



## Impresora láser Dell B5460dn

### Guía del usuario



Febrero de 2014

[www.dell.com](http://www.dell.com) | [dell.com/support/printers](http://dell.com/support/printers)

#### Marcas comerciales

La información contenida en este documento está sujeta a cambios sin previo aviso.

© 2014 Dell Inc. Reservados todos los derechos.

Queda estrictamente prohibido todo tipo de reproducción de este material sin el permiso por escrito de Dell Inc.

Marcas comerciales que se incluyen en el texto: *Dell*, el logotipo de *DELL*, *Inspiron*, *Dell Precision*, *Dimension*, *OptiPlex*, *Latitude*, *PowerEdge*, *PowerVault*, *PowerApp* y *Dell OpenManage* son marcas comerciales de Dell Inc.; *Intel*, *Pentium* y *Celeron* son marcas comerciales registradas de Intel Corporation; *Microsoft* y *Windows* son marcas comerciales registradas de Microsoft Corporation; *AirPrint* y el logotipo de *AirPrint* son marcas comerciales de Apple, Inc.

En este documento se pueden utilizar otras marcas y nombres comerciales para referirse a las entidades responsables de las marcas y nombres de sus productos. Dell Inc. renuncia a cualquier derecho de propiedad sobre los nombres y marcas comerciales que no sean de sus propios productos.

# Índice general

<b>Información de seguridad.....</b>	<b>5</b>
<b>Información acerca de la impresora.....</b>	<b>7</b>
Búsqueda de información acerca de la impresora.....	7
Selección de una ubicación para la impresora.....	8
Configuraciones de la impresora.....	10
Uso del panel de control de la impresora.....	11
Descripción de los colores de las luces del indicador y del botón Reposo.....	12
<b>Configuración de impresora adicional.....</b>	<b>13</b>
Instalación de opciones internas.....	13
Instalación de hardware opcional.....	29
Conexión de cables.....	31
Configuración del software de la impresora.....	33
Conexión en red.....	34
Verificación de la instalación de la impresora.....	38
<b>Carga de papel y material especial.....</b>	<b>40</b>
Definición del tipo y el tamaño del papel.....	40
Configuración del valor de papel Universal.....	40
Carga de la bandeja de 550 hojas.....	40
Carga de la bandeja de 2100 hojas.....	46
Carga del alimentador multiuso.....	52
Enlace y anulación de enlace de bandejas.....	56
<b>Guía de papel y material especial.....</b>	<b>58</b>
Uso de papel especial.....	58
Instrucciones para el papel.....	59
Tamaños, tipos y pesos de papel admitidos.....	63
<b>Imprimiendo.....</b>	<b>68</b>
Impresión de un documento.....	68
Impresión desde una unidad flash.....	69
Impresión desde un dispositivo móvil.....	71
Impresión de trabajos confidenciales y otros trabajos en espera.....	72

---

Impresión de páginas de información.....	73
Cancelación de un trabajo de impresión.....	74
<b>Descripción de los menús de la impresora.....</b>	<b>75</b>
Lista de menús.....	75
Menú Papel.....	76
Menú Informes.....	86
Menú Red/puertos.....	87
Menú Seguridad.....	99
Menú Valores.....	103
Menú Ayuda.....	122
<b>Ahorro de dinero y cuidado del medioambiente.....</b>	<b>124</b>
Ahorro de papel y tóner.....	124
Ahorro de energía.....	125
Reciclaje.....	127
<b>Asegurar la impresora.....</b>	<b>128</b>
Uso de la función de bloqueo de seguridad.....	128
Declaración de volatilidad.....	128
Borrado de la memoria volátil.....	129
Borrado de la memoria no volátil.....	129
Borrado de la memoria del disco duro de la impresora.....	130
Configuración de la codificación del disco duro de la impresora.....	130
Búsqueda de información de seguridad de la impresora.....	131
<b>Mantenimiento de la impresora.....</b>	<b>132</b>
Número estimado de páginas restantes.....	132
Limpieza de la impresora.....	132
Comprobación del estado de suministros y piezas.....	133
Solicitud de suministros.....	134
Almacenamiento de suministros.....	134
Sustitución de suministros.....	135
Traslado de la impresora.....	141
<b>Administración de la impresora.....</b>	<b>143</b>
Administración de los mensajes de la impresora.....	143
Acceso al Centro de monitor de estado.....	143

Comprobación de la pantalla virtual.....	143
Modificación de los valores de impresión confidencial.....	144
Copiar valores a otras impresoras.....	144
Restauración de los valores predeterminados de fábrica.....	145
<b>Eliminación de atascos.....</b>	<b>146</b>
Cómo evitar atascos.....	146
Descripción de los mensajes y las ubicaciones de los atascos.....	148
[x]-páginas atascadas, levantar cubierta frontal para extraer cartucho. [200–201].....	150
[x]-páginas atascadas, abrir la puerta posterior superior. [202].....	152
[x] páginas atascadas, eliminar atasco en bandeja estándar. [203].....	153
[x]-páginas atascadas, abrir la puerta posterior superior e inferior. [231–234].....	154
[x]-páginas atascadas, retirar la bandeja 1 para limpiar el dúplex. [235–239].....	156
[x]-páginas atascadas, abrir bandeja [x]. [24x].....	157
[x]-páginas atascadas, vaciar alimentador manual. [250].....	157
[x]-páginas atascadas, retirar papel, abrir puerta posterior de buzón. [41y.xx] Dejar papel en salida.....	159
[x]-páginas atascadas, retirar papel, abrir la puerta posterior de la unidad. [43y.xx] Dejar papel en salida.....	161
[x]-páginas atascadas, retirar papel, abrir puerta posterior de grapadora. [451] Dejar papel en salida.....	162
[x]-páginas atascadas, retirar papel, abrir puerta de grapadora. [455–457] Dejar papel en salida.....	163
<b>Solución de problemas.....</b>	<b>166</b>
Descripción de los mensajes de la impresora.....	166
Solución de problemas de la impresora.....	183
Solución de problemas de impresión.....	192
No se abre el servidor Web incorporado.....	217
Contactar con el departamento de asistencia técnica.....	219
<b>Apéndice.....</b>	<b>220</b>
<b>Índice alfabético.....</b>	<b>222</b>

# Información de seguridad

Conecte el cable de alimentación a un enchufe con toma de tierra, situado cerca del producto y de fácil acceso.

No coloque o utilice este producto cerca del agua o de lugares húmedos.

 **PRECAUCIÓN: POSIBLES DAÑOS PERSONALES:** Este producto utiliza un láser. El uso de los controles o ajustes o el llevar a cabo procedimientos distintos a los especificados aquí puede causar niveles de radiación peligrosos.

Durante el proceso de impresión que utiliza este producto se calienta el medio de impresión y el calor puede provocar que el medio emita gases. Para evitar emisiones peligrosas, el usuario deberá comprender y seguir lo expuesto en la sección de las instrucciones de utilización donde se describen las directrices para seleccionar el material de impresión.

 **PRECAUCIÓN: POSIBLES DAÑOS PERSONALES:** La batería de litio de este producto no debe reemplazarse. Existe riesgo de explosión si se sustituye incorrectamente una batería de litio. No recargue, desmonte ni incinere una batería de litio. Deseche las baterías de litio según las instrucciones del fabricante y las normativas locales.

 **PRECAUCIÓN: SUPERFICIE CALIENTE:** El interior de la impresora podría estar caliente. Para reducir el riesgo de sufrir daños causados por un componente caliente, deje que la superficie se enfríe antes de tocarla.

 **PRECAUCIÓN: POSIBLES DAÑOS PERSONALES:** Para reducir el riesgo de inestabilidad del equipo, cargue cada bandeja por separado. Mantenga todas las bandejas cerradas hasta que las necesite.

 **PRECAUCIÓN: POSIBLES DAÑOS PERSONALES:** El peso de la impresora supera los 18 kg (40 lb) y requiere que sean dos o más personas capacitadas las que la levanten de forma segura.

 **PRECAUCIÓN: POSIBLES DAÑOS PERSONALES:** Antes de mover la impresora, siga estas instrucciones para evitar daños personales o en la impresora:

- Apague la impresora y, a continuación, desconecte el cable de alimentación de la toma de tierra.
- Desconecte todos los cables de la impresora.
- Si están instalados dos o más clasificadores, retírelos por separado.

## Notas:

- Asegúrese de retirar el clasificador superior primero.
- Para extraer el clasificador, sujete el acabado por los dos lados y levante los pestillos para desbloquear el clasificador.
- Si la impresora no dispone de plataforma con ruedas pero está configurada con bandejas opcionales, retire las bandejas.  
**Nota:** Deslice el pestillo de la parte derecha de la bandeja opcional hacia la parte frontal de la misma hasta que *encaje con un clic* en su sitio.
- Use las agarraderas que están a ambos lados de la impresora para levantarla.
- No ponga los dedos bajo la impresora cuando la coloque.
- Asegúrese de que la impresora está rodeada de una zona despejada.
- Utilice exclusivamente el cable de alimentación que se suministra junto con este producto o el repuesto autorizado por el fabricante.

 **PRECAUCIÓN: PELIGRO DE DESCARGAS ELÉCTRICAS** Si va a acceder a la placa del controlador o a instalar hardware opcional o dispositivos de memoria tras haber configurado la impresora, apague la impresora y desconecte el cable de alimentación de la toma eléctrica antes de continuar. Si cuenta con otros dispositivos conectados a la impresora, apáguelos también y desconecte cualquier cable que los una a la impresora.

 **PRECAUCIÓN: PELIGRO DE DESCARGAS ELÉCTRICAS** Para evitar el riesgo de descarga eléctrica al limpiar el exterior de la impresora, desconecte el cable de alimentación de la toma eléctrica y desconecte todos los cables de la impresora antes de realizar la operación.

Utilice exclusivamente el cable de alimentación que se suministra junto con este producto o el repuesto autorizado por el fabricante.

 **PRECAUCIÓN: PELIGRO DE DESCARGAS ELÉCTRICAS** Asegúrese de que todas las conexiones externas (como las conexiones de sistemas telefónicos y Ethernet) están instaladas correctamente en sus correspondientes puertos plug-in.

Este producto se ha diseñado, verificado y aprobado para cumplir los más estrictos estándares de seguridad global usando los componentes específicos del fabricante. Puede que las características de seguridad de algunas piezas no sean siempre evidentes. El fabricante no se hace responsable del uso de otras piezas de recambio.

 **PRECAUCIÓN: POSIBLES DAÑOS PERSONALES:** No corte, doble, ate, aplaste o coloque objetos pesados en el cable de alimentación. No someta el cable de alimentación a abrasión o tensión. No aplaste el cable de alimentación entre objetos como muebles y paredes. Si alguna de esto sucediera, existiría el riesgo de fuego o descarga eléctrica. Inspeccione el cable de alimentación regularmente y compruebe que no hay signos de tales problemas. Retire el cable de alimentación de la toma eléctrica antes de inspeccionarlo.

Las tareas de mantenimiento y reparación que no se describen en la documentación del usuario deberá llevarlas a cabo un representante del servicio.

 **PRECAUCIÓN: PELIGRO DE DESCARGAS ELÉCTRICAS** No instale este producto ni realice conexiones eléctricas o de cableado, como la conexión del fax, del cable de alimentación o de un cable USB, durante tormentas eléctricas.

 **PRECAUCIÓN: PELIGRO POR ELEMENTOS PUNZANTES** Las configuraciones de montaje en suelo requieren mobiliario adicional por motivos de estabilidad. Debe utilizar un soporte o base de impresora si utiliza una bandeja de alta capacidad o más de una opción. Si adquirió una impresora con una configuración similar, es posible que necesite mobiliario adicional. Para obtener más información, póngase en contacto con el lugar en el que adquirió la impresora.

**NO TIRE ESTAS INSTRUCCIONES.**

# Información acerca de la impresora

## Búsqueda de información acerca de la impresora

¿Qué busca?	Encuéntrelo aquí
<p>Instrucciones de configuración inicial:</p> <ul style="list-style-type: none"> <li>• Conexión de la impresora</li> <li>• Instalación del software de la impresora</li> </ul>	<p>Documentación de configuración: la documentación de configuración se proporciona con la impresora.</p>
<p>Configuración adicional e instrucciones de uso de la impresora:</p> <ul style="list-style-type: none"> <li>• Selección y almacenamiento de papel y papel especial</li> <li>• Carga de papel</li> <li>• Configuración de los valores de la impresora</li> <li>• Visualización e impresión de documentos y fotos</li> <li>• Configuración y uso del software de la impresora</li> <li>• Configuración de la impresora en una red</li> <li>• Cuidado y mantenimiento de la impresora</li> <li>• Diagnóstico y solución de problemas</li> </ul>	<p><i>Guía del usuario</i> y <i>Guía de referencia rápida</i>: disponibles en el CD de <i>Software y documentación</i>.</p> <p>Para obtener más información, visite nuestro sitio web en <a href="http://www.dell.com/support/manuals">www.dell.com/support/manuals</a>.</p>
<p>Instrucciones para:</p> <ul style="list-style-type: none"> <li>• Conexión de la impresora a una red Ethernet</li> <li>• Solucionar problemas de conexión de la impresora</li> </ul>	<p><i>Guía de conexión de red</i>: abra el CD del <i>software y la documentación</i> y, a continuación, navegue hasta:</p> <p><b>Documentación &gt;Guía del usuario y otras publicaciones &gt;Guía de conexión de red</b></p>
<p>Ayuda para utilizar el software de la impresora</p>	<p>Ayuda de Windows o Mac: abra un programa o aplicación del software de la impresora y haga clic en <b>Ayuda</b>.</p> <p>Haga clic en  para ver la información contextual.</p> <p><b>Notas:</b></p> <ul style="list-style-type: none"> <li>• La ayuda se instala automáticamente con el software de la impresora.</li> <li>• El software de la impresora está situado en la carpeta de programas de la impresora o en el escritorio, en función de su sistema operativo.</li> </ul>

¿Qué busca?	Encuéntrelo aquí
<p>La última información complementaria, actualizaciones y asistencia técnica:</p> <ul style="list-style-type: none"> <li>• Documentación</li> <li>• Descargas de controladores</li> <li>• Actualizaciones de productos</li> <li>• Información para llamadas de servicio y reparaciones</li> <li>• Estado de pedido</li> <li>• Chat de asistencia en directo</li> <li>• Asistencia por correo electrónico</li> <li>• Asistencia por voz</li> </ul>	<p>Sitio web del servicio de atención al cliente de Dell: <a href="http://www.dell.com/support/printers">www.dell.com/support/printers</a></p> <p>Los números de asistencia telefónica y el horario de atención para su país o región se encuentran en el sitio web de asistencia técnica.</p> <p>Tenga preparada la información siguiente cuando llame al número de asistencia para que le atiendan más rápido:</p> <ul style="list-style-type: none"> <li>• Etiqueta de servicio</li> <li>• Código de servicio rápido</li> </ul> <p><b>Nota:</b> La etiqueta de servicio y el código de servicio rápido aparecen en etiquetas en la impresora.</p>
<ul style="list-style-type: none"> <li>• Software y controladores: controladores certificados para la impresora e instaladores para el software de la impresora Dell</li> <li>• Archivos Léame: cambios técnicos de último momento o material de referencia técnico avanzado para usuarios experimentados o técnicos</li> </ul>	<p>CD del <i>software y la documentación</i></p>
<ul style="list-style-type: none"> <li>• Consumibles y accesorios para la impresora</li> <li>• Cartuchos de repuesto</li> </ul>	<p>Sitio web de los consumibles de la impresora Dell: <a href="http://www.dell.com/printers">www.dell.com/printers</a></p> <p>Puede comprar consumibles para impresoras en línea, por teléfono o en tiendas seleccionadas.</p>
<ul style="list-style-type: none"> <li>• Información de seguridad para preparar la impresora</li> <li>• Información sobre normativa</li> <li>• Información sobre la garantía</li> </ul>	<p><i>Guía de información sobre el producto</i></p> <div data-bbox="974 1108 1153 1381" style="text-align: center;"> </div> <p><b>Nota:</b> Puede que la <i>Guía de información sobre el producto</i> no esté disponible en su país o región.</p>

## Selección de una ubicación para la impresora

**⚠ PRECAUCIÓN: POSIBLES DAÑOS PERSONALES:** El peso de la impresora supera los 18 kg (40 lb) y requiere que sean dos o más personas capacitadas las que la levanten de forma segura.

Al seleccionar una ubicación para la impresora, deje espacio suficiente para abrir las bandejas, las cubiertas y las puertas. Si desea instalar elementos opcionales, debe dejar suficiente espacio libre para dichos elementos. Es importante:

- Coloque la impresora cerca de un enchufe con toma de tierra adecuada que sea accesible con facilidad.
- Garantizar que el flujo de aire de la habitación cumple con la última revisión de la norma ASHRAE 62 o la norma 156 del departamento técnico del Comité Europeo de Normalización.
- Sitúela en una superficie plana, resistente y estable.



- Mantenga la impresora:
  - Limpia, seca y sin polvo.
  - Lejos de grapas sueltas y clips.
  - Lejos del flujo de aire directo de aparatos de aire acondicionado, calefactores o ventiladores.
  - A salvo de la luz solar directa y humedad extrema.
- Tenga en cuenta las temperaturas recomendadas y evite fluctuaciones:

Temperatura ambiente	De 15.6 a 32.2 °C (de 60 a 90 °F)
Temperatura de almacenamiento	De -40 a 43.3 °C (de -40 a 110 °F)

- Para lograr una ventilación adecuada de la impresora, asegure el espacio recomendado siguiente a su alrededor:

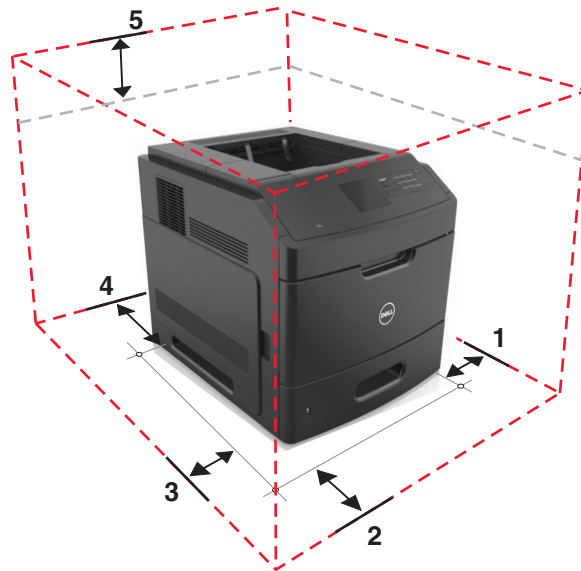

<b>1</b>	Lateral derecho	152 mm (6 pulg.)
<b>2</b>	Anverso	508 mm (20 pulg.)
<b>3</b>	Lateral izquierdo	152 mm (6 pulg.)
<b>4</b>	Atrás	152 mm (6 pulg.)
<b>5</b>	Arriba	115 mm (4.5 pulg.)

# Configuraciones de la impresora

## Modelo básico

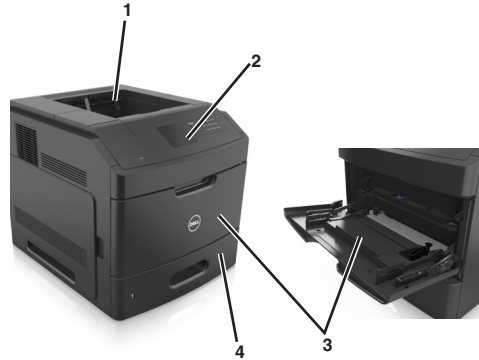

1	Bandeja estándar
2	Panel de control de la impresora
3	Alimentador & multiusuario
4	Bandeja estándar de 550 hojas (bandeja 1)

## Modelo totalmente configurado

**⚠ PRECAUCIÓN: PELIGRO POR ELEMENTOS PUNZANTES** Las configuraciones de montaje en suelo requieren mobiliario adicional por motivos de estabilidad. Debe utilizar un soporte o base de impresora si utiliza una bandeja de alta capacidad o más de una opción. Si adquirió una impresora con una configuración similar, es posible que necesite mobiliario adicional. Para obtener más información, póngase en contacto con el lugar en el que adquirió la impresora.

La siguiente ilustración muestra el número máximo de clasificadores opcionales y bandejas que admite la impresora. Para obtener más información sobre otras configuraciones, visite nuestro sitio web.

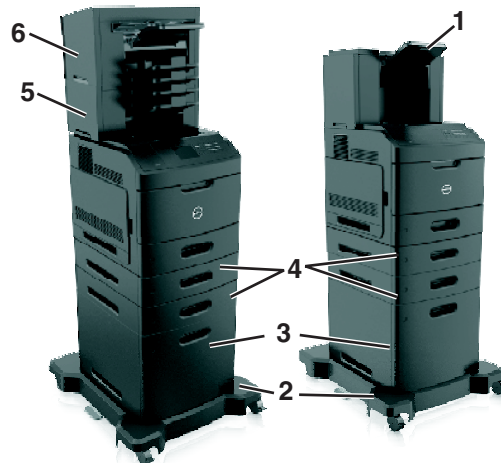

1	Unidad de salida de alta capacidad
2	Base de ruedas
3	Bandeja de 2100 hojas
4	Bandeja de 550 hojas <b>Nota:</b> Bandeja de 550 hojas bloqueable también disponible. Para obtener más información, póngase en contacto con el lugar en el que adquirió la impresora.
5	Buzón de 4 bandejas
6	Grapadora

**Notas:**

- Cuando utilice una grapadora y un buzón de 4 bandejas, la grapadora siempre tendrá que situarse en la parte superior.
- No instale ninguna grapadora en la parte superior de la bandeja de salida de alta capacidad.
- Utilice siempre una base de ruedas cuando la impresora esté configurada con una bandeja de 2100 hojas.
- La bandeja de 2100 hojas siempre debe estar en la parte inferior de una configuración.
- Con la impresora se puede configurar un máximo de cuatro bandejas opcionales.

## Uso del panel de control de la impresora

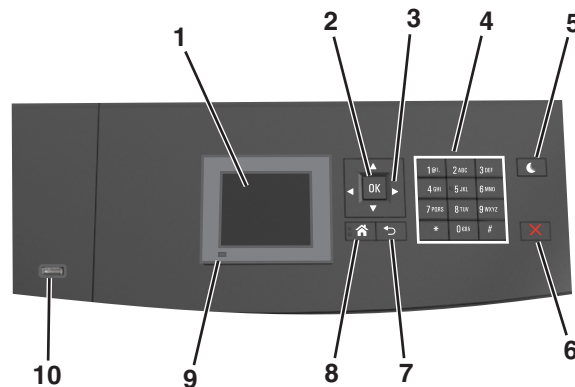

	Utilice estos elementos	Para
1	Mostrar	<ul style="list-style-type: none"> <li>• Ver el estado de la impresora.</li> <li>• Configurar y hacer funcionar la impresora.</li> </ul>
2	Botón Seleccionar	Enviar los cambios realizados en los valores de la impresora.
3	botones flecha	Desplazarse hacia arriba, hacia abajo, hacia la derecha y hacia la izquierda.
4	Teclado numérico	Introducir números, letras o símbolos.

	Utilice estos elementos	Para
5	Botón Reposo	<p>Activar el modo de reposo o el modo de hibernación.</p> <p>Ejecute las acciones siguientes para reactivar la impresora cuando está en modo de reposo:</p> <ul style="list-style-type: none"> <li>• Pulsar cualquier botón.</li> <li>• Abrir la bandeja 1 o cargar papel en el alimentador multiusos.</li> <li>• Abrir una puerta o una cubierta.</li> <li>• Enviar un trabajo de impresión desde el equipo.</li> <li>• Reiniciar la alimentación con el interruptor de encendido.</li> <li>• Conectar un dispositivo al puerto USB de la impresora.</li> </ul>
6	Botón Parar o Cancelar	Detener todas las actividades de la impresora.
7	Botón Atrás	Volver a la pantalla anterior.
8	Botón Inicio	Ir a la pantalla de inicio.
9	Indicador	Comprobar el estado de la impresora.
10	Puerto USB	<p>Conectar una unidad flash a la impresora.</p> <p><b>Nota:</b> Solo el puerto USB frontal admite unidades flash.</p>

## Descripción de los colores de las luces del indicador y del botón Reposo

Los colores de las luces del indicador y del botón Reposo del panel de control de la impresora indican un determinado estado o condición de la impresora.

Indicador	Estado de la impresora
Desactivada	La impresora está desactivada o en modo de hibernación.
Verde intermitente	La impresora se está calentando, procesando datos o imprimiendo.
Verde fijo	La impresora está activada, pero inactiva.
Rojo intermitente	La impresora necesita la intervención del usuario.

luz del botón Reposo	Estado de la impresora
Desactivada	La impresora está inactiva o en estado Listo.
Ámbar fijo	La impresora está en modo de reposo.
Ámbar intermitente	La impresora está entrando en el modo de hibernación o, por el contrario, está saliendo de dicho modo.
Ámbar intermitente durante 0,1 segundo y, a continuación, desactivación total durante 1,9 segundos de forma intermitente y lenta.	La impresora está en modo de hibernación.

# Configuración de impresora adicional

## Instalación de opciones internas

**⚠ PRECAUCIÓN: PELIGRO DE DESCARGAS ELÉCTRICAS** Si va a acceder a la placa del controlador o a instalar hardware opcional o dispositivos de memoria tras haber configurado la impresora, apague la impresora y desconecte el cable de alimentación de la toma eléctrica antes de continuar. Si tiene otros dispositivos conectados a la impresora, apáguelos también y desenchufe los cables que vayan a la impresora.

## Opciones internas disponibles

**Nota:** Algunas opciones están disponibles solo para algunos modelos de impresora. Para obtener más información, póngase en contacto con el lugar en el que adquirió la impresora.

- Tarjeta de memoria
  - DDR3 DIMM
  - Memoria flash
    - Fuentes
    - Tarjetas de firmware
      - Formularios y código de barras
      - PRESCRIBE
      - IPDS
- Disco duro de la impresora
- Puertos de soluciones internos (ISP)

## Acceso a la placa del controlador.

**Nota:** Para esta tarea es necesario un destornillador de cabeza plana.

**⚠ PRECAUCIÓN: PELIGRO DE DESCARGAS ELÉCTRICAS** Si va a acceder a la placa del controlador o a instalar hardware opcional o dispositivos de memoria tras haber configurado la impresora, apague la impresora y desconecte el cable de alimentación de la toma eléctrica antes de continuar. Si tiene otros dispositivos conectados a la impresora, apáguelos también y desenchufe los cables que vayan a la impresora.

- 1** Extraiga la cubierta de acceso a la placa del controlador.

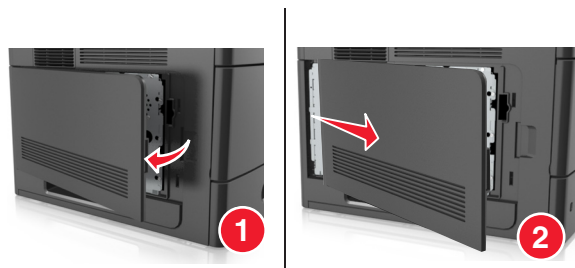

- 2 Con un destornillador, afloje los tornillos del protector de la placa del controlador.

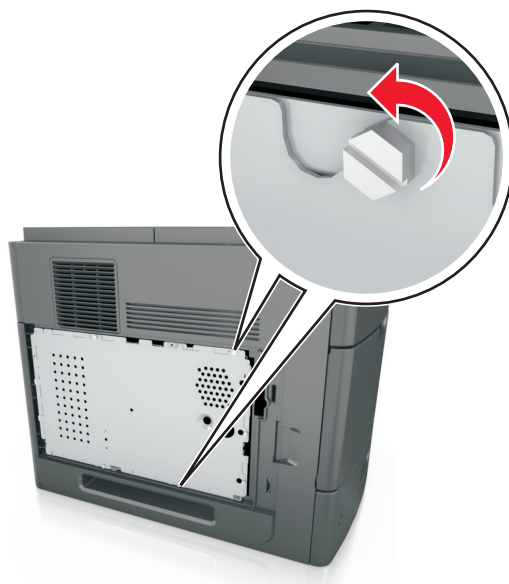

- 3 Extraiga la protección.

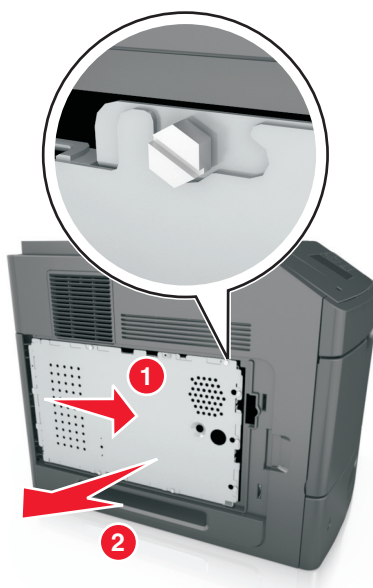

- 4 La siguiente ilustración le muestra la localización del conector adecuado.

**Advertencia—Posibles daños:** Los componentes electrónicos de la placa del controlador se dañan fácilmente con la electricidad estática. Toque primero una superficie metálica de la impresora antes de tocar ningún conector o componente electrónico de la placa del controlador.

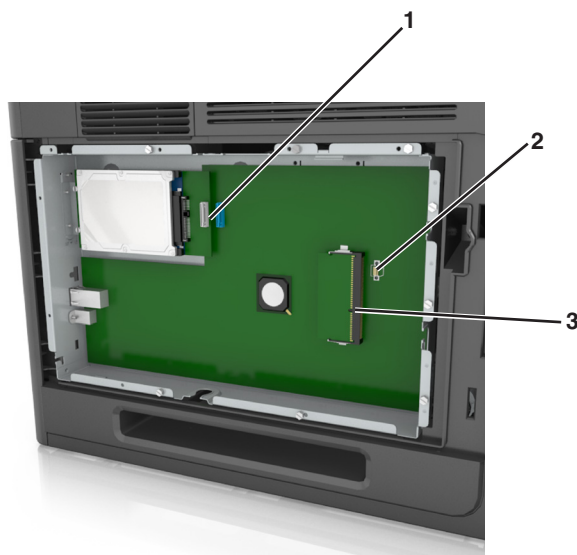

1	Puerto de soluciones interno o conector del disco duro de la impresora
2	Conector de tarjetas de opción
3	Conector de la tarjeta de memoria

5 Coloque los tornillos sobre los orificios de la protección y vuelva a montarla.



6 Fije los tornillos a la protección.

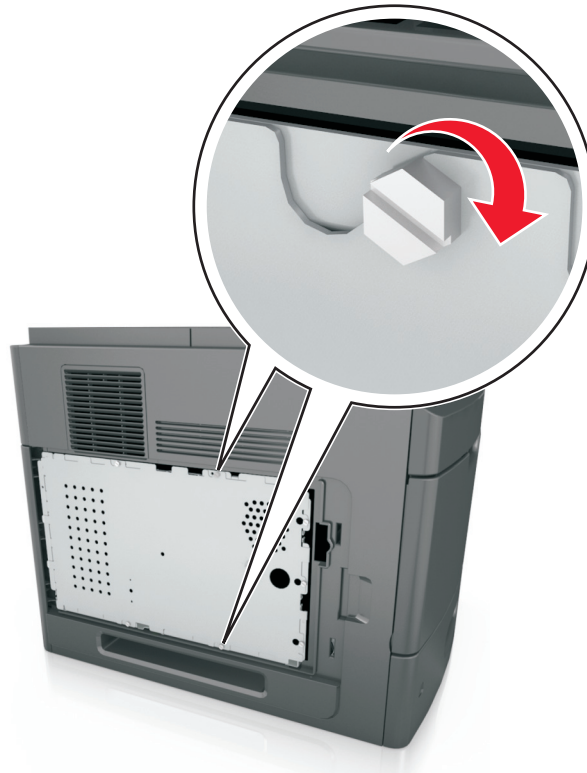

7 Vuelva a colocar la cubierta de acceso.

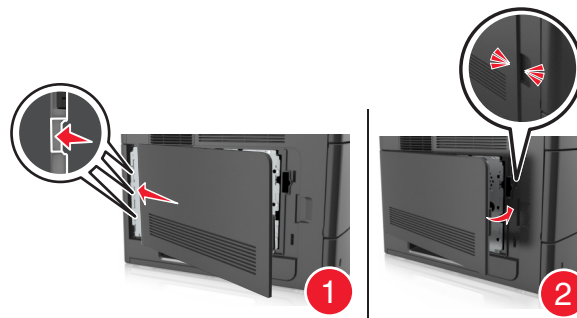

## Instalación de una tarjeta de memoria

**⚠ PRECAUCIÓN: PELIGRO DE DESCARGAS ELÉCTRICAS** Si va a acceder a la placa del controlador o a instalar hardware opcional o dispositivos de memoria tras haber configurado la impresora, apague la impresora y desconecte el cable de alimentación de la toma eléctrica antes de continuar. Si tiene otros dispositivos conectados a la impresora, apáguelos también y desenchufe los cables que vayan a la impresora.

**Advertencia—Posibles daños:** Los componentes electrónicos de la placa del controlador se dañan fácilmente con la electricidad estática. Toque algo metálico en la impresora antes de tocar ningún conector o componente electrónico de la placa del controlador.



Puede adquirir una tarjeta de memoria opcional por separado e instalarla en la placa del controlador.

**1** Acceda a la placa del controlador.  
para obtener más información, consulte [“Acceso a la placa del controlador.” en la página 13.](#)

**2** Extraiga la tarjeta de memoria del embalaje.

**Advertencia—Posibles daños:** No toque los puntos de conexión situados en el borde de la tarjeta. Si lo hace, podría dañarlas.

**3** Alinee la muesca (1) de la tarjeta de memoria con la guía (2) del conector.

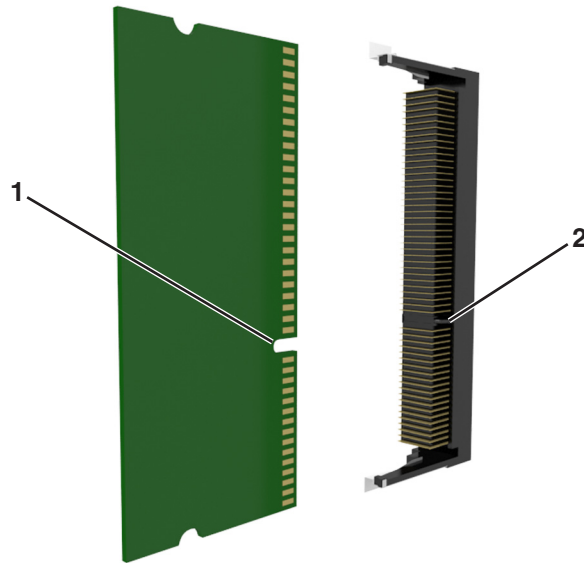

**4** Introduzca la tarjeta de memoria en el conector y, a continuación, empuje la tarjeta hacia la pared de la placa del controlador hasta que *encaje* en su sitio.

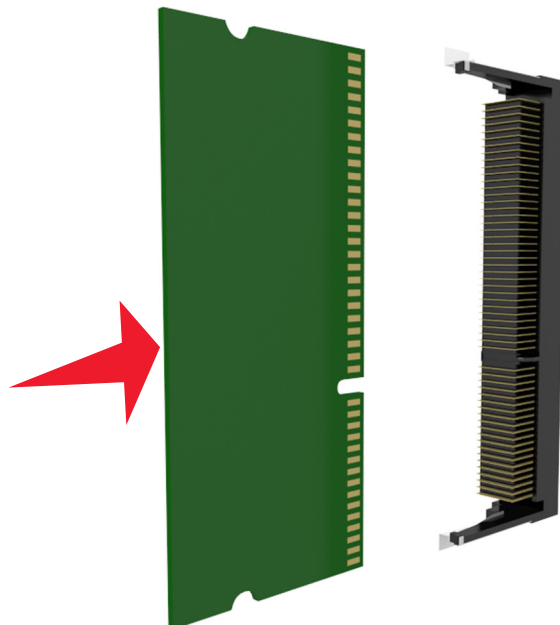

**5** Vuelva a instalar el protector de la placa del controlador y la cubierta de acceso a la placa del controlador.

## Instalación de un puerto de soluciones interno

La placa del controlador admite de forma opcional un puerto de soluciones interno (ISP).

**Nota:** Para esta tarea es necesario un destornillador de cabeza plana.

**⚠ PRECAUCIÓN: PELIGRO DE DESCARGAS ELÉCTRICAS** Si va a acceder a la placa del controlador o a instalar hardware opcional o dispositivos de memoria tras haber configurado la impresora, apague la impresora y desconecte el cable de alimentación de la toma eléctrica antes de continuar. Si tiene otros dispositivos conectados a la impresora, desactívelos también y desenchufe los cables que vayan a la impresora.

**Advertencia—Posibles daños:** Los componentes electrónicos de la placa de la controladora se dañan fácilmente con la electricidad estática. Toque algo metálico de la impresora antes de tocar ningún conector o componente electrónico de la placa del controlador.

**1** Acceda a la placa del controlador.

Para obtener más información, consulte [“Acceso a la placa del controlador.” en la página 13.](#)

**2** Si hay un disco duro de impresora opcional instalado, primero desinstálelo.

Para obtener más información, consulte [“Extracción del disco duro de la impresora” en la página 27.](#)

**3** Extraiga el kit de ISP de su embalaje.

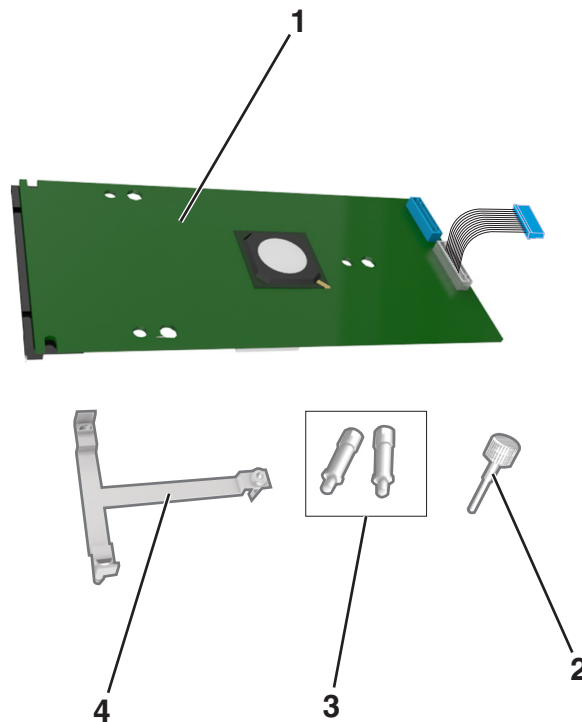

1	Solución de ISP
2	Tornillo para fijar el soporte de plástico al ISP
3	Tornillos para fijar la abrazadera de montaje del ISP al protector de la placa del controlador
4	Soporte de plástico

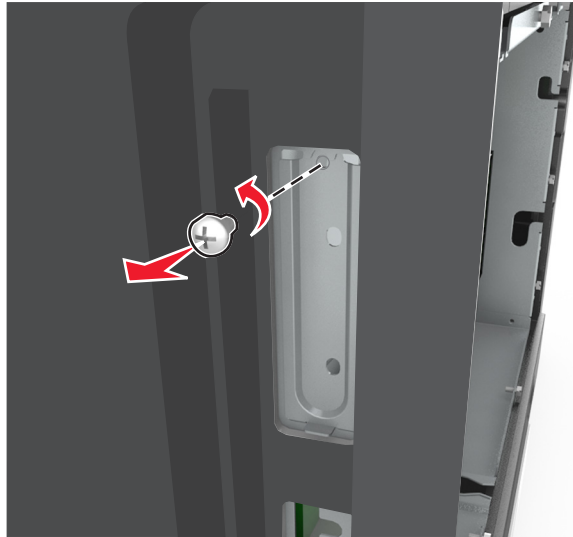
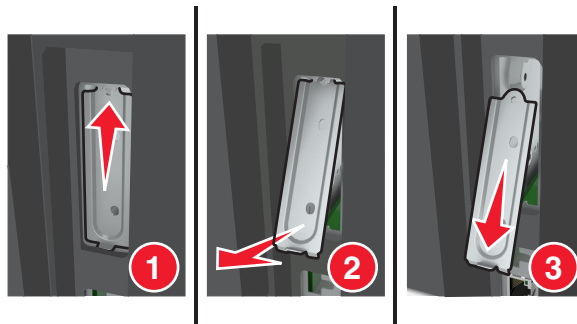
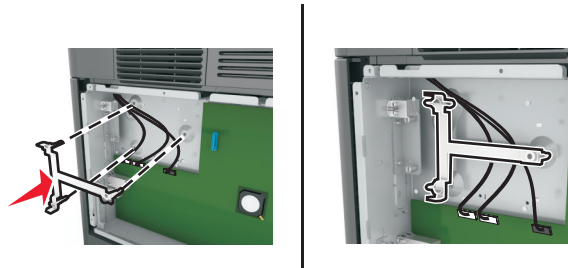
**4** Retire la cubierta de metal de la apertura del ISP.**a** Afloje los tornillos.**b** Levante la cubierta de metal y, a continuación, extráigala completamente.**5** Alinee las piezas del soporte de plástico con los orificios de la carcasa de la placa del controlador y, a continuación, presione el soporte de plástico sobre la carcasa de la placa del controlador hasta que encaje en su sitio con un clic. Asegúrese de que los cables se han insertado de forma ordenada debajo del soporte de plástico.

6 Instale el ISP en el soporte de plástico.

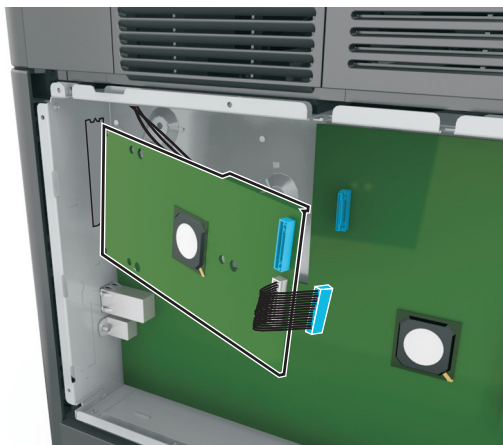

**Nota:** Coloque el ISP en ángulo sobre el soporte de plástico para que cualquier conector que sobresalga pase por la abertura del ISP en la carcasa de la placa del controlador.

7 Baje el ISP hacia el soporte de plástico hasta que el ISP encaje entre las guías del soporte.

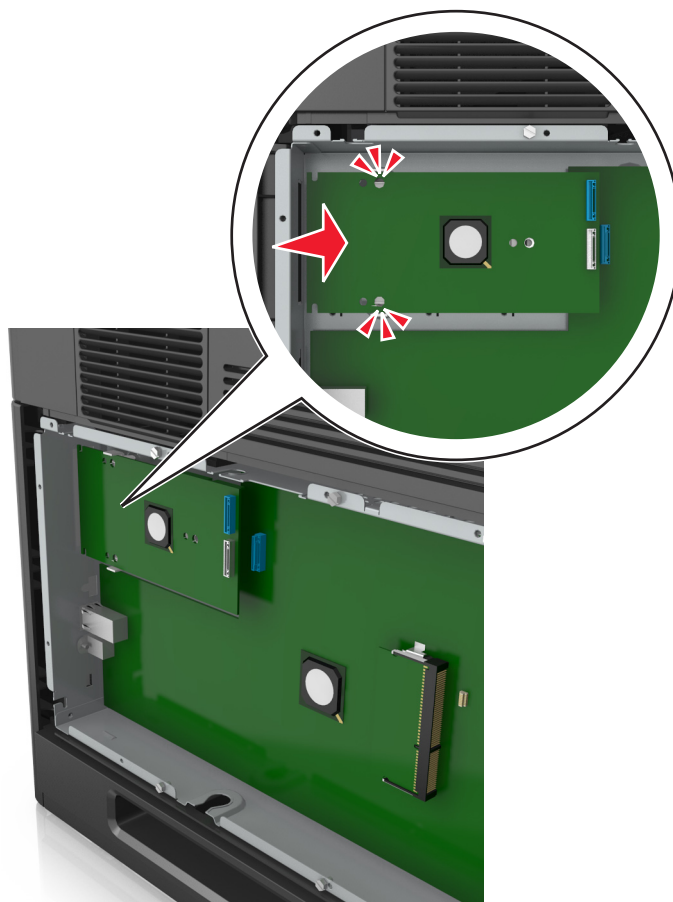

- 8** Utilice el tornillo de valores manual proporcionado para acoplar el soporte de plástico al ISP.

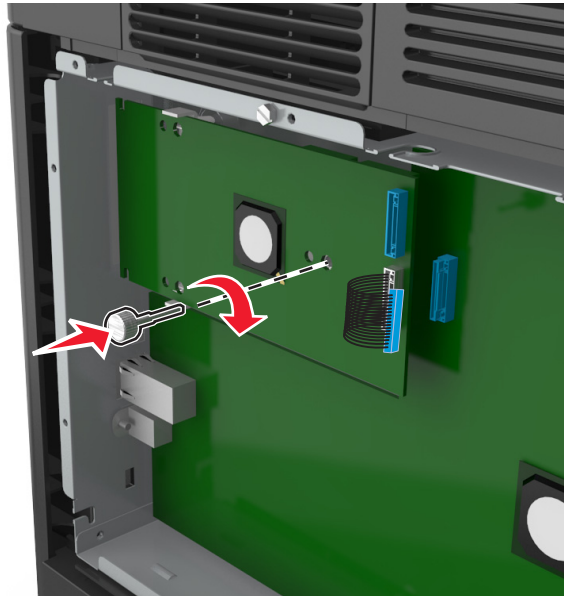

**Nota:** Gire el tornillo en el sentido de las agujas del reloj hasta que el ISP encaje en su sitio, pero no lo apriete todavía.

- 9** Atornille los dos tornillos proporcionados para fijar la abrazadera de montaje del ISP al protector de la placa del controlador.

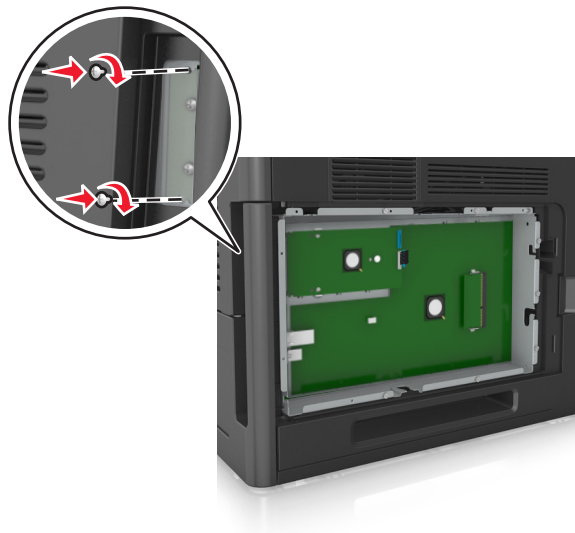

- 10** Apriete el tornillo de valores manual que está fijado al ISP.

**Advertencia—Posibles daños:** No lo apriete demasiado.

- 11** Conecte el cable de interfaz de la solución de ISP en el receptáculo de la placa del controlador.

**Nota:** Los conectores y los receptáculos están identificados por colores.

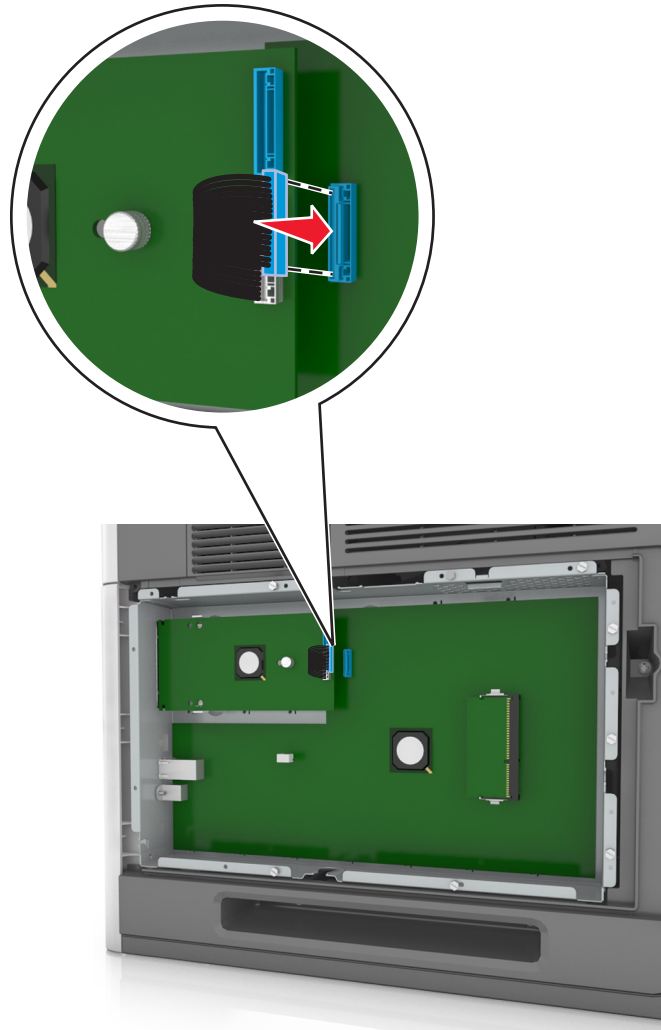

## Instalación de una tarjeta opcional

**⚠ PRECAUCIÓN: PELIGRO DE DESCARGAS ELÉCTRICAS** Si va a acceder a la placa del controlador o a instalar hardware opcional o dispositivos de memoria tras haber configurado la impresora, apague la impresora y desconecte el cable de alimentación de la toma eléctrica antes de continuar. Si hay otros dispositivos instalados en la impresora, apáguelos también y desenchufe todos los cables conectados a la impresora.

**Advertencia—Posibles daños:** Los componentes electrónicos de la placa del controlador se dañan fácilmente con la electricidad estática. Toque una superficie metálica en la impresora antes de tocar ningún conector o componente electrónico de la placa del controlador.

- 1 Acceda a la placa del controlador.  
para obtener más información, consulte [“Acceso a la placa del controlador.” en la página 13.](#)
- 2 Desembale la tarjeta opcional.

**Advertencia—Posibles daños:** No toque los puntos de conexión que hay en el borde de la tarjeta.

- 3 Sujete la tarjeta por los lados y alinee los pasadores de plástico (1) de la tarjeta con los orificios (2) de la placa del controlador.

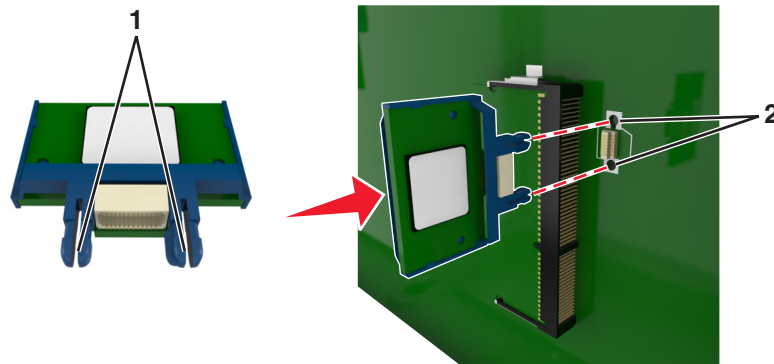

- 4 Empuje la tarjeta con firmeza para encajarla como se muestra en la ilustración.

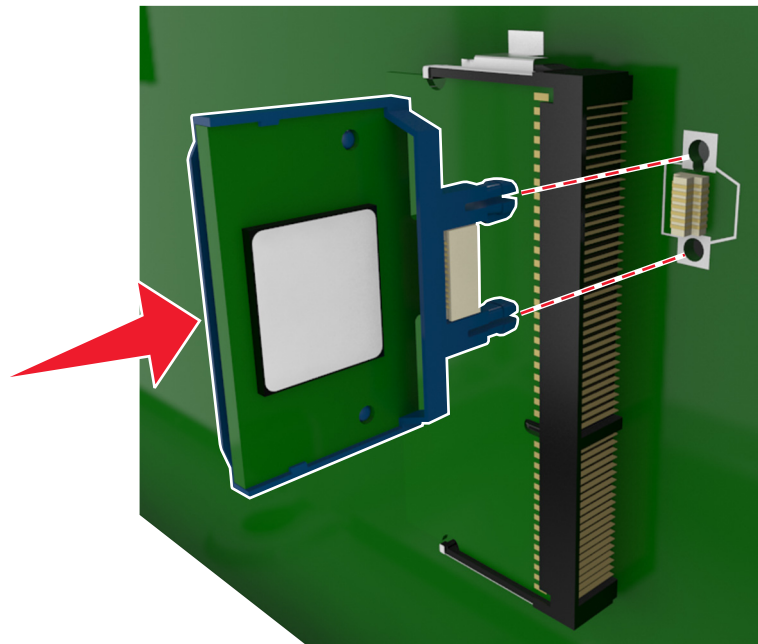

**Advertencia—Posibles daños:** La instalación inadecuada de la tarjeta podría provocar daños en la tarjeta y en la placa del controlador.

**Nota:** Todo el conector de la tarjeta debe tocar y estar nivelado con la placa del controlador.

- 5 Cierre la puerta de acceso de la placa del controlador.

**Nota:** Una vez se hayan instalado las opciones de hardware y el software de la impresora, puede ser necesario añadir manualmente las opciones al controlador de la impresora para que estén disponibles para trabajos de impresión. para obtener más información, consulte [“Adición de opciones disponibles en el controlador de impresión” en la página 33.](#)

## Instalación de un disco duro de impresora

**Nota:** Para esta tarea es necesario un destornillador de cabeza plana.

**⚠ PRECAUCIÓN: PELIGRO DE DESCARGAS ELÉCTRICAS** Si va a acceder a la placa del controlador o a instalar hardware opcional o dispositivos de memoria tras haber configurado la impresora, apague la impresora y desconecte el cable de alimentación de la toma eléctrica antes de continuar. Si tiene otros dispositivos conectados a la impresora, desactívelos también y desenchufe los cables que vayan a la impresora.

**Advertencia—Posibles daños:** Los componentes electrónicos de la placa de la controladora se dañan fácilmente con la electricidad estática. Toque algo metálico de la impresora antes de tocar ningún conector o componente electrónico de la placa del controlador.

**1** Acceda a la placa del controlador.

Para obtener más información, consulte [“Acceso a la placa del controlador.” en la página 13.](#)

**2** Desembale el disco duro de la impresora.

**3** Localice el conector adecuado en la carcasa de la placa del controlador.

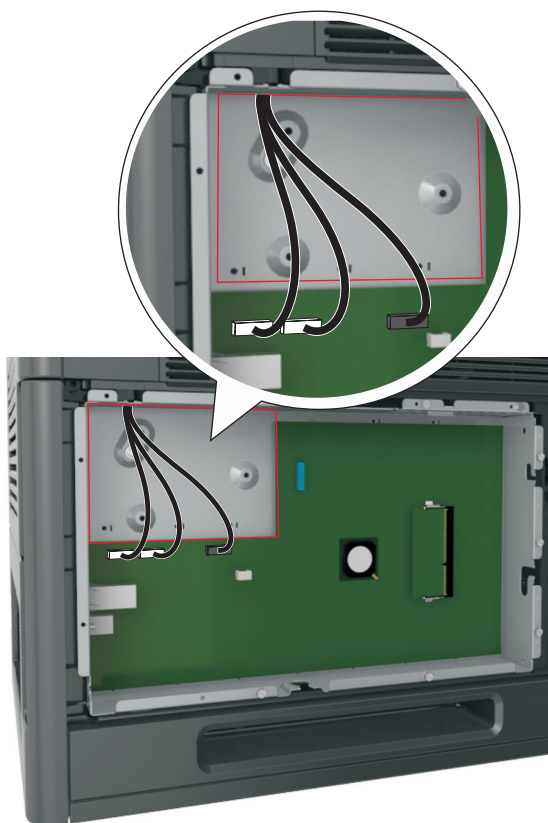

**Nota:** Si hay instalado un ISP opcional, el disco duro de la impresora debe instalarse en él.



Para instalar el disco duro de la impresora en el ISP:

- a Retire los tornillos acoplados a la abrazadera de montaje del disco duro de la impresora y, a continuación, retire la abrazadera.

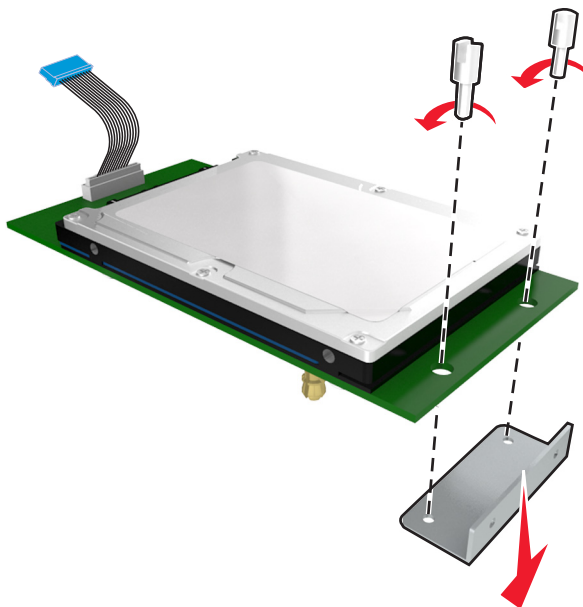

- b Alinee los separadores del disco duro de la impresora con los orificios del ISP y, a continuación, presione el disco duro de la impresora hasta que los separadores estén en su sitio.

**Advertencia de la instalación:** Sujete solo los bordes del conjunto de la placa de circuito impreso. No toque ni presione el centro del disco duro de la impresora. Si lo hace, podría provocar daños.

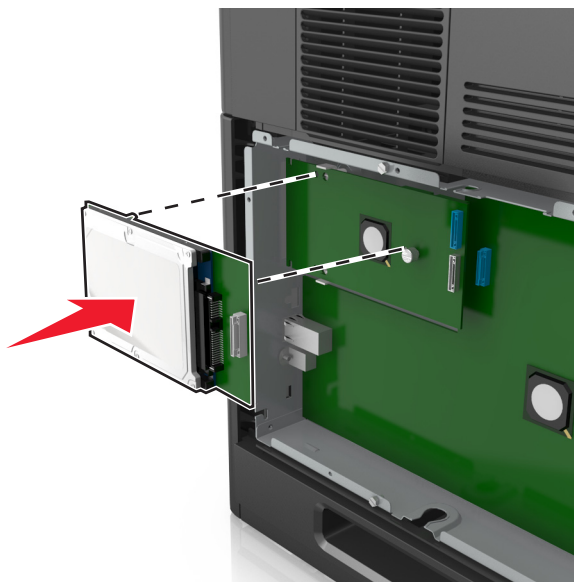

- c Inserte el conector del cable de interfaz del disco duro de la impresora en el receptáculo del ISP.

**Nota:** Los enchufes y receptáculos se identifican por colores.

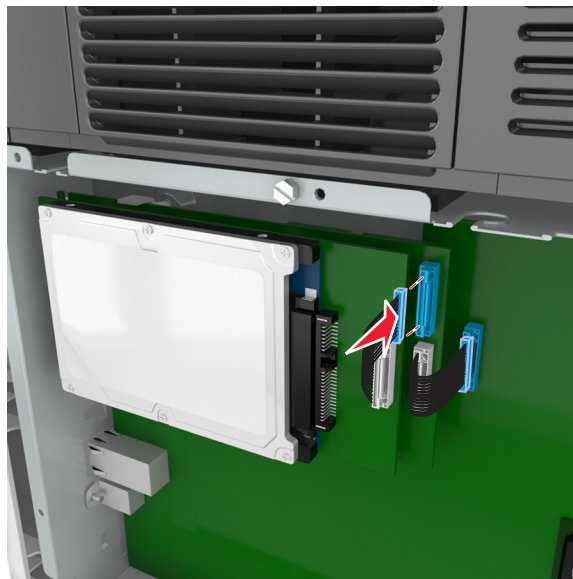

- 4 Alinee los separadores del disco duro de la impresora con los orificios de la carcasa de la placa del controlador y, a continuación, presione el disco duro de la impresora hasta que los separadores estén en su sitio.

**Advertencia de la instalación:** Sujete solo los bordes del conjunto de la placa de circuito impreso. No toque ni presione el centro del disco duro de la impresora. Si lo hace, podría provocar daños.

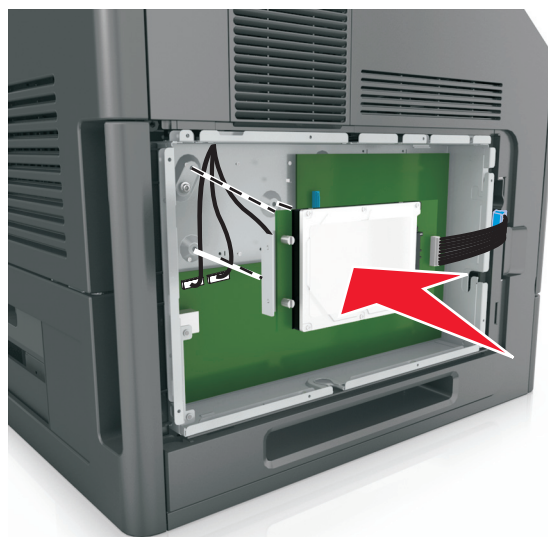

**Nota:** Asegúrese de que los cables se han insertado de forma ordenada debajo del disco duro de la impresora.

- 5 Inserte el conector del cable de interfaz del disco duro de la impresora en el receptáculo de la placa del controlador.

**Nota:** Los enchufes y receptáculos se identifican por colores.

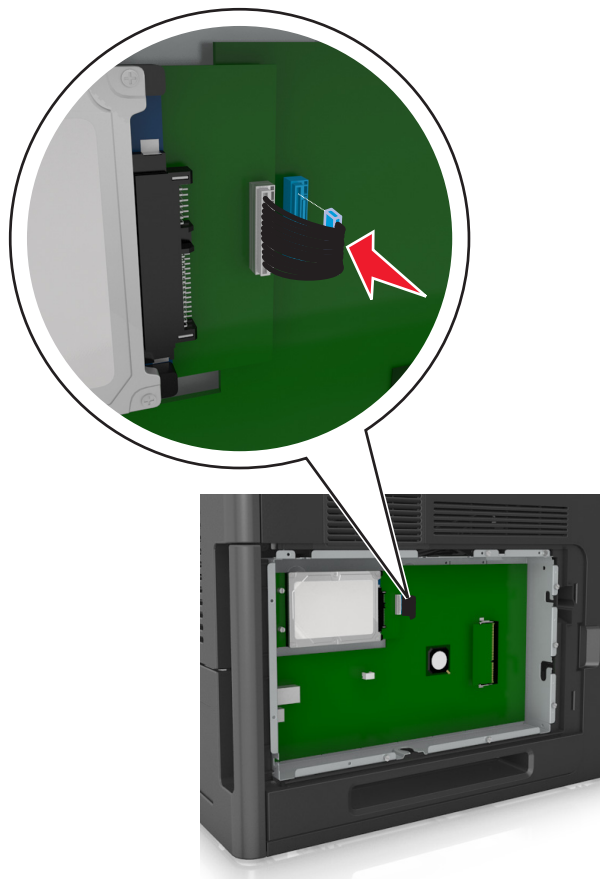

## Extracción del disco duro de la impresora

**Nota:** Para esta tarea es necesario un destornillador de cabeza plana.

**⚠ PRECAUCIÓN: PELIGRO DE DESCARGAS ELÉCTRICAS** Si va a acceder a la placa del controlador o a instalar hardware opcional o dispositivos de memoria tras haber configurado la impresora, apague la impresora y desconecte el cable de alimentación de la toma eléctrica antes de continuar. Si tiene otros dispositivos conectados a la impresora, apáguelos también y desenchufe los cables que vayan a la impresora.

**Advertencia—Posibles daños:** Los componentes electrónicos de la placa del controlador se dañan fácilmente con la electricidad estática. Toque una superficie metálica en la impresora antes de tocar ningún conector o componente electrónico de la placa del controlador.

**1** Acceda a la placa del controlador.

Para obtener más información, consulte [“Acceso a la placa del controlador.” en la página 13.](#)

**2** Desenchufe de la placa del controlador el cable de interfaz del disco duro de la impresora. Deje el cable enchufado al disco duro de la impresora. Para desenchufar el cable, presione la paleta del enchufe del cable de interfaz. De este modo, se desconectará el pestillo antes de retirar el propio cable.

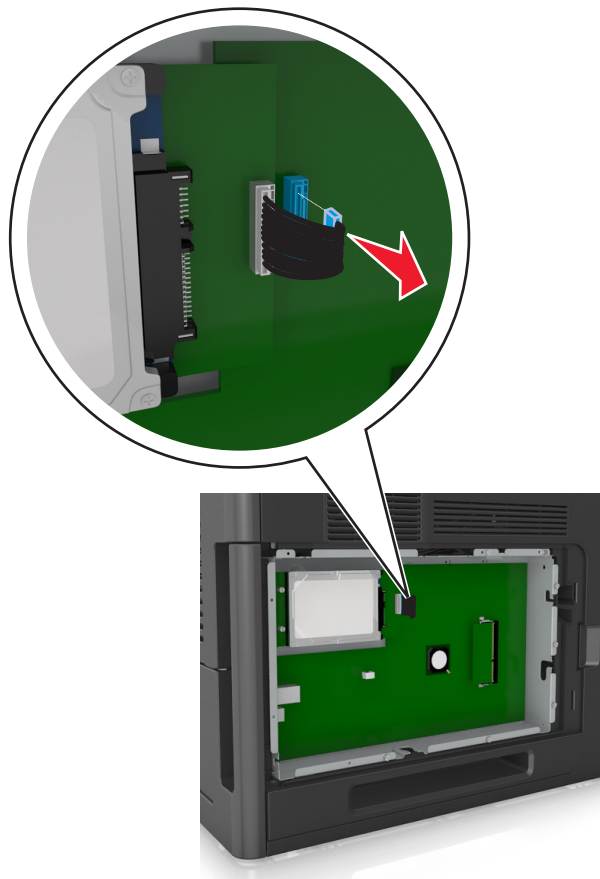

- 3 Retire los tornillos que mantienen el disco duro de la impresora en su sitio.

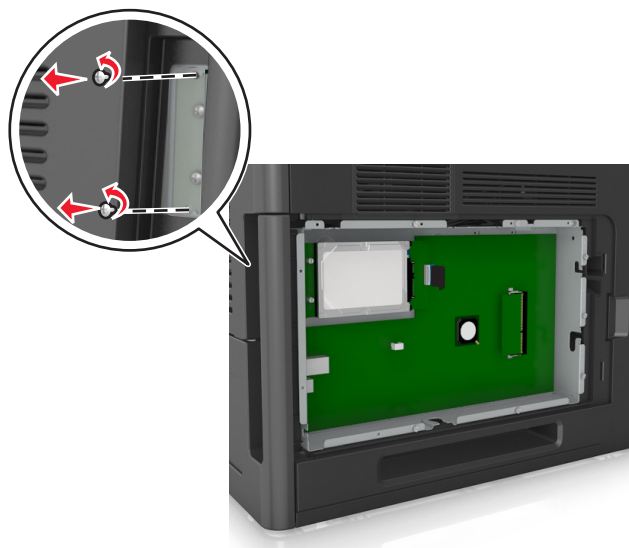

- 4 Extraiga el disco duro de la impresora.

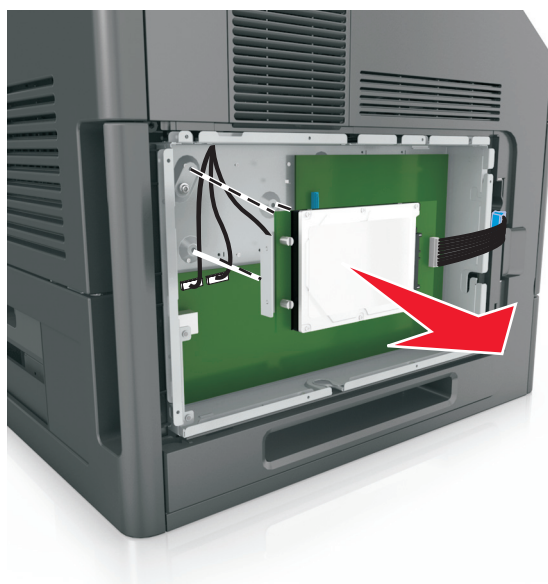



- 5 Coloque el disco duro de la impresora a un lado.

## Instalación de hardware opcional

### Orden de instalación

**⚠ PRECAUCIÓN: POSIBLES DAÑOS PERSONALES:** El peso de la impresora es superior a 18 kg (40 lb) y se necesitan dos o más personas con formación para levantarla de forma segura.

 **PRECAUCIÓN: PELIGRO DE DESCARGAS ELÉCTRICAS** Si va a acceder a la placa del controlador o a instalar hardware opcional o dispositivos de memoria tras haber configurado la impresora, apague la impresora y desconecte el cable de alimentación de la toma eléctrica antes de continuar. Si tiene otros dispositivos conectados a la impresora, apáguelos también y desenchufe los cables que vayan a la impresora.

 **PRECAUCIÓN: PELIGRO POR ELEMENTOS PUNZANTES** Las configuraciones de montaje en suelo requieren mobiliario adicional por motivos de estabilidad. Debe utilizar un soporte o base de impresora si utiliza varias opciones de entrada. Si adquirió una impresora con una configuración similar, es posible que necesite mobiliario adicional. Para obtener más información, póngase en contacto con el lugar en el que adquirió la impresora.

Instale la impresora y cualquier otra opción de hardware que haya adquirido respetando el orden siguiente:

- Base de ruedas
- Bandeja de 2100 hojas o un espaciados
- Bandeja de 550 hojas opcional
- Impresora

Para obtener más información sobre la instalación de una base de ruedas, una bandeja opcional de 550 hojas, un espaciador o una bandeja de 2100 hojas, consulte la hoja de configuración incluida con la opción.

## Instalación de bandejas opcionales

 **PRECAUCIÓN: POSIBLES DAÑOS PERSONALES:** El peso de la impresora es superior a 18 kg (40 lb) y se necesitan dos o más personas con formación para levantarla de forma segura.

 **PRECAUCIÓN: PELIGRO DE DESCARGAS ELÉCTRICAS** Si va a acceder a la placa del controlador o a instalar hardware opcional o dispositivos de memoria tras haber configurado la impresora, apague la impresora y desconecte el cable de alimentación de la toma eléctrica antes de continuar. Si tiene otros dispositivos conectados a la impresora, apáguelos también y desenchufe los cables que vayan a la impresora.

 **PRECAUCIÓN: PELIGRO POR ELEMENTOS PUNZANTES** Las configuraciones de montaje en suelo requieren mobiliario adicional por motivos de estabilidad. Debe utilizar un soporte o base de impresora si utiliza una bandeja de alta capacidad o más de una opción. Si adquirió una impresora con una configuración similar, es posible que necesite mobiliario adicional. Para obtener más información, póngase en contacto con el lugar en el que adquirió la impresora.

- 1 Apague la impresora.
- 2 Desembale la bandeja opcional y retire todo el material de embalaje.

- 3 Extraiga la bandeja y, a continuación, retire todos los materiales de embalaje del interior de la bandeja.

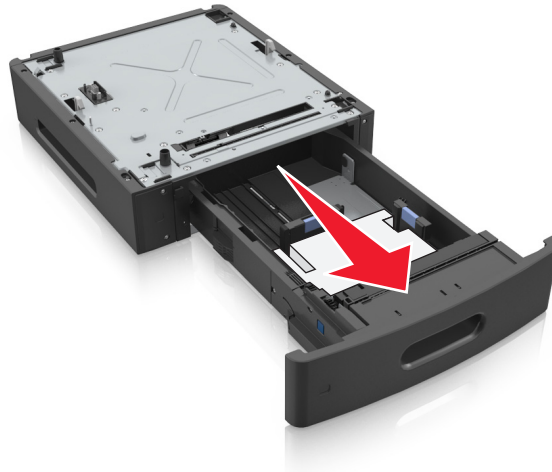

- 4 Introduzca la bandeja.
- 5 Coloque la bandeja cerca de la impresora.
- 6 Alinee la impresora con la bandeja y baje lentamente la impresora hasta que encaje.

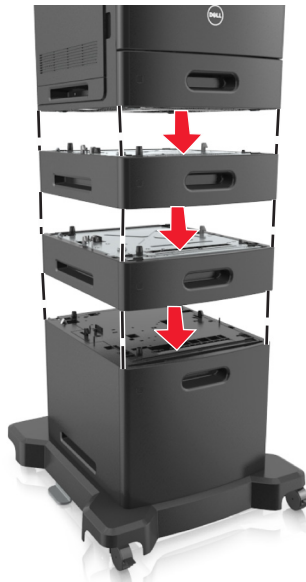

- 7 Vuelva a encender la impresora.

**Nota:** Una vez se hayan instalado las bandejas opcionales y el software de la impresora, es posible que tenga que añadir manualmente las opciones al controlador de la impresora para que estén disponibles para trabajos de impresión. Para obtener más información, consulte [“Adición de opciones disponibles en el controlador de impresión” en la página 33.](#)

## Conexión de cables

**⚠ PRECAUCIÓN: POSIBLES DAÑOS PERSONALES:** No instale este producto ni realice conexiones eléctricas o de cableado, como la conexión del fax, del cable de alimentación o de un cable USB, durante tormentas eléctricas.

Conecte la impresora al equipo mediante un cable USB o Ethernet.

Asegúrese de que los siguientes elementos coinciden:

- El símbolo USB del cable con el mismo símbolo de la impresora
- El cable Ethernet adecuado con el puerto Ethernet.
- El cable paralelo con el puerto paralelo adecuado

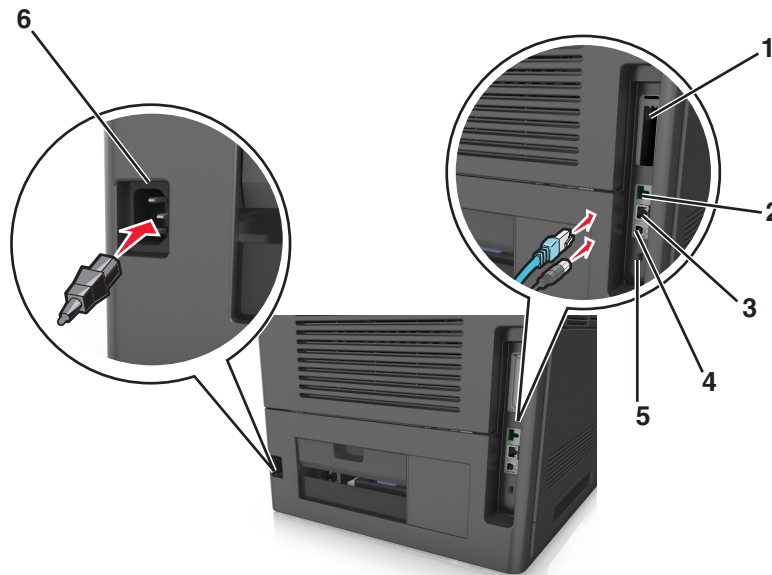

	Utilice el/la	Para
1	Puerto paralelo	Conecte la impresora a un ordenador. <b>Nota:</b> También puede utilizarse para instalar de forma opcional un puerto de soluciones interno (ISP).
2	Puerto USB	Instale de forma opcional un adaptador de red inalámbrica.
3	Puerto Ethernet	Conecte la impresora a una red.
4	Puerto USB de la impresora	Conecte la impresora a un ordenador.
5	Ranura de seguridad	Instale un bloqueo para proteger la placa de control.
6	Conector del cable de alimentación de la impresora	Conecte la impresora a una toma de alimentación eléctrica debidamente conectada a tierra.

**Advertencia—Posibles daños:** No toque el cable USB, ningún adaptador de red inalámbrica o la zona de la impresora que se muestra mientras se está imprimiendo. Se pueden perder datos o no funcionar correctamente.

**Nota:** Esta función sólo está disponible si se adquieren bandejas opcionales y una base de ruedas.

Una vez instalados el cable Ethernet y el cable de alimentación, coloque perfectamente los cables en los canales de la parte posterior de la impresora.





## Configuración del software de la impresora

### Instalación de la impresora

- 1 Obtenga una copia del paquete de instalación del software.
- 2 Haga doble clic en el paquete de instalación y siga las instrucciones que aparecen en la pantalla del equipo.
- 3 Si es usuario de Macintosh, agregue la impresora.

**Nota:** Obtenga la dirección IP de la impresora en la sección TCP/IP del menú Red/Puertos.

### Adición de opciones disponibles en el controlador de impresión

#### Para usuarios de Windows

- 1 Abra la carpeta de impresoras y, a continuación, seleccione la impresora.
- 2 Abra las propiedades de la impresora y, a continuación, agregue o instale manualmente cualquier opción.
- 3 Aplique los cambios.

## Para usuarios de Macintosh

- 1 En Preferencias del sistema en el menú de Apple, navegue hasta la impresora y, a continuación, seleccione **Opciones y consumibles >Controlador**.
- 2 Agregue cualquier opción de hardware instalada.
- 3 Aplique los cambios.

## Conexión en red

### Notas:

- Adquiera primero un adaptador de red inalámbrica antes de configurar la impresora en una red inalámbrica. Para obtener más información, póngase en contacto con el lugar en el que adquirió la impresora.
- un Identificador de conjunto de servicios (SSID) es un nombre asignado a una red inalámbrica. WEP (Privacidad equivalente por cable), WPA (Acceso protegido Wi-Fi), WPA2 y 802.1X-RADIUS son tipos de seguridad utilizados en una red.

## Preparación para configurar la impresora en una red Ethernet

Para configurar la impresora para que se conecte a una red Ethernet, organice la siguiente información antes de empezar:

**Nota:** Si la red asigna de forma automática direcciones IP a equipos e impresoras, siga instalando la impresora.

- Una dirección IP válida y única de la impresora para utilizar en la red
- La pasarela de red
- La máscara de red
- Un sobrenombre para la impresora (opcional)

**Nota:** Un sobrenombre para la impresora le puede facilitar la identificación de la impresora en la red. Puede elegir utilizar el sobrenombre de impresora predeterminado o asignar un nombre que le resulte fácil de recordar.

Necesitará un cable Ethernet para conectar la impresora a la red y un puerto disponible en donde puede conectarse la impresora físicamente a la red. Cuando sea posible, utilice un cable de red para evitar problemas potenciales provocados por un cable dañado.

## Preparación de la instalación de la impresora en una red inalámbrica

### Notas:

- Asegúrese de que el adaptador de red inalámbrica está instalado en la impresora y funciona correctamente.
- Asegúrese de que el punto de acceso (encaminador inalámbrico) está encendido y funciona correctamente.

Asegúrese de disponer de la siguiente información antes de instalar la impresora en una red inalámbrica:

- **SSID:** el SSID también se denomina nombre de red.
- **Modo inalámbrico (o modo Red):** el modo es de infraestructura o ad hoc.

- **Canal (para redes ad hoc):** El canal predeterminado es automático para las redes de infraestructura.  
Algunas redes ad hoc también necesitan la configuración automática. Pregunte al personal de asistencia técnica si no está seguro del canal que debe seleccionar.
- **Método de seguridad:** dispone de tres opciones:
  - clave WEP  
si la red utiliza más de una clave WEP, introduzca entonces un máximo de cuatro en los espacios disponibles. Seleccione la clave actual de la red seleccionando Clave de transmisión WEP predeterminada.  
o
  - Clave compartida previamente o frase de contraseña WPA o WPA2  
WPA incluye cifrado como nivel de seguridad adicional. Las opciones son AES o TKIP. Debe especificarse el mismo tipo de cifrado en el enrutador y en la impresora, o esta no podrá comunicarse en la red.
  - 802.1X–RADIUS  
Si está instalando la impresora en una red 802.1X, necesitará lo siguiente:
    - Tipo de autenticación
    - Tipo de autenticación interna
    - Nombre de usuario y contraseña de la red 802.1X
    - Certificados
  - Sin seguridad  
Si la red inalámbrica no utiliza seguridad de ningún tipo, no habrá información de seguridad.  
**Nota:** No se recomienda el uso de una red inalámbrica no segura.

**Notas:**

- Si no sabe el SSID de la red a la que está conectada el equipo, inicie la utilidad inalámbrica del adaptador de red del equipo y, a continuación, busque el nombre de la red. Si no encuentra el SSID ni la información de seguridad de la red, consulte la documentación suministrada con el punto de acceso o póngase en contacto con el personal de asistencia técnica.
- Para averiguar la frase de contraseña/clave precompartida WPA/WPA2 de la red inalámbrica, consulte la documentación del punto de acceso, consulte la página web asociada al punto de acceso o bien póngase en contacto con el personal de asistencia técnica.

**Conexión de la impresora mediante el asistente de configuración inalámbrica**

Antes de empezar, asegúrese de que:

- Hay un adaptador de red inalámbrica instalado en la impresora y funciona correctamente. Para obtener más información, consulte la hoja de instrucciones suministrada con el adaptador de red inalámbrica.
- No hay un cable Ethernet conectado a la impresora.
- El NIC activo está definido como automático. Para definirlo como automático, navegue hasta:



>Red/Puertos >NIC activo >Automático >Enviar

**Nota:** Asegúrese de apagar la impresora, espere 5 segundos aproximadamente y, a continuación, vuelva a encenderla.

1 En el panel de control de la impresora, navegue hasta:



>Red/Puertos >Red [x] >Red [x] Configuración >Inalámbrica >Configuración de conexión inalámbrica

2 Seleccione una configuración de conexión inalámbrica.

Utilice	Para
<b>Búsqueda de redes</b>	Mostrar las conexiones inalámbricas disponibles. <b>Nota:</b> Este elemento de menú muestra todas las transmisiones de SSID seguras e inseguras.
<b>Introducir un nombre de red</b>	Introduzca manualmente el SSID. <b>Nota:</b> Asegúrese de introducir el SSID correcto.
<b>Wi-Fi, configuración protegida</b>	Conectar la impresora a una red inalámbrica mediante Wi-Fi Protected Setup.

3 Siga las instrucciones que aparecen en la pantalla de la impresora.

## Conexión de la impresora en una red inalámbrica mediante Wi-Fi Protected Setup

Antes de empezar, asegúrese de que:

- El punto de acceso (enrutador inalámbrico) está certificado con Wi-Fi Protected Setup (WPS) o es compatible con WPS. Para obtener más información, consulte la documentación suministrada con el punto de acceso.
- Un adaptador de red inalámbrica instalado en su impresora está conectado y funciona correctamente. Para obtener más información, consulte la hoja de instrucciones incluida con el adaptador de red inalámbrico.

### Uso del método de configuración de botón de pulsación

1 En el panel de control de la impresora, navegue hasta:



>Red/Puertos >Red [x] >Configuración de la red [x] >Inalámbrica >Configuración de conexión inalámbrica >Wi-Fi Protected Setup >Método de botones de pulsación de inicio

2 Siga las instrucciones que aparecen en la pantalla de la impresora.

### Uso del método de Número de identificación personal (PIN)

1 En el panel de control de la impresora, navegue hasta:



>Red/Puertos >Red [x] >Configuración de la red [x] >Inalámbrica >[x]Configuración de conexión inalámbrica >Wi-Fi Protected Setup >Método PIN de inicio

2 Copie el PIN de WPS de ocho dígitos.

3 Abra un explorador web y, a continuación, escriba la dirección IP de su punto de acceso en el campo de la dirección.

#### Notas:

- La dirección IP aparece como cuatro grupos de números separados por puntos, como 123.123.123.123.
- Si está utilizando un servidor proxy, desactívelo temporalmente para cargar correctamente la página web.

4 Acceda a los valores de WPS. Para obtener más información, consulte la documentación suministrada con el punto de acceso.

5 Introduzca el PIN de ocho dígitos y, a continuación, guarde el valor.

## Conexión de la impresora a una red inalámbrica mediante Embedded Web Server

Antes de empezar, asegúrese de que:

- La impresora está conectada temporalmente a una red Ethernet.
- Hay un adaptador de red inalámbrica instalado en la impresora que funciona correctamente. Para obtener más información, consulte la hoja de instrucciones suministrada con el adaptador de red inalámbrica.

**1** Abra un explorador web y, a continuación, escriba la dirección IP de la impresora en el campo de la dirección.

**Notas:**

- Verá la dirección IP de la impresora en el panel de control de la impresora. La dirección IP aparece como cuatro grupos de números separados por puntos, como 123.123.123.123.
- Si está utilizando un servidor proxy, desactívelo temporalmente para cargar correctamente la página web.

**2** Haga clic en **Valores >Red/Puertos >Inalámbrica**.

**3** Modifique los valores para que coincidan con los de su punto de acceso (encaminador inalámbrico).

**Nota:** Asegúrese de introducir el SSID, el método de seguridad, la clave o la frase precompartidas, el modo de red y el canal correctos.

**4** Haga clic en **Enviar**.

**5** Apague la impresora y, a continuación, desconecte el cable Ethernet. A continuación, espere al menos cinco segundos y vuelva a encender la impresora.

**6** Para verificar si la impresora está conectada a la red, imprima una página de configuración de red. A continuación, en la sección Tarjeta de red [x], compruebe si el estado es Conectado.

## Cambio de valores de puerto después de instalar una nueva red ISP

**Notas:**

- Si la impresora dispone de una dirección IP estática, no tendrá que realizar ningún cambio en la configuración del equipo.
- Si los equipos se configuran para utilizar un nombre de red, en lugar de una dirección IP, no tendrá que realizar ningún cambio en la configuración del equipo.
- Si agrega un ISP inalámbrico a una impresora configurada previamente para una conexión Ethernet, asegúrese de que la impresora está desconectada de la red Ethernet cuando configure la impresora para que funcione de forma inalámbrica.

### Para usuarios de Windows

**1** Abra la carpeta de impresoras.

**2** En el menú de método abreviado de la impresora con el nuevo proveedor de servicios de Internet, abra las propiedades de la impresora.

**3** Configure el puerto de la lista.

**4** Actualice la dirección IP.

**5** Aplique los cambios.

## Para usuarios de Macintosh

- 1 En Preferencias del sistema en el menú de Apple, navegue hasta la lista de impresoras y, a continuación, seleccione + >IP.
- 2 Escriba la dirección IP en la barra de dirección.
- 3 Aplique los cambios.

## Configuración de impresión por puerto serie

Utilice impresión por puerto serie cuando el equipo esté lejos de la impresora. Después de instalar el puerto serie o el puerto de comunicación (COM), configure la impresora y el equipo.

**Nota:** La impresión por puerto serie reduce la velocidad de impresión.

- 1 Defina los parámetros de la impresora.
  - a En el panel de control, vaya al menú para configurar el puerto.
  - b Busque el menú para los valores del puerto serie y, a continuación, ajuste los valores, si es necesario.
  - c Guarde la configuración.
- 2 En el equipo, abra la carpeta de impresoras y, a continuación, seleccione la impresora.
- 3 Abra las propiedades de la impresora y, a continuación, seleccione el puerto COM de la lista.
- 4 Defina los parámetros del puerto COM en Administrador de dispositivos.

Utilice el cuadro de diálogo Ejecutar para abrir el símbolo del sistema, y, a continuación, escriba `devmgmt.msc`.

## Verificación de la instalación de la impresora

### Impresión de una página de valores de menú

Imprima la página de valores de menú para revisar los valores de menú actuales y verificar que las opciones de la impresora se han instalado correctamente.

**Nota:** Si aún no ha realizado ningún cambio en los valores de menú, en la página de valores de menú se mostrarán los valores predeterminados de fábrica. Cuando seleccione y guarde otros valores de los menús, éstos sustituirán los valores predeterminados de fábrica como *valores predeterminados del usuario*. Un valor predeterminado del usuario se mantiene activo hasta que accede al menú de nuevo, elige otro valor y lo guarda.

En el panel de control de la impresora, navegue hasta:

 >Valores >  >Informes >  >Página de valores de menú > 

## Impresión de una página de configuración de red

Si la impresora está conectada a una red, imprima una página de configuración de red para verificar la conexión de red. Esta página también proporciona información importante que facilita la configuración de la impresión en red.

- 1 En el panel de control de la impresora, navegue hasta:

 >Valores >  >Informes >  >Página de configuración de red > 

- 2 Consulte la primera sección de la página de configuración de red y confirme que el estado es Conectado.

Si el estado es Sin conexión, es posible que la red LAN no esté activa o que el cable de red no funcione correctamente. Póngase en contacto con el personal de asistencia técnica del sistema para obtener una solución y, a continuación, imprima otra página de configuración de la red.

# Carga de papel y material especial

La selección y el manejo de papel y material especial pueden afectar a la fiabilidad de la impresión de documentos. Para obtener más información, consulte [“Cómo evitar atascos” en la página 146](#) y [“Almacenamiento del papel” en la página 63](#).

## Definición del tipo y el tamaño del papel

1 En el panel de control de la impresora, navegue hasta:

 >Configuración >  >Menú Papel >  >Tamaño/Tipo de papel > 

2 Pulse el botón de flecha hacia arriba o hacia abajo para seleccionar la bandeja o el alimentador y, a continuación, pulse .

3 Pulse los botones de flecha arriba o abajo para seleccionar un tamaño de papel y, a continuación, pulse .

4 Pulse los botones de flecha arriba o abajo para seleccionar el tipo de papel y, a continuación, pulse  para cambiar los valores.







## Configuración del valor de papel Universal

El tamaño de papel Universal es un valor definido por el usuario que permite imprimir en tamaños de papel no incluidos en los menús de la impresora.

### Notas:

- El tamaño mínimo admitido del papel Universal es de 70 x 127 mm (2,76 x 5 pulg.) para impresión por una cara y 105 x 148 mm (4,13 x 5,83 pulg.) para impresión a dos caras (dúplex).
- El tamaño máximo admitido del papel Universal es de 216 x 356 mm (8,5 x 14 pulg.) para impresión por una cara y a dos caras.
- Al imprimir en papel menos de 210 mm (8,3 pulgadas) de ancho, la impresora imprime a una velocidad reducida tras un período de tiempo para garantizar el mejor rendimiento de impresión.

En el panel de control de la impresora, navegue hasta:

 >Valores >  >Menú Papel >  >Configuración universal >  >Unidades de medida >  > seleccione una unidad de medida > 

## Carga de la bandeja de 550 hojas

 **PRECAUCIÓN: POSIBLES DAÑOS PERSONALES:** Para reducir el riesgo de inestabilidad del equipo, cargue cada bandeja por separado. Mantenga todas las bandejas cerradas hasta que los necesite.

1 Extraiga la bandeja.



**Notas:**

- Cuando cargue papel de tamaño folio, legal u oficio, levante ligeramente la bandeja y extráigala totalmente.
- No extraiga las bandejas mientras se imprime un trabajo o mientras se muestra **Ocupada** en la pantalla. Si lo hace, podría causar un atasco.



- 2** Presione y deslice hasta que haga *clic* en su lugar, la guía de anchura hasta la posición correcta para el papel que desee cargar.

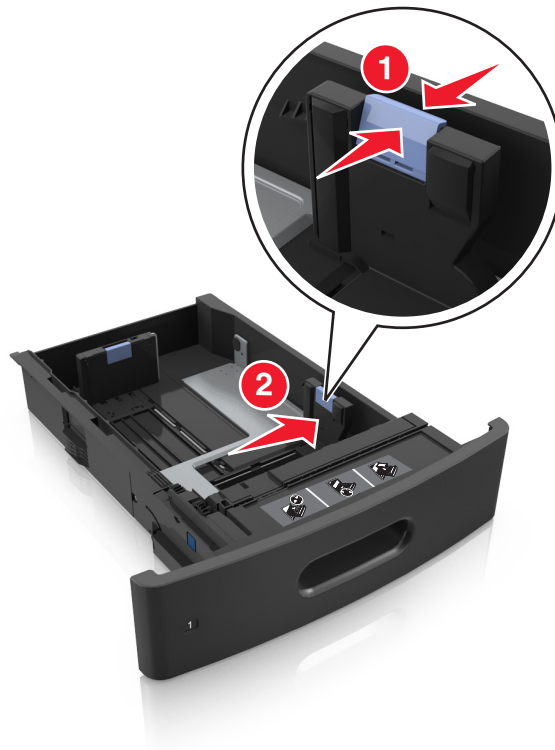

**Nota:** Utilice los indicadores de tamaño del papel de la parte inferior de la bandeja como ayuda para la colocación de las guías.



- 3** Desbloquee la guía de longitud y presione y deslice la guía de longitud hasta la posición correcta para el tamaño del papel que desee cargar.

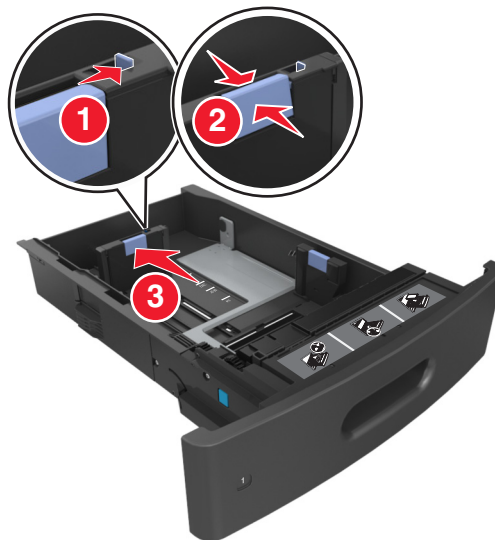

**Notas:**

- Bloquee la guía de longitud para todos los tamaños de papel.
- Utilice los indicadores de tamaño del papel de la parte inferior de la bandeja como ayuda para la colocación de las guías.

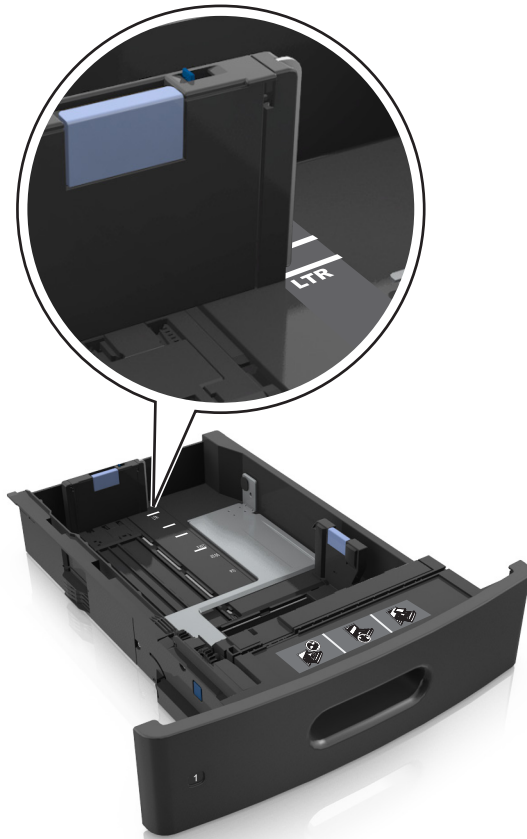

4 Flexione y airee las hojas para separarlas. No doble ni arrugue el papel. Alise los bordes en una superficie nivelada.

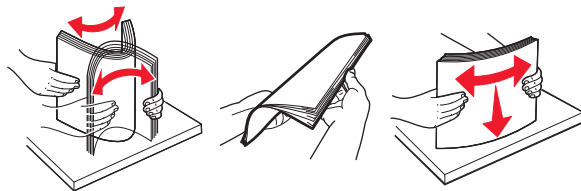

5 Cargue la pila de papel con la cara de impresión hacia abajo.

**Nota:** Asegúrese de que el papel o el sobre se cargue correctamente.

- Existen diferentes formas de cargar papel con cabecera, en función de si está instalada la grapadora o no.

Sin grapadora opcional	Con grapadora opcional
Impresión a una cara	Impresión a una cara



- No deslice el papel en el interior de la bandeja. Cárguelo tal como se muestra en la ilustración.

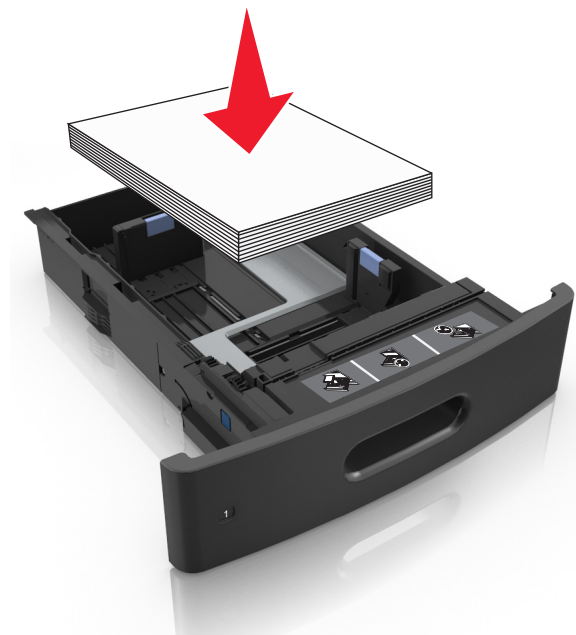

- Si va a cargar sobres, compruebe que el lado de la solapa esté cara arriba y que los sobres se encuentren en el lado izquierdo de la bandeja.

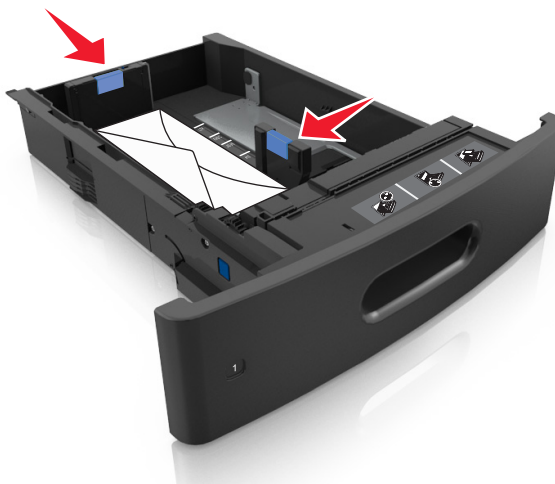

- Asegúrese de que el papel no exceda el indicador de capacidad máxima de papel.



**Advertencia—Posibles daños:** Si lo hace, la bandeja puede producir atascos de papel.

- 6 En el caso de papel de tamaño personalizado o universal, ajuste las guías del papel para que toquen ligeramente los bordes de la pila y, a continuación, bloquee la guía de longitud.
- 7 Introduzca la bandeja.



- 8 En el panel de control de la impresora, en el menú Papel, defina el tipo y tamaño del papel para que coincidan con el papel cargado en la bandeja.

**Nota:** Defina el tipo y el tamaño de papel correctos para evitar atascos y problemas de calidad de impresión.

## Carga de la bandeja de 2100 hojas

**⚠ PRECAUCIÓN: POSIBLES DAÑOS PERSONALES:** Para reducir el riesgo de inestabilidad del equipo, cargue cada bandeja por separado. Mantenga todas las bandejas cerradas hasta que las necesite.

- 1 Extraiga la bandeja.
- 2 Ajuste las guías de anchura y longitud.

### Carga de papel de tamaño A5

- a Tire y deslice la guía de anchura hacia la posición que corresponda al tamaño del papel A5 que vaya a cargar.

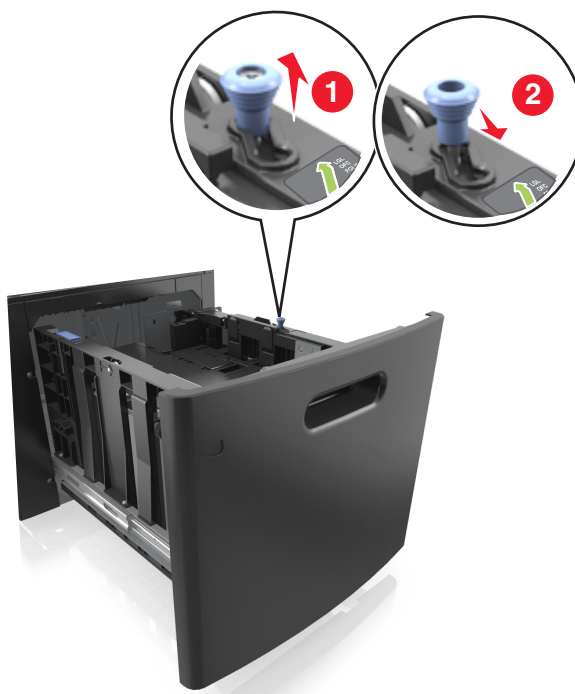

- b** Apriete y desplace la guía izquierda hasta la posición indicada para papel de tamaño A5 y la guía haga *clic* al encajar en su lugar.

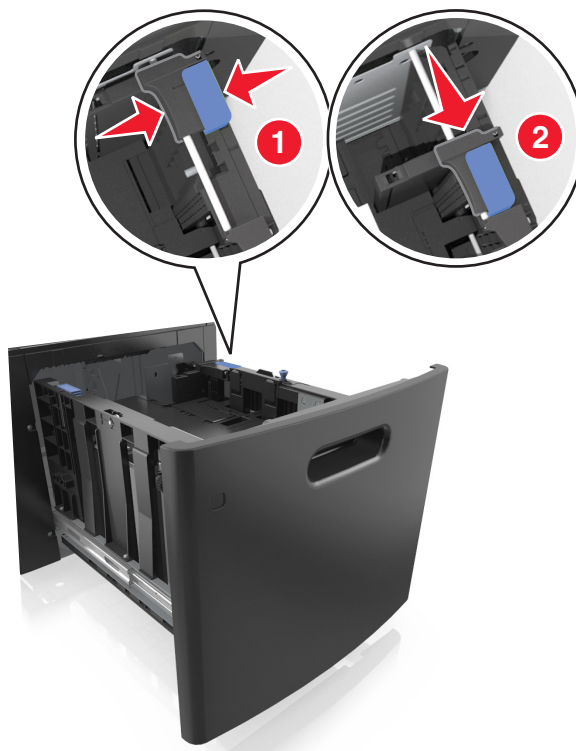

- c** Extraiga la guía de longitud para A5 de su soporte.

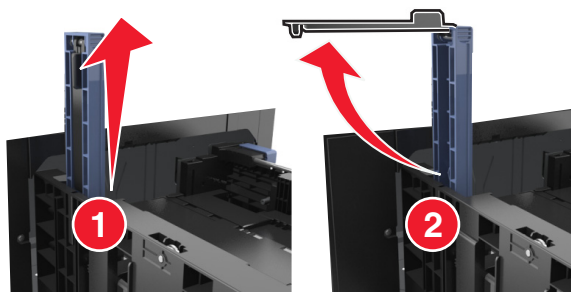

- d** Inserte la guía de longitud A5 en su ranura designada.

**Nota:** Presione la guía de longitud para A5 hasta que *encaje* en su lugar.

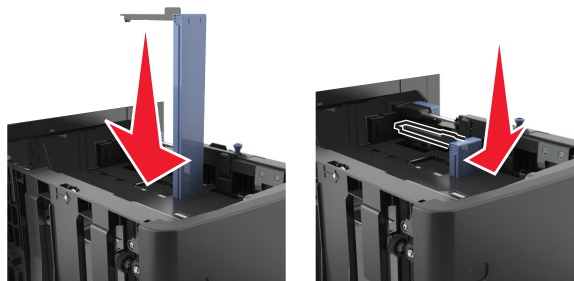

**Carga de papel de tamaño A4, carga, legal, oficio y folio.**

- a** Tire y desplace la guía de anchura a la posición adecuada según el tamaño de papel que desee cargar.

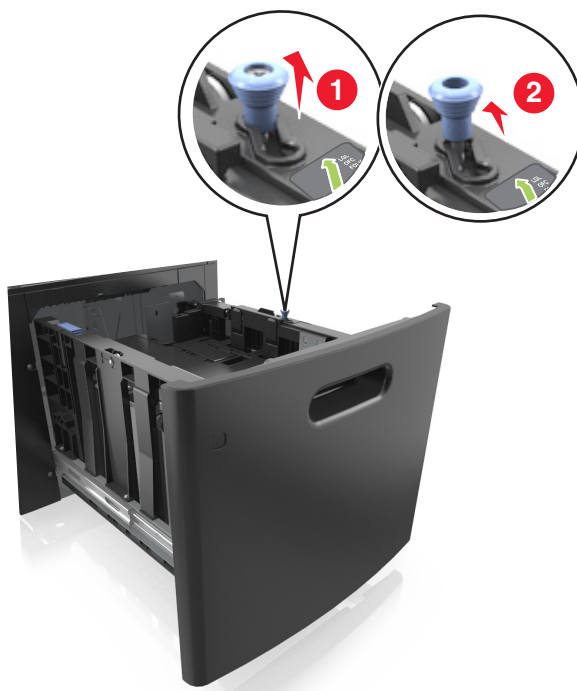

- b** Si la guía de longitud para A5 sigue vinculada a la guía de longitud, sáquela de su lugar. Si la guía de longitud para A5 no está vinculada, vaya al paso d.

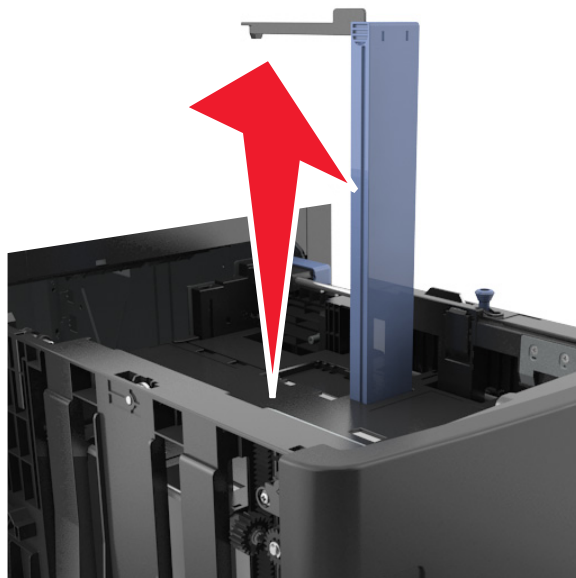



- c Ponga la guía de longitud para A5 en su soporte.

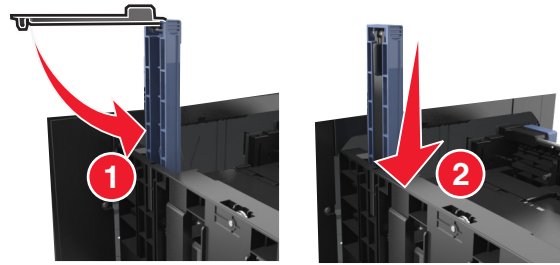

- d Presione y deslice la guía izquierda hasta que alcance la posición correcta para el tamaño del papel que se está cargando, y espere a que haga *clic* en su lugar.

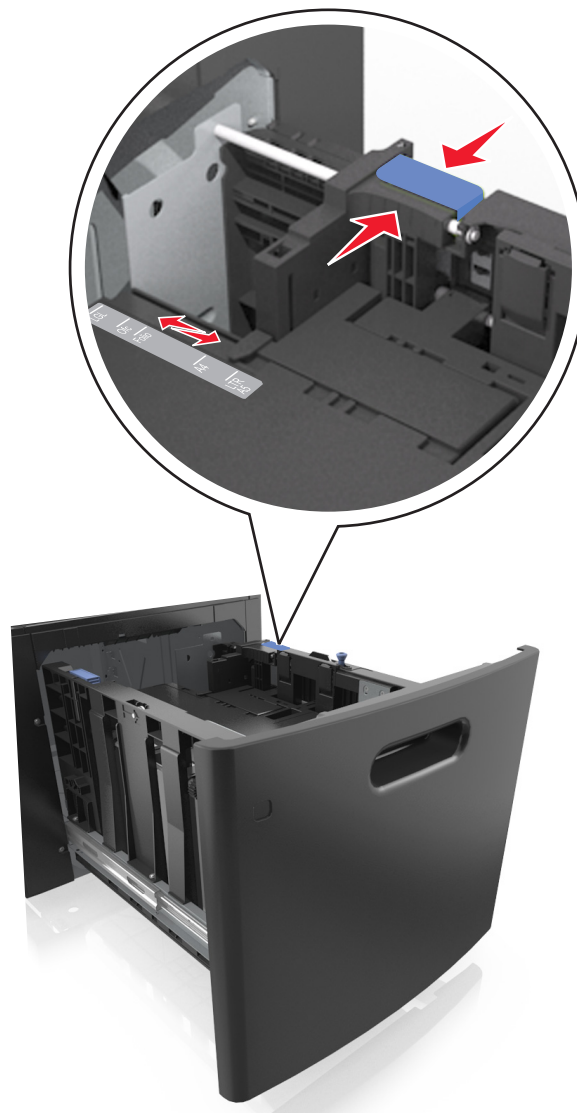

**3** Flexione las hojas hacia delante y hacia atrás para soltarlas. No doble ni arrugue el papel. Alise los bordes en una superficie nivelada.

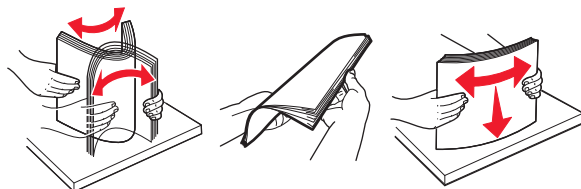

**4** Cargue la pila de papel con la cara de impresión hacia abajo.

**Nota:** Compruebe que el papel esté cargado correctamente

- Existen diferentes formas de cargar papel con cabecera, en función de si está instalada la grapadora o no.

Sin grapadora opcional	Con grapadora opcional
 <p>Impresión a una cara</p>	 <p>Impresión a una cara</p>
 <p>Impresión a dos caras</p>	 <p>Impresión a dos caras</p>

- Asegúrese de que el papel no exceda el indicador de capacidad máxima de papel.

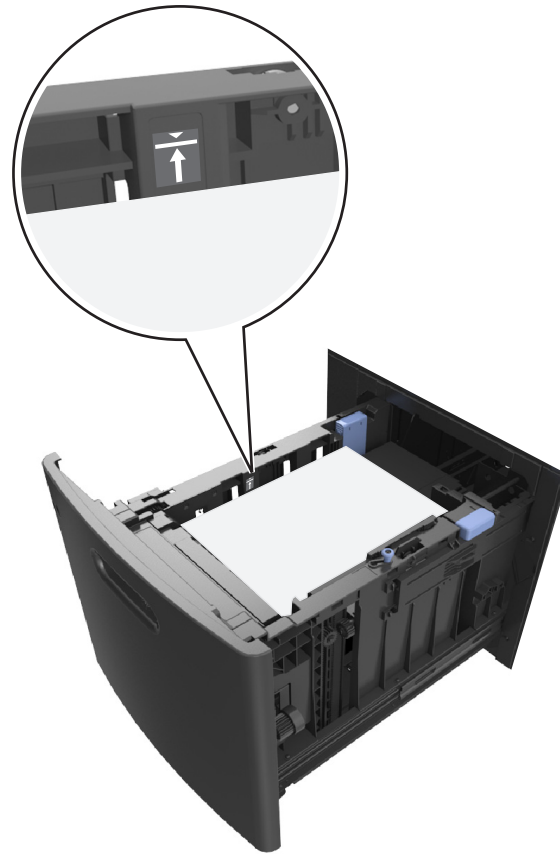

**Advertencia—Posibles daños:** Si lo hace, la bandeja puede producir atascos de papel.

**5** Introduzca la bandeja.

**Nota:** Presione la pila de papel hacia abajo mientras inserte la bandeja.



- 6 En el panel de control de la impresora, en el menú Papel, defina el tipo y tamaño del papel para que coincidan con el papel cargado en la bandeja.

**Nota:** Defina el tipo y el tamaño de papel correctos para evitar atascos y problemas de calidad de impresión.

## Carga del alimentador multiuso

- 1 Baje la puerta del alimentador multiuso.

**Nota:** No cargue ni cierre el alimentador multiuso durante la impresión de un trabajo.



2 Tire de la parte extensible del alimentador multiuso.



**Nota:** Mueva con cuidado la parte extensible para que el alimentador multiuso quede completamente extendido y abierto.

3 Desplace la guía de anchura a la posición adecuada para el tamaño de papel que desee cargar.

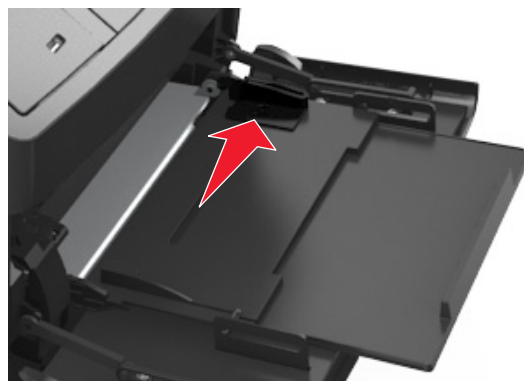

**Nota:** Utilice los indicadores de tamaño del papel de la parte inferior de la bandeja como ayuda para la colocación de las guías.



**4** Prepare el papel normal o el especial para la carga.

- Flexione las hojas hacia delante y hacia atrás para separarlas. No doble ni arrugue el papel. Alise los bordes en una superficie nivelada.

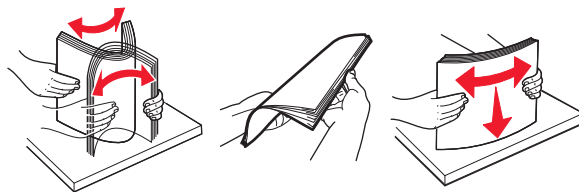

- Sujete las transparencias por los bordes. Alise los bordes en una superficie nivelada.

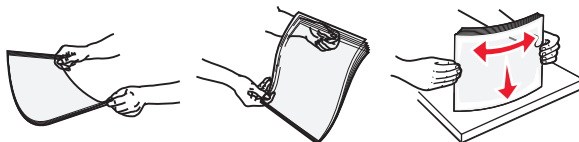

**Nota:** No toque la cara imprimible de las transparencias. Tenga cuidado de no rayarlas.

- Doble la pila de sobres hacia delante y hacia atrás para evitar que se peguen entre sí. Alise los bordes en una superficie nivelada.



**5** Cargue el papel normal o el especial.

**Nota:** Deslice con cuidado el limitador en el alimentador multiuso hasta que se detenga.

- Cargue solo un tamaño y tipo de papel normal o especial cada vez.
- Compruebe que el papel quepa con holgura en el alimentador multiuso, que esté plano, y que no esté doblado ni arrugado.
- Existen diferentes formas de cargar papel con cabecera, en función de si está instalada la grapadora o no.

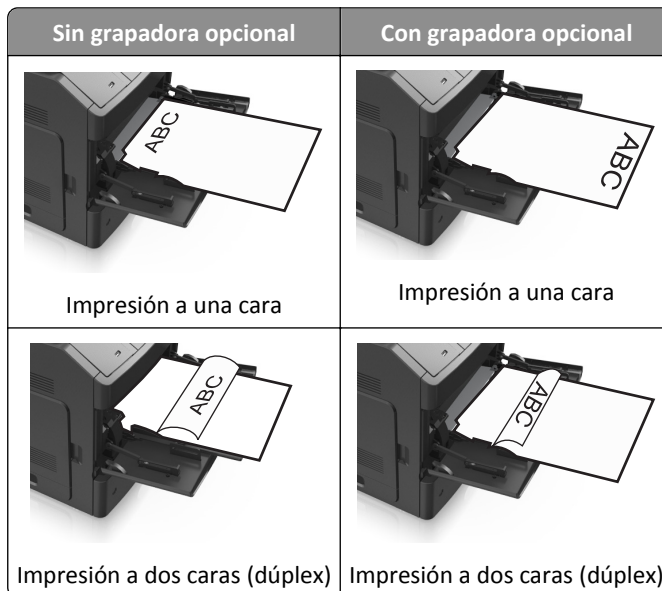

- Cargue los sobres con la solapa hacia abajo y a la izquierda del alimentador multiuso.



**Advertencia—Posibles daños:** No utilice nunca sobres con sellos, cierres, broches, ventanas, revestimientos oleosos o autoadhesivos. Este tipo de sobres pueden causar un grave deterioro en la impresora.

- Asegúrese de que el papel normal o especial no exceda el indicador de capacidad máxima de papel.



**Advertencia—Posibles daños:** Si lo hace, el alimentador puede producir atascos de papel.

- 6 En el caso de papel de tamaño personalizado o universal, ajuste las guías de anchura para que toquen ligeramente los bordes de la pila.
- 7 En el panel de control de la impresora, en el menú Papel, defina el tipo y tamaño del papel para que coincidan con el papel cargado en la bandeja.

**Nota:** Defina el tipo y el tamaño de papel correctos para evitar atascos y problemas de calidad de impresión.

# Enlace y anulación de enlace de bandejas

## Enlace y anulación de enlace de bandejas

1 Abra un explorador web y, a continuación, escriba la dirección IP de la impresora en el campo de la dirección.

**Notas:**

- Ver la dirección IP de la impresora en el panel de control de la impresora en la sección TCP/IP del menú Red/Puertos. La dirección IP aparece como cuatro grupos de números separados por puntos, como 123.123.123.123.
- Si está utilizando un servidor proxy, desactívelo temporalmente para cargar correctamente la página web.

2 Haga clic en **Valores >Menú Papel**.

3 Cambie los valores de tamaño y tipo de papel para las bandejas que está enlazando.

- Para enlazar bandejas, asegúrese de que el tamaño y el tipo de papel de la bandeja coinciden con los de la otra bandeja.
- Para desenlazar bandejas, asegúrese de que el tamaño y el tipo de papel de la bandeja *no* coinciden con los de la otra bandeja.

4 Haga clic en **Enviar**.

**Nota:** También puede cambiar los valores de tamaño y tipo de papel mediante el panel de control de la impresora. para obtener más información, consulte [“Definición del tipo y el tamaño del papel” en la página 40](#).

**Advertencia—Posibles daños:** El papel cargado en la bandeja debe coincidir con el nombre de tipo de papel asignado en la impresora. La temperatura del fusor varía según el tipo de papel especificado. Pueden producirse problemas de impresión si no se configuran correctamente los valores.

## Creación de un nombre personalizado para un tipo de papel

### Uso de Embedded Web Server

1 Abra un explorador web y, a continuación, escriba la dirección IP de la impresora en el campo de la dirección.

**Notas:**

- Visualice la dirección IP de la impresora en la sección TCP/IP del menú Red/Puertos. La dirección IP aparece como cuatro grupos de números separados por puntos, como 123.123.123.123.
- Si está utilizando un servidor proxy, desactívelo temporalmente para cargar correctamente la página web.

2 Haga clic en **Valores >Menú Papel >Nombres personalizados**.

3 Seleccione un nombre personalizado y, a continuación, introduzca un nombre de tipo de papel personalizado.

4 Haga clic en **Enviar**.

5 Haga clic en **Tipos personalizados** y, a continuación, compruebe que el nuevo nombre de tipo de papel personalizado ha reemplazado el nombre personalizado.



## Uso del panel de control de la impresora

1 En el panel de control de la impresora, navegue hasta:

 >Valores >  >Menú Papel >  >Nombres personalizados

2 Seleccione un nombre personalizado y, a continuación, introduzca un nombre de tipo de papel personalizado.

3 Pulse .

4 Pulse **Tipos personalizados** y, a continuación, compruebe que el nuevo nombre de tipo de papel personalizado ha reemplazado el nombre personalizado.

## Asignación de un tipo de papel personalizado

### Uso de Embedded Web Server

1 Abra un explorador web y, a continuación, escriba la dirección IP de la impresora en el campo de la dirección.

#### Notas:

- Visualice la dirección IP de la impresora en la sección TCP/IP del menú Red/Puertos. La dirección IP aparece como cuatro grupos de números separados por puntos, como 123.123.123.123.
- Si está utilizando un servidor proxy, desactívelo temporalmente para cargar correctamente la página web.

2 Haga clic en **Valores >Menú Papel >Tipos personalizados**.

3 Seleccione un nombre de tipo de papel personalizado y, a continuación, seleccione un tipo de papel.

**Nota:** Papel es el tipo de papel predeterminado de fábrica para todos los nombres personalizados definidos por el usuario.

4 Haga clic en **Enviar**.

### Uso del panel de control de la impresora

1 En el panel de control de la impresora, navegue hasta:

 >Valores >  >Menú Papel >  >Tipos personalizados

2 Seleccione un nombre de tipo de papel personalizado y, a continuación, seleccione un tipo de papel.

**Nota:** Papel es el tipo de papel predeterminado de fábrica para todos los nombres personalizados definidos por el usuario.

3 Pulse .

# Guía de papel y material especial

## Notas:

- Asegúrese de que se definan el tamaño, el tipo y el peso de papel correctos en el equipo o en el panel de control de la impresora.
- Flexione, airee y alise los papeles especiales antes de cargarlos.
- Puede que la impresora imprima a una velocidad reducida para evitar dañar el fusor.

## Uso de papel especial

### Consejos para el uso de cartulina

La cartulina es un material especial pesado de una sola capa. Muchas de sus características variables, como el nivel de humedad, el grosor y la textura, pueden afectar de forma significativa a la calidad de la impresión.

- En el panel de control de la impresora, defina el tamaño, el tipo, la textura y el peso del papel, en el menú Papel, para que coincidan con la cartulina cargada en la bandeja.
- Imprima siempre muestras en la cartulina que piensa utilizar antes de adquirirla en grandes cantidades.
- Especifique la textura y el peso del papel en los valores de la bandeja para que coincidan con el papel cargado en la bandeja.
- Las preimpresiones, perforaciones y arrugas pueden afectar de forma significativa a la calidad de impresión y provocar atascos u otros problemas de alimentación del papel.
- Antes de cargar cartulinas, flexione y airee las cartulinas para separarlas. Alise los bordes en una superficie nivelada.

### Consejos sobre el uso de sobres

- En el panel de control de la impresora, defina el tamaño, el tipo, la textura y el peso del papel, en el menú Papel, para que coincidan con los sobres cargados en la bandeja.
- Imprima siempre muestras en los sobres que piensa utilizar antes de adquirirlos en grandes cantidades.
- Utilice sobres diseñados específicamente para impresoras láser.
- Para un mejor rendimiento, utilice sobres hechos con papel de 90 g/m<sup>2</sup> (24 lb) o con un 25% de algodón.
- Utilice únicamente sobres procedentes de embalajes no dañados.
- Para obtener resultados óptimos y minimizar los atascos, no utilice sobres que:
  - Tengan excesivos dobleces o curvaturas.
  - Estén pegados o dañados de cualquier forma.
  - Tengan ventanas, agujeros, perforaciones, recortes o repujados.
  - Utilicen cierres metálicos, nudos con hilos o barras de doblez.
  - Tengan un diseño de interbloqueo.
  - Tengan pegados sellos de correo.
  - Tengan algún adhesivo expuesto cuando la solapa está en posición de sellado o cerrado.
  - Tengan esquinas dobladas.
  - Tengan terminaciones ásperas, arrugadas o dobladas.

- Ajuste la anchura de las guías a la de los sobres.
- Antes de cargar los sobres en la bandeja, flexione y airee los sobres para separarlos. Alise los bordes en una superficie nivelada.

**Nota:** La combinación de una alta humedad (más del 60%) y la alta temperatura de impresión pueden arrugar o sellar los sobres.

## Consejos para el uso de etiquetas

- En el panel de control de la impresora, defina el tamaño, el tipo, la textura y el peso del papel, en el menú Papel, para que coincidan con las etiquetas cargadas en la bandeja.
- Imprima siempre muestras en las etiquetas que piensa utilizar antes de adquirirlas en grandes cantidades.
- Utilice etiquetas diseñadas específicamente para impresoras láser.
- No utilice etiquetas con un material de soporte liso.
- No utilice etiquetas con el adhesivo visible.
- Utilice hojas con etiquetas completas. Las hojas incompletas pueden provocar que las etiquetas se despeguen durante la impresión, causando un atasco de papel. Las hojas incompletas contaminan también la impresora y el cartucho con material adhesivo, lo que podría anular la garantía de los mismos.
- Antes de cargar etiquetas en la bandeja, flexione y airee las etiquetas para separarlas. Alise los bordes en una superficie nivelada.

**Nota:** Vinilo y etiquetas de poliéster solo son compatibles con los modelos de impresora serie MS710.

## Consejos para el uso de transparencias

- En el panel de control de la impresora, defina el tamaño, el tipo, la textura y el peso del papel en el menú Papel, para que coincidan con las transparencias cargadas en la bandeja.
- Imprima una página de muestra en las transparencias que piensa utilizar antes de adquirirlas en grandes cantidades.
- Utilice transparencias diseñadas específicamente para impresoras láser.
- Evite dejar huellas en las transparencias para que no se produzcan problemas de calidad de impresión.
- Antes de cargar transparencias, flexione y airee las hojas para evitar que se peguen entre sí.
- Cuando imprima grandes volúmenes de transparencias, asegúrese de que las imprime en tandas de no más de 20 unidades, con un intervalo de al menos tres minutos entre cada tanda, para evitar que se peguen entre sí en la bandeja. También puede retirar las transparencias de la bandeja en tandas de 20.

# Instrucciones para el papel

## Características del papel

Las características de papel que se definen a continuación afectan a la calidad y fiabilidad de la impresión. Tenga en cuenta estos factores antes de imprimir:

## Peso

Las bandejas de impresión y el alimentador multiuso pueden alimentar automáticamente papeles de fibra larga con peso de entre 60 y 176 g/m<sup>2</sup> (16 a 47 libras). La bandeja de 2100 hojas puede alimentar automáticamente papeles de fibra larga con un peso de hasta 60-135 g/m<sup>2</sup> (16 a 36 libras). El papel de menos de 60 g/m<sup>2</sup> (16 libras) puede que no sea lo bastante rígido para una correcta alimentación, lo que podría provocar atascos.

**Nota:** La impresión a doble cara se admite con papeles de 60–176 g/m<sup>2</sup> (16 a 47 libras) de peso.

## Curvatura

La curvatura es la tendencia del papel a curvarse por los bordes. La curvatura excesiva puede provocar problemas de alimentación del papel. La curvatura puede producirse después de que el papel pase por la impresora, donde queda expuesto a altas temperaturas. Asimismo, almacenar el papel sin empaquetar en ambientes cálidos, húmedos, fríos o secos, incluso en la bandeja de papel, puede causar curvaturas en el papel antes de su impresión y provocar problemas de alimentación.

## Suavidad

La suavidad del papel afecta directamente a la calidad de impresión. Si el papel es demasiado áspero, el tóner no se impregna de forma adecuada. Si el papel es demasiado suave, puede provocar problemas de alimentación o de calidad de impresión. Utilice siempre papel que esté comprendido entre 100 y 300 puntos Sheffield; la suavidad que proporciona la mejor calidad de impresión oscila entre los 150 y 250 puntos Sheffield.

## Nivel de humedad

La cantidad de humedad del papel afecta tanto a la calidad de impresión como a la capacidad que tiene la impresora para cargar el papel correctamente. Deje el papel en su embalaje original hasta el momento de utilizarlo. De esta forma, se limita la exposición del papel a los cambios de humedad que pueden degradar su rendimiento.

Guarde el papel en su embalaje original en el mismo ambiente que la impresora durante 24-48 horas antes de imprimir. Déjelo más tiempo si el entorno de almacenamiento o transporte es muy distinto al de la impresora. El papel grueso puede requerir un período de acondicionamiento más prolongado.

## Dirección de la fibra

Fibra hace referencia a la alineación de las fibras del papel en una hoja. La fibra puede ser del tipo *fibra larga*, en el sentido de la longitud del papel, o *fibra corta*, en el sentido de la anchura del papel.

Para papel de entre 60 y 176 g/m<sup>2</sup> (16 a 47 libras), se recomienda papel de fibra larga.

## Contenido de fibra

La mayoría del papel xerográfico de alta calidad está fabricado a partir de pulpa de madera 100% tratada químicamente. Este contenido le proporciona un alto grado de estabilidad, provoca menos problemas de alimentación y produce una mejor calidad de impresión. El papel que contiene fibras como el algodón puede afectar negativamente al manejo del papel.

## Selección del papel

El uso del papel correcto evita los atascos y garantiza una impresión sin problemas.

Para evitar atascos de papel y una baja calidad de impresión:

- Utilice *siempre* papel nuevo, sin dañar.
- Antes de cargar el papel, es preciso conocer la cara de impresión recomendada del papel. Esta información suele venir indicada en el embalaje del papel.
- *No* utilice papel cortado ni recortado manualmente.
- *No* mezcle tamaños, pesos o tipos de papel en la misma bandeja, ya que se pueden producir atascos.
- *No* utilice papeles tratados a menos que estén diseñados específicamente para la impresión electrofotográfica.

## Selección de formularios preimpresos y papel con cabecera

- Utilice papel de fibra larga de 60 a 90 g/m<sup>2</sup> (16–24 libras).
- Utilice sólo formularios y papel con cabecera impresos mediante un proceso de impresión litográfica o grabado.
- Evite papel con superficies de textura áspera o gruesa.
- Utilice tintas que no se vean afectadas por la resina del tóner. Normalmente, las tintas que se imprimen mediante un proceso de oxidación y las tintas oleosas cumplen estos requisitos, las de látex puede que no.
- Imprima siempre muestras de formularios o cabeceras preimpresos que tenga pensado utilizar antes de adquirir grandes cantidades de estos. De esta forma podrá determinar si la tinta del formulario o cabecera preimpresos afectará a la calidad de impresión.
- En caso de duda, póngase en contacto con su proveedor de papel.

## Uso de papel reciclado y otro papel de oficina

Como empresa preocupada por el medio ambiente, apoyamos el empleo de papel reciclado producido específicamente para las impresoras láser (electrofotográficas).

Aunque no se puede asegurar con certeza que todos los tipos de papel reciclado se cargarán bien, realizamos pruebas constantemente con muestras de papel de fotocopiadora reciclado hecho a medida que son representativas de la oferta global de este tipo de papel. Estas pruebas científicas se realizan con rigor y disciplina. Se tienen en cuenta muchos factores, tanto de forma individual como en conjunto, incluyendo los siguientes:

- Cantidad de desechos posteriores al consumidor (probamos el 100% del contenido de los desechos posteriores al consumidor).
- Condiciones de temperatura y humedad (cámaras de prueba que simulan climas de todo el mundo).
- Nivel de humedad (el papel ejecutivo debe tener menor humedad: 4–5%).
- La resistencia a la flexión y una rigidez apropiada dan lugar a una carga óptima en la impresora.
- Grosor (supone cuánto papel se puede cargar en una bandeja)
- Rugosidad de la superficie (expresada en unidades Sheffield, influye en la claridad de la impresión y en la fusión del tóner al papel).
- Fricción de la superficie (determina si se pueden separar las hojas fácilmente)
- Grano y formación (afecta a la curvatura, la cual también influye al mecanismo de cómo se comporta el papel cuando se mueve por la impresora)
- Brillo y textura (apariencia y tacto)

Cada vez se fabrican mejores papeles reciclados; sin embargo, la cantidad de contenido reciclado en un papel afecta al grado de control sobre las sustancias extrañas a su composición. Y mientras que los papeles reciclados son un buen camino para imprimir de manera responsable con el medio ambiente, no son perfectos. La energía que se necesita para quitarle la tinta y tratarlo con aditivos como colorantes y "cola" a menudo genera más emisiones de carbono que

la producción de papel normal. Sin embargo, el uso de papel reciclado permite una mejor administración global de los recursos.

Nos preocupamos por el uso responsable del papel, principalmente mediante la evaluación del ciclo de vida de nuestros productos. Para comprender mejor el impacto de las impresoras sobre el medio ambiente, la compañía encargó una serie de evaluaciones sobre el ciclo de vida que identificaron el papel como el principal responsable (hasta el 80%) de las emisiones de carbono que genera un producto a lo largo de su ciclo de vida (desde el diseño hasta su desecho). Esto se debe a la enorme cantidad de energía que se necesita para fabricar papel.

Estamos bien dotados para ayudar a los clientes a minimizar los residuos que genera la impresión y copia. Uno de los caminos es usar papel reciclado. Otra es la eliminación del consumo excesivo e innecesario de papel. Estamos bien equipados para ayudar a los clientes a minimizar los residuos ocasionados al imprimir y copiar. Además, la empresa fomenta la compra de papel a proveedores que demuestren su compromiso con las prácticas ambientales sostenibles.

No estamos vinculados a ningún proveedor en particular, aunque sí mantenemos una lista de productos de convertidores para aplicaciones especiales. Sin embargo, seguir las guías de elección de papel ayudará a aliviar el impacto medioambiental de la impresión:

- 1 Minimizar el consumo de papel.
- 2 Ser selectivo sobre el origen de la fibra de madera. Comprar a proveedores que tengan certificaciones como la de la Asociación para Promover el Uso Racional de los Productos y Servicios del Monte, FSC (Forestry Stewardship Council) o del PEFC (Program for the Endorsement of Forest Certification). Estas certificaciones garantizan que el papel manufacturado usa pulpa de madera de operadores de bosques que emplean prácticas de gestión de bosques responsables con el medio ambiente y la sociedad y de restauración.
- 3 Elija el papel más apropiado para las necesidades de la impresión: normal 75 o 80 g/m<sup>2</sup> papel certificado, papel de peso menor o papel reciclado.

## Ejemplos de papel no recomendado

Los resultados de las pruebas indican que los siguientes tipos de papel provocan un riesgo al usarlos con impresoras láser:

- Papel tratado químicamente utilizado para hacer copias sin papel carbón, también conocido como *papel autocopiante*.
- Tipos de papel preimpresos con productos químicos que puedan contaminar la impresora.
- Tipos de papel preimpresos que se puedan ver afectados por la temperatura del fusor de la impresora.
- Papeles preimpresos que requieren un registro (la ubicación exacta en la página) mayor que  $\pm 2,3$  mm ( $\pm 0,9$  in.), tales como formularios de reconocimiento óptico de caracteres (OCR). En algunos casos, el registro se puede ajustar con una aplicación de software para imprimir de forma satisfactoria en estos formularios).
- Tipos de papel tratado (borrable de alta calidad), papel sintético, térmico
- Tipos de papel con bordes ásperos, con superficie de textura áspera o gruesa o con curvaturas.
- Papel reciclado que no cumpla la normativa EN12281:2002 (normativa europea).
- Papel con un peso inferior a 60 g/m<sup>2</sup> (16 libras).
- Formularios o documentos con múltiples partes

## Almacenamiento del papel

Utilice estas instrucciones de almacenamiento del papel para evitar los atascos y la calidad de impresión desigual:

- Para obtener los mejores resultados, almacene el papel con una temperatura de 21 °C (70 °F) y una humedad relativa del 40%. La mayoría de fabricantes de etiquetas recomiendan imprimir dentro de un intervalo de temperaturas entre 18 y 24 °C (de 65 a 75 °F) con una humedad relativa entre el 40 y el 60%.
- Almacene el papel en cajas, preferiblemente en una plataforma o estantería en lugar de en el suelo.
- Almacene paquetes individuales en una superficie plana.
- No coloque nada sobre los paquetes individuales de papel.
- Saque el papel de la caja de cartón o del embalaje solo cuando esté preparado para cargarlos en la impresora. La caja de cartón o el embalaje ayudan a mantener el papel limpio, seco y sin arrugas.

## Tamaños, tipos y pesos de papel admitidos

En las siguientes tablas se proporciona información acerca de los orígenes de papel estándar y opcionales, así como de los tamaños, tipos y pesos del papel admitido.

**Nota:** para un tamaño de papel que no aparezca en la lista, seleccione el tamaño *más grande* que más se parezca de los que aparecen.

### Tipos y pesos de papel admitidos por la impresora

El motor de la impresora admite papeles de 60–176 g/m<sup>2</sup> (16–47 libras) de peso.

Tipo de papel	Bandeja de 550 hojas	Bandeja de 2100 hojas	Alimentador & multiuso	Doble cara
Papel	✓	✓	✓	✓
Cartulina	✓	x	✓	✓
Sobre normal	✓	x	✓	x
Sobre áspero	✓	x	✓	x
Etiquetas de papel y vinilo	✓	x	✓	x
Etiquetas usadas en farmacia	✓	x	✓	✓
Transparencias	✓	x	✓	x

### Tamaños de papel admitidos por la impresora

**Nota:** Al imprimir en papel menos de 210 mm (8,3 pulgadas) de ancho, la impresora imprime a una velocidad reducida tras un período de tiempo para garantizar el mejor rendimiento de impresión.

Tamaño del papel <sup>1</sup>	Dimensiones	Bandeja de 550 hojas estándar u opcional	Bandeja de 2100 hojas opcional	Alimentador & multiuso	Doble cara
<b>A4</b>	210 x 297 mm (8,3 x 11,7 pulg.)	✓	✓	✓	✓
<b>A5</b>	148 x 210 mm (5,8 x 8,3 pulg.)	✓	✓ <sup>2</sup>	✓	✓
<b>A6</b>	105 x 148 mm (4,1 x 5,8 pulg.)	✓	X	✓	✓
<b>JIS B5</b>	182 x 257 mm (7,2 x 10,1 pulg.)	✓	X	✓	✓
<b>Carta</b>	216 x 279 mm (8,5 x 11 pulg.)	✓	✓	✓	✓
<b>Oficio</b>	216 x 356 mm (8,5 x 14 pulg.)	✓	✓	✓	✓
<b>Ejecutivo</b>	184 x 267 mm (7,3 x 10,5 pulg.)	✓	X	✓	✓
<b>Oficio</b>	216 x 340 mm (8,5 x 13.4 pulgadas)	✓	✓	✓	✓
<b>Folio</b>	216 x 330 mm (8,5 x 13 pulgadas)	✓	✓	✓	✓
<b>Media carta</b>	140 x 216 mm (5,5 x 8,5 pulg.)	✓	X	✓	✓
<b>Universal</b>	De 105 x 148 mm a 216 x 356 mm (4,13 x 5,83 pulg. a 8,5 x 14 pulg.)	✓	X	✓	✓
	De 70 x 127 mm a 216 x 356 mm (de 2.76 x 5 mm a 8,5 x 14 pulgadas)	X	X	✓	X
<b>Sobre 7 3/4 (Monarch)</b>	98 x 191 mm (3.9 x 7,5 pulgadas)	✓	X	✓	X
<b>Sobre 9</b>	98 x 225 mm (3.9 x 8,9 pulgadas)	✓	X	✓	X
<b>Sobre 10</b>	105 x 241 mm (4,1 x 9,5 pulg.)	✓	X	✓	X
<b>Sobre DL</b>	110 x 220 mm (4,3 x 8,7 pulg.)	✓	X	✓	X
<b>Sobre C5</b>	162 x 229 mm (6,38 x 9,01 pulg.)	✓	X	✓	X
<b>Sobre B5</b>	176 x 250 mm (6,93 x 9,84 pulg.)	✓	X	✓	X
<b>Otro</b>	Desde 98 x 162 mm (3,9 x 6,4 pulg.) hasta 176 x 250 mm (6,9 x 9,8 pulg.)	✓	X	✓	X

<sup>1</sup> Si el tamaño de papel predeterminado preferido no puede definirse en el panel de control de la impresora, puede seleccionar tamaños de papel habituales que se correspondan con la posición de la guía de longitud de la bandeja desde el menú Tamaño/tipo de papel. Si el tamaño de papel no está disponible, seleccione **Universal** o desactive el sensor de tamaño de bandeja. Para obtener más información, póngase en contacto con la asistencia técnica.

<sup>2</sup> El papel es compatible si se carga por el borde largo.



## Tipos, tamaños y pesos de papel admitidos por las opciones de salida

### Tamaños de papel admitidos

Tamaño del papel	Buzón de 4 bandejas	Unidad de salida de alta capacidad	Grapadora	Grapadora, perforador
A6	✓	✓	X	X
A5	✓	✓	✓ <sup>1</sup>	✓ <sup>1,3</sup>
JIS B5	✓	✓	✓ <sup>2</sup>	✓ <sup>2</sup>
Ejecutivo	✓	✓	✓ <sup>2</sup>	✓ <sup>2</sup>
Carta	✓	✓	✓	✓
A4	✓	✓	✓	✓
Legal	✓	✓	✓	✓ <sup>3</sup>
Folio	✓	✓	✓	✓
Oficio	✓	✓	✓	✓
Media carta	✓	✓	✓ <sup>2</sup>	✓ <sup>2</sup>
Universal	✓	✓	✓ <sup>4</sup>	✓ <sup>3,4</sup>
Sobres	X	✓	X	X

<sup>1</sup> El clasificador grapa el papel si se ha cargado con el borde largo primero.

<sup>2</sup> El clasificador apila el papel, pero no lo grapa ni lo perfora.

<sup>3</sup> El clasificador apila y grapa el papel, pero no lo perfora.

<sup>4</sup> El clasificador grapa el papel si su anchura es de entre 210 mm (8,27 pulg.) a 217 mm (8,54 pulg.).

### Pesos y tipos de papel admitidos

Tipo de papel	Peso de papel	Buzón de 4 bandejas	Unidad de salida de alta capacidad	Grapadora	Grapadora, perforador
Papel normal	90–176 g/m <sup>2</sup> (24–47 libras)	X	✓	X	X
	60–90 g/m <sup>2</sup> (16–24 libras)	✓	✓	✓	✓
Cartulina	163 g/m <sup>2</sup> (90 libras)	X	✓	✓ <sup>1</sup>	✓ <sup>1</sup>
	199 g/m <sup>2</sup> (110 libras)	X	✓	X	X

<sup>1</sup> El clasificador apila el papel, pero no lo grapa ni lo perfora.

<sup>2</sup> Imprima las transparencias en tandas de hasta 20 unidades para evitar que se peguen entre sí. Para obtener más información, consulte [“Consejos para el uso de transparencias” en la página 59.](#)

Tipo de papel	Peso de papel	Buzón de 4 bandejas	Unidad de salida de alta capacidad	Grapadora	Grapadora, perforador
<b>Transparencia<sup>2</sup></b>	146 g/m <sup>2</sup> (39 libras)	X	✓	✓ <sup>1</sup>	✓ <sup>1</sup>
<b>Reciclado</b>	90–176 g/m <sup>2</sup> (24–47 libras)	X	✓	X	X
	60–90 g/m <sup>2</sup> (16–24 libras)	✓	✓	✓	✓
<b>Etiquetas de papel</b>	180 g/m <sup>2</sup> (48 libras)	X	✓	X	X
<b>Doble hoja e integrada</b>	180 g/m <sup>2</sup> (48 libras)	X	✓	X	X
<b>Alta calidad</b>	90–176 g/m <sup>2</sup> (24–47 libras)	X	✓	X	X
	60–90 g/m <sup>2</sup> (16–24 libras)	✓	✓	✓	✓
<b>Sobre</b>	105 g/m <sup>2</sup> (28 libras)	X	✓	X	X
<b>Papel con membrete</b>	90–176 g/m <sup>2</sup> (24–47 libras)	X	✓	X	X
	60–90 g/m <sup>2</sup> (16–24 libras)	✓	✓	✓	✓
<b>Preimpreso</b>	90–176 g/m <sup>2</sup> (24–47 libras)	X	✓	X	X
	60–90 g/m <sup>2</sup> (16–24 libras)	✓	✓	✓	✓
<b>Papel de color</b>	90–176 g/m <sup>2</sup> (24–47 libras)	X	✓	X	X
	60–90 g/m <sup>2</sup> (16–24 libras)	✓	✓	✓	✓
<b>Papel ligero</b>	90–176 g/m <sup>2</sup> (24–47 libras)	X	✓	X	X
	60–90 g/m <sup>2</sup> (16–24 libras)	✓	✓	✓	✓

<sup>1</sup> El clasificador apila el papel, pero no lo grapa ni lo perfora.

<sup>2</sup> Imprima las transparencias en tandas de hasta 20 unidades para evitar que se peguen entre sí. Para obtener más información, consulte [“Consejos para el uso de transparencias” en la página 59](#).

Tipo de papel	Peso de papel	Buzón de 4 bandejas	Unidad de salida de alta capacidad	Grapadora	Grapadora, perforador
<b>Papel pesado</b>	90–176 g/m <sup>2</sup> (24–47 libras)	x	✓	x	x
	60–90 g/m <sup>2</sup> (16–24 libras)	✓	✓	✓	✓
<b>Rugoso/algodón</b>	90–176 g/m <sup>2</sup> (24–47 libras)	x	✓	x	x
	60–90 g/m <sup>2</sup> (16–24 libras)	✓	✓	✓	✓
<b>Tipo personalizado [x]</b>	90–176 g/m <sup>2</sup> (24–47 libras)	x	✓	x	x
	60–90 g/m <sup>2</sup> (16–24 libras)	✓	✓	✓	✓

<sup>1</sup> El clasificador apila el papel, pero no lo grapa ni lo perfora.

<sup>2</sup> Imprima las transparencias en tandas de hasta 20 unidades para evitar que se peguen entre sí. Para obtener más información, consulte [“Consejos para el uso de transparencias” en la página 59](#).

# Imprimiendo

## Impresión de un documento

### Impresión de documentos

- 1 En el menú Papel del panel de control de la impresora, ajuste el tipo y tamaño del papel para que coincidan con el papel cargado en la bandeja.
- 2 Envíe el trabajo de impresión:

#### Para usuarios de Windows

- a Con un documento abierto, haga clic en **Archivo >Imprimir**.
- b Haga clic en **Propiedades, Preferencias, Opciones** o en **Configuración**.
- c Ajuste los valores si es necesario.
- d Haga clic en **Aceptar >Imprimir**.

#### Para usuarios de Macintosh

- a Personalice los valores del cuadro de diálogo Preparar página si es necesario:
  - 1 Con un documento abierto, elija **Archivo >Preparar página**.
  - 2 Seleccione un tamaño de papel o cree uno personalizado que coincida con el papel cargado.
  - 3 Haga clic en **Aceptar**.
- b Personalice los valores del cuadro de diálogo Preparar página si es necesario:
  - 1 Con un documento abierto, elija **Archivo >Imprimir**.  
Si es necesario, haga clic en el triángulo de información para ver más opciones.
  - 2 Desde el cuadro de diálogo Imprimir y los menús emergentes, ajuste los valores si es necesario.  
**Nota:** Para imprimir un tipo de papel concreto, ajuste la configuración del tipo de papel para que coincida con el papel que ha cargado, o bien seleccione la bandeja o el alimentador adecuado.
  - 3 Haga clic en **Imprimir**.

## Ajuste de intensidad del tóner

### Uso de Embedded Web Server

- 1 Abra un explorador web y, a continuación, escriba la dirección IP de la impresora en el campo de la dirección.

#### Notas:

- Visualice la dirección IP de la impresora en la sección TCP/IP del menú Red/Puertos. La dirección IP aparece como cuatro grupos de números separados por puntos, como 123.123.123.123.
- Si está utilizando un servidor proxy, desactívelo temporalmente para cargar correctamente la página web.

- 2 Haga clic en **Ajustes >Valores de impresión >Menú calidad >Intensidad del tóner**.
- 3 Ajuste la intensidad del tóner y haga clic en **Enviar**.

## Uso del panel de control de la impresora

1 En el panel de control de la impresora, navegue hasta:

 >Valores >  >Valores de impresión >  >Menú Calidad >  >Intensidad del tóner

2 Ajuste la intensidad del tóner y pulse .

## Impresión desde una unidad flash

### Impresión desde una unidad flash

#### Notas:

- Antes de imprimir un archivo PDF cifrado, se le pedirá que introduzca la contraseña del archivo en el panel de control de la impresora.
- No puede imprimir los archivos para los que no dispone de permiso de impresión.

1 Inserte una unidad flash en el puerto USB.



#### Notas:

- En el panel de control y en el icono de los trabajos retenidos, aparecerá un icono de una unidad flash cuando se instale.
- Si lo hace cuando la impresora requiere atención como, por ejemplo, cuando se ha producido un atasco, la impresora ignorará la unidad flash.
- Si introduce la unidad flash mientras la impresora está procesando otros trabajos de impresión, aparecerá el mensaje **Impresora ocupada**. Cuando se hayan terminado de procesar los trabajos, es posible que necesite ver la lista de trabajos en espera para imprimir documentos desde la unidad flash.

**Advertencia—Posibles daños:** No manipule la impresora ni la unidad flash en la zona que se muestra mientras esté imprimiendo, leyendo o escribiendo en el dispositivo de memoria. Se puede producir una pérdida de datos.



2 En el panel de control de la impresora, seleccione el documento que desee imprimir.

3 Pulse los botones de flecha a la izquierda o a la derecha para especificar el número de copias para imprimir y, a continuación, pulse **OK**.

**Notas:**

- no extraiga la unidad flash del puerto USB hasta que el documento haya terminado de imprimirse.
- Si deja la unidad flash en la impresora después de salir de la pantalla inicial del menú USB, puede acceder a los trabajos retenidos desde el panel de control de la impresora para imprimir archivos desde la unidad flash.

## Unidades flash y tipos de archivo admitidos

**Notas:**

- Las unidades flash USB de alta velocidad deben ser compatibles con el estándar de alta velocidad. No se admiten dispositivos USB de baja velocidad.
- Las unidades flash USB deben admitir el sistema de archivos FAT (del inglés File Allocation Tables, tablas de localización de archivos). Los dispositivos con formato NTFS (del inglés New Technology File System, sistema de archivos de nueva tecnología) o cualquier otro sistema de archivos no son compatibles.

Unidades flash recomendadas	Tipos
Existen varias unidades flash probadas y aprobadas para utilizarlas con la impresora. Para obtener más información, visite <a href="http://www.dell.com/support/printers">www.dell.com/support/printers</a> .	Documentos: <ul style="list-style-type: none"> <li>• .pdf</li> <li>• .xps</li> </ul> Imágenes: <ul style="list-style-type: none"> <li>• .dcx</li> <li>• .gif</li> <li>• .jpeg o .jpg</li> <li>• .bmp</li> <li>• .pcx</li> <li>• .TIFF o .tif</li> <li>• .png</li> <li>• .fls</li> </ul>

# Impresión desde un dispositivo móvil

## Impresión desde un dispositivo móvil con AirPrint

AirPrint™ es una aplicación de impresión móvil que le permite imprimir directamente desde su iPad® (todos los modelos), iPhone® (3GS o posterior) o iPod touch® (tercera generación o posterior) a su impresora compatible con AirPrint. Las impresoras compatibles con AirPrint funcionan con estos dispositivos móviles con la última versión de iOS.

**Nota:** Asegúrese de que la impresora y el dispositivo móvil compartan la misma red inalámbrica. Para obtener información sobre la configuración de los ajustes inalámbricos de su dispositivo móvil, consulte la documentación que se incluye con el dispositivo.

- 1 En la pantalla de inicio de su dispositivo móvil, inicie la aplicación.

**Nota:** Puede imprimir cualquier contenido desde las siguientes aplicaciones de Apple: iBook, Mail, Photos, Safari y desde determinadas aplicaciones de App Store.

- 2 Seleccione un elemento para imprimir y luego pulse .

- 3 Pulse **Imprimir** y, a continuación, elija su impresora.

- 4 Defina las opciones de impresión que desea y luego pulse **Imprimir**.

## Impresión desde un dispositivo móvil a través de la aplicación de impresión móvil de Dell

Puede realizar impresiones directamente desde un dispositivo móvil Android (OS 2.1 o posterior) en su impresora utilizando la solución de impresión móvil de Dell.

### Notas:

- Asegúrese de que la impresora y el dispositivo móvil compartan la misma red inalámbrica.
- Para obtener información sobre la configuración de los ajustes inalámbricos, consulte la documentación que trae el dispositivo móvil.

- 1 Desde Google Play, descargue la aplicación de impresión móvil de Dell.



- 2 En la pantalla de inicio del dispositivo móvil, pulse .

- 3 Seleccione el elemento que desea imprimir.

Puede elegirlo en la lista de aplicaciones compatibles (como Calendario, Contactos, Galería, Google Docs, Gmail, Internet, Mensajería, Documentos de Word, Documentos de Excel, Documentos de PowerPoint y Documentos PDF).

- 4 En el cuadro de diálogo de vista previa de impresión, configure las opciones de impresión e impresora si es necesario.

**Nota:** Si su impresora no aparece en la lista, compruebe los ajustes de red tanto de la impresora como del dispositivo móvil para asegurarse de que comparten la misma red inalámbrica.

- 5 Pulse **Imprimir**.

# Impresión de trabajos confidenciales y otros trabajos en espera

## Almacenar trabajos de impresión en la impresora

1 En el panel de control de la impresora, navegue hasta:

 >Valores >  >Seguridad >  >Impresión confidencial > seleccione el tipo de trabajo de impresión

Tipo de trabajo de impresión	Descripción
PIN incorrecto máximo	Limita el número de veces que se puede introducir un PIN no válido. <b>Nota:</b> Cuando se alcanza el límite, los trabajos de impresión correspondientes a ese nombre de usuario y a ese PIN se eliminan.
Caducidad de trabajo confidencial	Le permite retener trabajos de impresión en el equipo hasta que introduzca el PIN en el panel de control de la impresora. <b>Nota:</b> El PIN se configura en el equipo. Debe constar de cuatro dígitos y utilizar los números del 0 al 9.
Repetir caducidad de trabajo	Le permite imprimir y guardar trabajos de impresión en la memoria de la impresora para volver a imprimirlos.
Comprobar caducidad de trabajo	Le permite imprimir una copia de un trabajo de impresión mientras que la impresora retiene las demás copias. Le permite examinar si la primera copia se ha realizado correctamente. El trabajo de impresión se elimina automáticamente de la memoria de la impresora cuando se hayan imprimido todas las copias.
Reservar caducidad de trabajo	Le permite reservar permite que la impresora guarde trabajos de impresión para imprimirlos más adelante. Los trabajos de impresión se retienen hasta que se eliminan del menú Trabajos retenidos.
<b>Notas:</b>	
<ul style="list-style-type: none"> <li>• Los trabajos de impresión Confidencial, Verificar, Reservar y Repetir se pueden eliminar si la impresora necesita más memoria para procesar trabajos retenidos adicionales.</li> <li>• Puede configurar la impresora para almacenar trabajos de impresión en la memoria de la impresora hasta que se inicie el trabajo de impresión en el panel de control de la impresora.</li> <li>• Todos los trabajos de impresión que el usuario puede iniciar en la impresora se denominan <i>trabajos retenidos</i>.</li> </ul>	

2 Pulse .

## Impresión de trabajos confidenciales y otros trabajos retenidos

**Nota:** Los trabajos Impresión confidencial y Verificar impresión se eliminan automáticamente de la memoria después de imprimirse. Los trabajos Repetir y Reservar permanecen retenidos en la impresora hasta que decida eliminarlos.

### Para usuarios de Windows

- 1 Con un documento abierto, haga clic en **Archivo >Imprimir**.
- 2 Haga clic en **Propiedades, Preferencias, Opciones** o en **Configuración**.
- 3 Haga clic en **Imprimir y retener**.
- 4 Seleccione el tipo de trabajo de impresión (Confidencial, Repetir, Reservar o Verificar) y, a continuación, asigne un nombre de usuario. Para un trabajo de impresión confidencial, introduzca también un PIN de cuatro dígitos.



- 5 Haga clic en **Aceptar** o en **Imprimir**.
- 6 En el panel de control de la impresora, libere el trabajo de impresión.
  - Para trabajos de impresión confidenciales, navegue hasta:  
**Trabajos retenidos** > seleccione su nombre de usuario > **Trabajos confidenciales** > introduzca el PIN > seleccione el trabajo de impresión > especifique el número de copias > **Imprimir**
  - Para otros trabajos de impresión, navegue hasta:  
**Trabajos retenidos** > seleccione su nombre de usuario > seleccione el trabajo de impresión > especifique el número de copias > **Imprimir**





### Para usuarios de Macintosh

- 1 Con un documento abierto, elija **Archivo** > **Imprimir**.  
Si es necesario, haga clic en el triángulo de información para ver más opciones.
- 2 En las opciones de impresión o en el menú emergente Copias y páginas, elija **Direccionamiento trabajo**.
- 3 Seleccione el tipo de trabajo de impresión (Confidencial, Repetir, Reservar o Verificar) y, a continuación, asigne un nombre de usuario. Para un trabajo de impresión confidencial, introduzca también un PIN de cuatro dígitos.
- 4 Haga clic en **Aceptar** o en **Imprimir**.
- 5 En el panel de control de la impresora, libere el trabajo de impresión:
  - Para trabajos de impresión confidenciales, navegue hasta:  
**Trabajos retenidos** > seleccione su nombre de usuario > **Trabajos confidenciales** > introduzca el PIN > seleccione el trabajo de impresión > especifique el número de copias > **Imprimir**
  - Para otros trabajos de impresión, navegue hasta:  
**Trabajos retenidos** > seleccione su nombre de usuario > seleccione el trabajo de impresión > especifique el número de copias > **Imprimir**

## Impresión de páginas de información

Para obtener más información acerca de la impresión de estas páginas, consulte [“Impresión de una página de valores de menú” en la página 38](#) y [“Impresión de una página de configuración de red” en la página 39](#).

### Impresión de una lista de muestras de fuentes

- 1 En el panel de control de la impresora, navegue hasta:  
 > **Valores** >  > **Informes** >  > **Imprimir fuentes**
- 2 Pulse el botón de flecha arriba o abajo para seleccionar el valor de fuente.
- 3 Pulse .

**Nota:** Las fuentes PPDS aparecen solo si se ha activado el flujo de datos PPDS.

### Impresión de una lista de directorios

En el panel de control de la impresora, navegue hasta:



**Nota:** El menú Imprimir directorio solo aparece cuando hay una memoria flash o un disco duro de la impresora instalados.

## Cancelación de un trabajo de impresión

### Cancelación de un trabajo de impresión desde el panel de control

- 1 En el panel de control de la impresora, pulse **Cancelar trabajo** o pulse en el teclado numérico.
- 2 Pulse sobre el trabajo que desee cancelar y, a continuación, pulse **Eliminar trabajos seleccionados**.

**Nota:** Si pulsa en el teclado, pulse luego **Reanudar** para volver a la pantalla de inicio.

### Cancelación de un trabajo de impresión desde el ordenador

#### Para usuarios de Windows

- 1 Abra la carpeta de impresoras y, a continuación, seleccione la impresora.
- 2 En la cola de impresión, seleccione el trabajo que desea cancelar y, a continuación, elimínelo.

#### Para usuarios de Macintosh

- 1 En Preferencias del sistema en el menú de Apple, navegue hasta la impresora.
- 2 En la cola de impresión, seleccione el trabajo que desea cancelar y, a continuación, elimínelo.

# Descripción de los menús de la impresora

## Lista de menús

Menú Papel	Informes	Red/Puertos	
Origen predeterminado	Página de valores del menú	NIC activo	
Tamaño/tipo de papel	Estadísticas del dispositivo	Red estándar <sup>2</sup>	
Conf. multiuso	Prueba grapad.	USB estándar	
Sustituir tamaño	Página configuración de red <sup>1</sup>	Paralelo [x]	
Textura del papel	Lista de perfiles	Serie [x]	
Peso del papel	Fuentes de impresión	Configuración de SMTP	
Carga de papel	Directorio de impresión		
Tipos personalizados	Informe de activos		
Nombres person. <sup>3</sup>			
Nombre sal. person. <sup>3</sup>			
Configuración universal			
Instalación de salida			
Seguridad	Valores	Ayuda	
Editar configuraciones de seguridad <sup>4</sup>	Valores generales	Imprimir todas las guías	
Otros valores de seguridad <sup>3</sup>	Menú Unidad flash	Calidad de impresión	
Impresión confidencial	Valores de impresión	Guía de impresión	
Borrar arch. datos tempor.		Guía de defectos de impresión	
Registro de auditoría de seguridad		Guía de información	
Fijar fecha y hora		Guía de consumibles	
<p><sup>1</sup> Según la configuración de la impresora, este elemento de menú aparece como Página configuración de red o Página configuración [x].</p> <p><sup>2</sup> Según la configuración de la impresora, este elemento de menú aparece como Red estándar o Red [x].</p> <p><sup>3</sup> Este menú solo se muestra en modelos de impresora con pantalla táctil.</p> <p><sup>4</sup> Este menú solo se muestra en modelos de impresora de pantalla táctil de selección.</p>			

## Menú Papel

### Menú Origen predeterminado

Utilice	Para
<b>Origen predeterminado</b> Bandeja [x] Alimentador multiuso Papel manual Sobre manual	Definir un origen de papel predeterminado para todos los trabajos de impresión.  <b>Notas:</b> <ul style="list-style-type: none"> <li>• Bandeja 1 (bandeja estándar) es el valor predeterminado de fábrica.</li> <li>• En el menú Papel, defina la función Configurar alimentador multiuso como "Cassette" para que el alimentador multiuso aparezca como valor de menú.</li> <li>• Si las dos bandejas contienen el mismo tipo y tamaño de papel y los mismos valores, las bandejas se enlazan automáticamente. Cuando una bandeja esté vacía, el trabajo de impresión continúa utilizando la bandeja enlazada.</li> </ul>

### Menú Tamaño/tipo de papel

Utilice	Para
<b>Tamaño de bandeja [x]</b> A4 A5 A6 JIS-B5 Carta Oficio Ejecutivo Oficio (México) Folio Media carta Universal Sobre 7 3/4 Sobre 9 Sobre 10 Sobre DL Sobre C5 Sobre B5 Otro sobre	Especificar el tamaño del papel cargado en cada bandeja.  <b>Notas:</b> <ul style="list-style-type: none"> <li>• Carta es el valor predeterminado de fábrica para Estados Unidos. A4 es el valor predeterminado de fábrica internacional.</li> <li>• Si las dos bandejas contienen el mismo tipo y tamaño de papel y los mismos valores, las bandejas se enlazan automáticamente. El alimentador multiuso también puede enlazarse. Cuando una bandeja esté vacía, el trabajo de impresión continúa utilizando la bandeja enlazada.</li> <li>• El tamaño de papel A6 sólo puede cargarse en la Bandeja 1 y en el alimentador multiuso.</li> </ul>
<b>Nota:</b> En este menú sólo aparecen las bandejas y los alimentadores instalados.	

Utilice	Para
<p><b>Tipo de bandeja [x]</b></p> <ul style="list-style-type: none"> <li>Papel normal</li> <li>Tarjeta</li> <li>Transparencia</li> <li>Reciclado</li> <li>Etiquetas</li> <li>Alta calidad</li> <li>Sobre</li> <li>Sobre áspero</li> <li>Membrete</li> <li>Preimpreso</li> <li>Papel de color</li> <li>Papel ligero</li> <li>Papel pesado</li> <li>Áspero/Algodón</li> <li>Tipo personalizado [x]</li> </ul>	<p>Especificar el tipo del papel cargado en cada bandeja.</p> <p><b>Notas:</b></p> <ul style="list-style-type: none"> <li>• Papel normal es el valor predeterminado de fábrica para Bandeja 1. Tipo personalizado [x] es el valor predeterminado de fábrica para el resto de bandejas.</li> <li>• Si está disponible, aparecerá un nombre definido por el usuario en lugar de Tipo personalizado [x].</li> <li>• Utilice este menú para configurar el enlace automático de las bandejas.</li> </ul>
<p><b>Tamaño alim multiuso</b></p> <ul style="list-style-type: none"> <li>A4</li> <li>A5</li> <li>A6</li> <li>JIS B5</li> <li>Carta</li> <li>Oficio</li> <li>Ejecutivo</li> <li>Oficio (México)</li> <li>Folio</li> <li>Media carta</li> <li>Universal</li> <li>Sobre 7 3/4</li> <li>Sobre 9</li> <li>Sobre 10</li> <li>Sobre DL</li> <li>Sobre C5</li> <li>Sobre B5</li> <li>Otro sobre</li> </ul>	<p>Especificar el tamaño de papel cargado en el alimentador multiuso.</p> <p><b>Notas:</b></p> <ul style="list-style-type: none"> <li>• Carta es el valor predeterminado de fábrica para Estados Unidos. A4 es el valor predeterminado de fábrica internacional.</li> <li>• En el menú Papel, defina la función Configurar alimentador multiuso como Cassette para que Tamaño alim. multiuso aparezca como un menú.</li> <li>• El alimentador multiuso no detecta automáticamente el tamaño del papel. Asegúrese de establecer el valor del tamaño de papel.</li> </ul>
<p><b>Nota:</b> En este menú sólo aparecen las bandejas y los alimentadores instalados.</p>	

Utilice	Para
<p><b>Tipo alim. multiuso</b></p> <ul style="list-style-type: none"> <li>Papel normal</li> <li>Tarjeta</li> <li>Transparencia</li> <li>Reciclado</li> <li>Etiquetas</li> <li>Alta calidad</li> <li>Sobre</li> <li>Sobre áspero</li> <li>Membrete</li> <li>Preimpreso</li> <li>Papel de color</li> <li>Papel ligero</li> <li>Papel pesado</li> <li>Áspero/Algodón</li> <li>Tipo personalizado [x]</li> </ul>	<p>Especificar el tamaño de papel cargado en el alimentador multiuso.</p> <p><b>Notas:</b></p> <ul style="list-style-type: none"> <li>• Papel normal es el valor predeterminado de fábrica.</li> <li>• En el menú Papel, defina la función Configurar como "Cassette" para que Tipo alim. multiuso aparezca como un menú.</li> </ul>
<p><b>Tamaño papel manual</b></p> <ul style="list-style-type: none"> <li>A4</li> <li>A5</li> <li>A6</li> <li>JIS B5</li> <li>Carta</li> <li>Oficio</li> <li>Ejecutivo</li> <li>Oficio (México)</li> <li>Folio</li> <li>Media carta</li> <li>Universal</li> </ul>	<p>Especificar el tamaño de papel que se va a cargar manualmente.</p> <p><b>Nota:</b> Carta es el valor predeterminado de fábrica para Estados Unidos. A4 es el valor predeterminado de fábrica internacional.</p>
<p><b>Tipo papel manual</b></p> <ul style="list-style-type: none"> <li>Papel normal</li> <li>Tarjeta</li> <li>Transparencia</li> <li>Reciclado</li> <li>Etiquetas</li> <li>Alta calidad</li> <li>Membrete</li> <li>Preimpreso</li> <li>Papel de color</li> <li>Papel ligero</li> <li>Papel pesado</li> <li>Áspero/Algodón</li> <li>Tipo personalizado [x]</li> </ul>	<p>Especificar el tipo de papel que se está cargando manualmente.</p> <p><b>Notas:</b></p> <ul style="list-style-type: none"> <li>• Papel normal es el valor predeterminado de fábrica.</li> <li>• En el menú Papel, defina Configurar multiuso como "Manual" para que Tipo papel manual aparezca como un menú.</li> </ul>
<p><b>Nota:</b> En este menú sólo aparecen las bandejas y los alimentadores instalados.</p>	

Utilice	Para
<b>Tamaño sobre manual</b> Sobre 7 3/4 Sobre 9 Sobre 10 Sobre DL Sobre C5 Sobre B5 Otro sobre	Especificar el tamaño del sobre que se está cargando manualmente. <b>Nota:</b> Sobre 10 de fábrica para Estados Unidos. Sobre DL es el valor predeterminado de fábrica internacional.
<b>Tipo sobre manual</b> Sobre Sobre áspero Tipo personalizado [x]	Especificar el tipo de sobre que se está cargando manualmente. <b>Nota:</b> Sobre es el valor predeterminado de fábrica.
<b>Nota:</b> En este menú sólo aparecen las bandejas y los alimentadores instalados.	

## Menú Configurar multiuso

Utilice	Para
<b>Configurar multiuso</b> Cassette Manual Primero	Determina cuándo selecciona la impresora el papel del alimentador multiuso. <b>Notas:</b> <ul style="list-style-type: none"> <li>• Cassette es el valor predeterminado de fábrica. Cassette configura el alimentador multiuso como el origen de papel automático.</li> <li>• Manual establece que el alimentador multiuso solo se pueda utilizar para los trabajos de impresión de alimentación manual.</li> <li>• Primero configura el alimentador multiuso como el origen principal de papel automático.</li> </ul>

## Menú Sustituir tamaño

Utilice	Para
<b>Sustituir tamaño</b> Desactivado Media carta/A5 Carta/A4 Todos en lista	Sustituir un tamaño de papel especificado si el tamaño de papel solicitado no está disponible. <b>Notas:</b> <ul style="list-style-type: none"> <li>• Todos en lista es el valor predeterminado de fábrica. Se permiten todas las sustituciones disponibles.</li> <li>• Desactivado indica que no se permite la sustitución de tamaño.</li> <li>• Definir una sustitución de tamaño permite que el trabajo de impresión siga adelante sin que aparezca el mensaje <b>Cambiar papel</b>.</li> </ul>

## Menú Textura del papel

Utilice	Para
<b>Textura normal</b> Suave Normal Áspero	Especifique la textura relativa del papel normal cargado en una bandeja específica. <b>Nota:</b> Normal es el valor predeterminado de fábrica.

Utilice	Para
<p><b>Textura cartulina</b> Suave Normal Áspero</p>	<p>Especifique la textura relativa de la cartulina cargada en una bandeja específica.</p> <p><b>Notas:</b></p> <ul style="list-style-type: none"> <li>• Normal es el valor predeterminado de fábrica.</li> <li>• Estas opciones sólo aparecen si se admite la cartulina.</li> </ul>
<p><b>Textura transparencia</b> Suave Normal Áspero</p>	<p>Especifique la textura relativa de las transparencias cargadas en una bandeja específica.</p> <p><b>Nota:</b> Normal es el valor predeterminado de fábrica.</p>
<p><b>Textura reciclada</b> Suave Normal Áspero</p>	<p>Especifique la textura relativa del papel reciclado cargado en una bandeja específica.</p> <p><b>Nota:</b> Normal es el valor predeterminado de fábrica.</p>
<p><b>Textura etiquetas</b> Suave Normal Áspero</p>	<p>Especifique la textura relativa de las etiquetas cargadas en una bandeja específica.</p> <p><b>Nota:</b> Normal es el valor predeterminado de fábrica.</p>
<p><b>Textura etiquetas vinilo</b> Suave Normal Áspero</p>	<p>Especifique la textura relativa de las etiquetas de vinilo cargadas en una bandeja específica.</p> <p><b>Nota:</b> Normal es el valor predeterminado de fábrica.</p>
<p><b>Textura alta calidad</b> Suave Normal Áspero</p>	<p>Especifique la textura relativa del papel de alta calidad cargado en una bandeja específica.</p> <p><b>Nota:</b> Áspero es el valor predeterminado de fábrica.</p>
<p><b>Textura sobres</b> Suave Normal Áspero</p>	<p>Especifique la textura relativa de los sobres cargados en una bandeja específica.</p> <p><b>Nota:</b> Normal es el valor predeterminado de fábrica.</p>
<p><b>Textura de sobre áspero</b> Áspero</p>	<p>Especifique la textura relativa de los sobres ásperos cargados en una bandeja específica.</p> <p><b>Nota:</b> Áspero es el valor predeterminado de fábrica.</p>
<p><b>Textura cabecera</b> Suave Normal Áspero</p>	<p>Especifique la textura relativa del papel con cabecera cargado en una bandeja específica.</p> <p><b>Nota:</b> Normal es el valor predeterminado de fábrica.</p>
<p><b>Textura preimpreso</b> Suave Normal Áspero</p>	<p>Especifique la textura relativa del papel preimpreso cargado en una bandeja específica.</p> <p><b>Nota:</b> Normal es el valor predeterminado de fábrica.</p>
<p><b>Textura color</b> Suave Normal Áspero</p>	<p>Especifique la textura relativa del papel de color cargado en una bandeja específica.</p> <p><b>Nota:</b> Normal es el valor predeterminado de fábrica.</p>



Utilice	Para
<b>Textura fina</b> Suave Normal Áspero	Especifique la textura relativa del papel ligero cargado en una bandeja específica. <b>Nota:</b> Normal es el valor predeterminado de fábrica.
<b>Textura gruesa</b> Suave Normal Áspero	Especifique la textura relativa del papel pesado cargado en una bandeja específica. <b>Nota:</b> Normal es el valor predeterminado de fábrica.
<b>Text. papel áspero/algodón</b> Áspero	Especifique la textura relativa del papel áspero o de algodón cargado en una bandeja específica. <b>Nota:</b> Áspero es el valor predeterminado de fábrica.
<b>Textura personalizada [x]</b> Suave Normal Áspero	Especifique la textura relativa del papel personalizado cargado en una bandeja específica. <b>Nota:</b> Normal es el valor predeterminado de fábrica.

## Peso del papel, menú

Utilice	Para
<b>Peso normal</b> Claro Normal Pesado	Especificar el peso relativo del papel normal cargado. <b>Nota:</b> Normal es el valor predeterminado de fábrica.
<b>Peso cartulina</b> Claro Normal Pesado	Especificar el peso relativo del cartón cargado. <b>Nota:</b> Normal es el valor predeterminado de fábrica.
<b>Peso transparencia</b> Claro Normal Pesado	Especificar el peso relativo de las transparencias cargadas. <b>Nota:</b> Normal es el valor predeterminado de fábrica.
<b>Peso reciclado</b> Claro Normal Pesado	Especificar el peso relativo del papel reciclado cargado. <b>Nota:</b> Normal es el valor predeterminado de fábrica.
<b>Peso etiquetas</b> Claro Normal Pesado	Especificar el peso relativo de las etiquetas cargadas. <b>Nota:</b> Normal es el valor predeterminado de fábrica.
<b>Peso etiquetas vinilo</b> Claro Normal Pesado	Especificar el peso relativo de las etiquetas de vinilo cargadas. <b>Nota:</b> Normal es el valor predeterminado de fábrica.

Utilice	Para
<b>Peso alta cal.</b> Claro Normal Pesado	Especificar el peso relativo del papel Bond cargado. <b>Nota:</b> Normal es el valor predeterminado de fábrica.
<b>Peso sobre</b> Claro Normal Pesado	Especificar el peso relativo del sobre cargado. <b>Nota:</b> Normal es el valor predeterminado de fábrica.
<b>Peso sobre áspero</b> Claro Normal Pesado	Especificar el peso relativo del sobre áspero cargado. <b>Nota:</b> Normal es el valor predeterminado de fábrica.
<b>Peso cabecera</b> Claro Normal Pesado	Especificar el peso relativo del papel de cabecera cargado. <b>Nota:</b> Normal es el valor predeterminado de fábrica.
<b>Peso preimpreso</b> Claro Normal Pesado	Especificar el peso relativo del papel preimpreso cargado. <b>Nota:</b> Normal es el valor predeterminado de fábrica.
<b>Peso color</b> Claro Normal Pesado	Especificar el peso relativo del papel a color cargado. <b>Nota:</b> Normal es el valor predeterminado de fábrica.
<b>Peso ligero</b> Claro	Especifique que el peso del papel cargado es ligero.
<b>Peso pesado</b> Pesado	Especifique que el peso del papel cargado es pesado.
<b>Peso áspero/algodón</b> Claro Normal Pesado	Especifique el peso relativo del papel de algodón o áspero cargado. <b>Nota:</b> Normal es el valor predeterminado de fábrica.
<b>Peso personalizado [x]</b> Claro Normal Pesado	Especificar el peso relativo del papel personalizado cargado. <b>Notas:</b> <ul style="list-style-type: none"> <li>• Normal es el valor predeterminado de fábrica.</li> <li>• Las opciones solo aparecen si se admite el tipo personalizado.</li> </ul>

## Menú Carga de papel

Utilice	Para
<b>Cargar cartulina</b> Doble cara Desactivada	Determinar y establecer la impresión a dos caras para todos los trabajos de impresión en los que se especifique Cartulina como tipo de papel.
<b>Cargar reciclado</b> Doble cara Desactivada	Determinar y establecer la impresión a dos caras para todos los trabajos de impresión en los que se especifique Reciclado como tipo de papel.
<b>Cargar etiquetas</b> Doble cara Desactivada	Determinar y establecer la impresión a dos caras para todos los trabajos de impresión en los que se especifique Etiquetas como tipo de papel.
<b>Cargar etiquetas de vinilo</b> Doble cara Desactivada	Determinar y establecer la impresión a dos caras para todos los trabajos de impresión en los que se especifique Etiquetas de vinilo como tipo de papel.
<b>Cargar alta calidad</b> Doble cara Desactivada	Determinar y establecer la impresión a dos caras para todos los trabajos de impresión en los que se especifique Alta calidad como tipo de papel.
<b>Cargar cabecera</b> Doble cara Desactivada	Determinar y establecer la impresión a dos caras para todos los trabajos de impresión en los que se especifique Papel con cabecera como tipo de papel.
<b>Cargar preimpreso</b> Doble cara Desactivada	Determinar y establecer la impresión a dos caras para todos los trabajos de impresión en los que se especifique Preimpreso como tipo de papel.
<b>Cargar papel color</b> Doble cara Desactivada	Determinar y establecer la impresión a dos caras para todos los trabajos de impresión en los que se especifique Color como tipo de papel.
<b>Carga ligera</b> Doble cara Desactivada	Determinar y establecer la impresión a dos caras para todos los trabajos de impresión en los que se especifique Ligero como tipo de papel.
<b>Carga pesada</b> Doble cara Desactivada	Determinar y establecer la impresión a dos caras para todos los trabajos de impresión en los que se especifique Pesado como tipo de papel.
<b>Cargar áspero/algodón</b> Doble cara Desactivada	Determinar y establecer la impresión a dos caras para todos los trabajos de impresión en los que se especifique Áspero o Algodón como tipo de papel.
<b>Cargar personalizado [x]</b> Doble cara Desactivada	Determinar y establecer la impresión a dos caras para todos los trabajos de impresión en los que se especifique Personalizado [x] como tipo de papel. <b>Nota:</b> Cargar personalizado [x] sólo está disponible si se admite el tipo personalizado.
<b>Notas:</b>	
<ul style="list-style-type: none"> <li>Desactivado es el valor predeterminado de fábrica para todas las selecciones del menú Carga de papel.</li> <li>Dúplex define el valor predeterminado de la impresora en impresión a dos caras para todos los trabajos de impresión, a no ser que se seleccione la impresión a una cara en Propiedades de impresión o en el cuadro de diálogo Imprimir, según el sistema operativo.</li> </ul>	

## Menú Tipos personalizados

Utilice	Para
<b>Tipo personalizado [x]</b> Papel Tarjeta Transparencia Áspero/Algodón Etiquetas Sobre	Asocie un tipo de papel o de material especial con un nombre predeterminado de fábrica Tipo personalizado [x] o un nombre personalizado definido por el usuario creado desde Embedded Web Server.  <b>Notas:</b> <ul style="list-style-type: none"> <li>• Papel es el valor predeterminado de fábrica.</li> <li>• La bandeja de papel o el alimentador multiuso deben admitir el tipo de material personalizado para poder imprimir desde dicho origen.</li> </ul>
<b>Reciclado</b> Papel Tarjeta Transparencia Áspero/Algodón Etiquetas Sobre	Especifique un tipo de papel cuando se selecciona Reciclado en otros menús.  <b>Notas:</b> <ul style="list-style-type: none"> <li>• Papel es el valor predeterminado de fábrica.</li> <li>• La bandeja de papel o el alimentador multiuso deben admitir el tipo de material personalizado para poder imprimir desde dicho origen.</li> </ul>

## Configuración universal, menú

Utilice	Para
<b>Unidades de medida</b> Pulgadas Milímetros	Identificar las unidades de medida.  <b>Notas:</b> <ul style="list-style-type: none"> <li>• Pulgadas es el valor predeterminado de fábrica para EE.UU.</li> <li>• Milímetros es el valor predeterminado de fábrica internacional.</li> </ul>
<b>Anchura vertical</b> 3–8,5 pulgadas 76–216 mm	Definir la anchura vertical.  <b>Notas:</b> <ul style="list-style-type: none"> <li>• Si la anchura excede el máximo, la impresora utiliza la anchura máxima permitida.</li> <li>• 8,5 pulgadas es el valor predeterminado de fábrica para EE.UU. Puede aumentar la anchura en incrementos de 0,01 pulg.</li> <li>• 216 mm es el valor predeterminado internacional. Puede aumentar la anchura en incrementos de 1 mm.</li> </ul>
<b>Altura vertical</b> 3–14,17 pulgadas 76–360 mm	Defina la altura vertical.  <b>Notas:</b> <ul style="list-style-type: none"> <li>• Si la altura excede el máximo, la impresora utiliza la altura máxima permitida.</li> <li>• 14 pulgadas es el valor predeterminado para EE.UU. Puede aumentar la altura en incrementos de 0,01 pulg.</li> <li>• 356 mm es el valor predeterminado internacional. Puede aumentar la altura en incrementos de 1 mm.</li> </ul>
<b>Dirección alimentación</b> Borde corto Borde largo	Especifique la dirección de alimentación si el papel puede cargarse en cualquier dirección.  <b>Notas:</b> <ul style="list-style-type: none"> <li>• Borde corto es el valor predeterminado de fábrica.</li> <li>• Borde largo aparece sólo cuando el borde más largo es más corto que la anchura máxima admitida en la bandeja.</li> </ul>

## Menú Instalación de salida

Utilice	Para
<p><b>Bandeja de salida</b>                      Bandeja estándar                      Bandeja [x]</p>	<p>Especifique la bandeja predeterminada.</p> <p><b>Notas:</b></p> <ul style="list-style-type: none"> <li>• Si varias bandejas tienen asignado el mismo nombre, este solo aparece una vez en el menú.</li> <li>• Salida estándar es el valor predeterminado de fábrica.</li> </ul>
<p><b>Configurar bandejas</b>                      Buzón                      Enlazar                      Desbordamiento del correo                      Enlace opcional                      Asignar tipo</p>	<p>Especifique las opciones de configuración de las bandejas.</p> <p><b>Notas:</b></p> <ul style="list-style-type: none"> <li>• Buzón es el valor predeterminado de fábrica. Este valor considera a cada bandeja como un buzón distinto.</li> <li>• El enlace configura todas las bandejas disponibles como una bandeja grande.</li> <li>• Desbordamiento del correo configura cada bandeja como un buzón distinto.</li> <li>• Enlace opcional enlaza todas las bandejas disponibles excepto la bandeja estándar y solo está disponible cuando hay al menos dos bandejas instaladas.</li> <li>• Asignar tipo asigna cada tipo de papel a una bandeja o conjunto de bandejas enlazadas.</li> <li>• Las bandejas a las que se les asigna el mismo nombre se enlazan automáticamente a no ser que Enlace opcional esté seleccionado.</li> </ul>
<p><b>Desbordamiento de bandeja</b>                      Bandeja estándar                      Bandeja [x]</p>	<p>Especifique una bandeja alternativa cuando la bandeja designada esté llena.</p> <p><b>Notas:</b></p> <ul style="list-style-type: none"> <li>• Salida estándar es el valor predeterminado de fábrica.</li> <li>• Si varias bandejas tienen asignado el mismo nombre, este solo aparece una vez en la lista de bandejas.</li> <li>• [x] puede ser cualquier número entre 1 y 12 si se han instalado las bandejas adecuadas.</li> </ul>
<p><b>Asignar tipo/salida</b>                      Salida papel normal                      Salida cartulina                      Salida transparencia                      Salida papel reciclado                      Salida etiquetas                      Salida etiquetas de vinilo                      Salida alta calidad                      Salida sobre                      Salida sobre áspero                      Salida cabecera                      Salida preimpreso                      Salida papel color                      Salida papel ligero                      Salida papel pesado                      Salida áspero/algodón                      Salida personaliz. [x]</p>	<p>Seleccione una bandeja para cada tipo de papel admitido.</p> <p>Para cada tipo, seleccione de entre las siguientes opciones:</p> <p>Desactivado                      Bandeja estándar                      Bandeja [x]</p> <p><b>Notas:</b></p> <ul style="list-style-type: none"> <li>• Desactivado es el valor predeterminado de fábrica.</li> <li>• [x] puede ser cualquier número entre 1 y 12 si se han instalado las bandejas adecuadas.</li> <li>• Si varias bandejas tienen asignado el mismo nombre, este solo aparece una vez en la lista de bandejas.</li> </ul>

# Menú Informes

## Menú Informes

Utilice	Para
<b>Página de valores de menú</b>	Imprimir un informe que contiene información sobre el papel cargado en las bandejas, la memoria instalada, el cómputo total de páginas, las alarmas, los tiempos de espera, el idioma del panel de control de la impresora, la dirección TCP/IP, el estado de los suministros, el estado de la conexión de red y otra información de utilidad.
<b>Estadísticas dispositivo</b>	Imprimir un informe que contiene estadísticas de impresora, como información de suministros y detalles sobre las páginas impresas.
<b>Prueba grapad.</b>	Imprima un informe que confirme que la grapadora funciona correctamente. <b>Nota:</b> Este menú sólo aparece si hay una grapadora opcional instalada.
<b>Página de configuración de la red</b>	Imprimir un informe que contiene información sobre los valores de la impresora de red, como los datos de la dirección TCP/IP. <b>Nota:</b> Esta opción del menú sólo aparece para las impresoras en red o las impresoras conectadas a servidores de impresión.
<b>Página de configuración de red [x]</b>	Imprimir un informe que contiene información sobre los valores de la impresora de red, como los datos de la dirección TCP/IP. <b>Notas:</b> <ul style="list-style-type: none"> <li>• Este elemento del menú sólo está disponible cuando hay instalada más de una opción de red.</li> <li>• Esta opción del menú sólo aparece para las impresoras en red o las impresoras conectadas a servidores de impresión.</li> </ul>
<b>Lista Perfiles</b>	Imprimir una lista de perfiles almacenados en la impresora. <b>Nota:</b> Este elemento de menú solo aparece cuando LDSS está activado.
<b>Imprimir fuentes</b> Fuentes PCL Fuentes PostScript	Imprimir un informe de todas las fuentes disponibles para el idioma de impresora definido actualmente. <b>Nota:</b> Hay disponible una lista separada para las emulaciones PCL y PostScript.
<b>Imprimir directorio</b>	Imprimir una lista de todos los recursos almacenados en una tarjeta de memoria flash opcional o en el disco duro de la impresora. <b>Notas:</b> <ul style="list-style-type: none"> <li>• Tamaño mem. int. debe estar definida en 100%.</li> <li>• Asegúrese de que la memoria flash opcional o el disco duro de la impresora estén instalados y funcionen correctamente.</li> <li>• Esta opción del menú sólo aparece cuando hay instalada una unidad de flash o un disco duro de la impresora.</li> </ul>
<b>Informe de activos</b>	Imprimir un informe que contiene información sobre los activos de la impresora, como por ejemplo el número de serie y el modelo.

## Menú Red/puertos

### NIC activo, menú

Utilice	Para
<b>NIC activo</b> Autom. [lista de las tarjetas de red disponibles]	Permitir que la impresora se conecte a una red.  <b>Notas:</b> <ul style="list-style-type: none"> <li>• Automático es el valor predeterminado de fábrica.</li> <li>• Este elemento de menú sólo aparece si está instalado un adaptador de red opcional.</li> </ul>

### Menú Red estándar o Red [x]

**Nota:** En este menú sólo aparecen los puertos activos. Los puertos inactivos se omiten.

Utilice	Para
<b>PCL SmartSwitch</b> Activada Desactivada	Establecer la impresora para que cambie automáticamente a la emulación PCL cuando un trabajo de impresión lo necesite, independientemente del lenguaje predeterminado de la impresora.  <b>Notas:</b> <ul style="list-style-type: none"> <li>• Activado es el valor predeterminado de fábrica.</li> <li>• Si PCL SmartSwitch está desactivado, la impresora no examina los datos entrantes y utiliza el idioma predeterminado de la impresora especificado en el menú Configuración.</li> </ul>
<b>PS SmartSwitch</b> Activada Desactivada	Establecer la impresora para que cambie automáticamente a la emulación PS cuando un trabajo de impresión lo necesite, independientemente del lenguaje predeterminado de la impresora.  <b>Notas:</b> <ul style="list-style-type: none"> <li>• Activado es el valor predeterminado de fábrica.</li> <li>• Si PS SmartSwitch está desactivado, la impresora no examina los datos entrantes y utiliza el idioma predeterminado de la impresora especificado en el menú Configuración.</li> </ul>
<b>Modo NPA</b> Desactivada Autom.	Definir la impresora para que realice el procesamiento especial necesario para la comunicación bidireccional, según las convenciones definidas en el protocolo NPA.  <b>Notas:</b> <ul style="list-style-type: none"> <li>• Automático es el valor predeterminado de fábrica.</li> <li>• Si se cambia este valor del panel de control de la impresora y se sale de los menús, la impresora se reinicia. Así, la selección del menú se actualiza.</li> </ul>

Utilice	Para
<p><b>Mem intermedia red</b> Autom. De 3 KB hasta [tamaño máximo permitido]</p>	<p>Definir el tamaño de la memoria intermedia de entrada de red.</p> <p><b>Notas:</b></p> <ul style="list-style-type: none"> <li>• Automático es el valor predeterminado de fábrica.</li> <li>• El valor se puede modificar en incrementos de 1 KB.</li> <li>• El tamaño máximo permitido depende de la cantidad de memoria de la impresora, el tamaño de las demás memorias intermedias de enlace y de si Guardar recursos se ha definido en Activado o Desactivado.</li> <li>• Para aumentar el rango de tamaño máximo de la memoria intermedia de red, desactive o reduzca el tamaño de las memorias intermedias de puerto paralelo, serie y USB.</li> <li>• Si se cambia este valor del panel de control de la impresora y se sale de los menús, la impresora se reinicia. Así, la selección del menú se actualiza.</li> </ul>
<p><b>Mem. intermedia trab</b> Desactivada Activada Autom.</p>	<p>Almacenar temporalmente trabajos de impresión en el disco duro de la impresora antes de imprimir. Este menú sólo aparece cuando se instala un disco formateado.</p> <p><b>Notas:</b></p> <ul style="list-style-type: none"> <li>• Desactivado es el valor predeterminado de fábrica.</li> <li>• El valor Activada almacena trabajos de impresión en el disco duro de la impresora.</li> <li>• El valor Automática almacena los trabajos de impresión en la memoria intermedia sólo cuando la impresora está ocupada procesando datos de otro puerto de entrada.</li> <li>• Si se cambia este valor del panel de control de la impresora y se sale de los menús, la impresora se reinicia. Así, la selección del menú se actualiza.</li> </ul>
<p><b>PS binario Mac</b> Activada Desactivada Autom.</p>	<p>Definir la impresora para que procese trabajos de impresión PostScript binario de Macintosh.</p> <p><b>Notas:</b></p> <ul style="list-style-type: none"> <li>• Automático es el valor predeterminado de fábrica.</li> <li>• El valor Desactivado filtra los trabajos de impresión mediante el protocolo estándar.</li> <li>• El valor Activado procesa trabajos de impresión PostScript binario sin formato.</li> </ul>
<p><b>Configuración de red estándar O Configuración de red [x]</b> Informes Tarjeta de red TCP/IP IPv6 Inalámbrico AppleTalk</p>	<p>Mostrar y establecer los valores de red de la impresora.</p> <p><b>Nota:</b> El menú Inalámbrico aparece sólo cuando la impresora se conecta a una red inalámbrica.</p>

## Menú Informes

Para acceder al menú, navegue hasta cualquiera de los siguientes elementos:

- Red/Puertos >Red estándar >Configuración de red estándar >Informes
- Red/Puertos >Red [x] >Configuración de red [x] >Informes

Utilice	Para
<p><b>Imprimir página de configuración</b></p>	<p>Imprimir un informe que contiene información sobre los valores de la impresora de red, como la dirección TCP/IP.</p>



## Tarjeta de red, menú

Para acceder al menú, navegue hasta cualquiera de los siguientes elementos:

- Red/Puertos >Red estándar >Configuración de red estándar >Tarjeta de red
- Red/Puertos >Red [x] >Configuración de red [x] Tarjeta de red >

Utilice	Para
<b>Ver estado de tarjeta</b> Conectado Desconectada	Ver el estado de conexión del adaptador de red inalámbrica.
<b>Ver velocidad de tarjeta</b>	Ver la velocidad de un adaptador de red inalámbrica activo.
<b>Dirección de red</b> UAA LAA	Ver las direcciones de red.
<b>Tiempo de espera de trabajo</b> 0, 10–225 segundos	Definir el período de tiempo que tarda un trabajo de impresión de red en cancelarse. <b>Notas:</b> <ul style="list-style-type: none"> <li>• “90 segundos” es el valor predeterminado de fábrica.</li> <li>• Con el valor 0 se desactiva el tiempo de espera.</li> <li>• Si se selecciona un valor entre 1 y 9, aparece el mensaje <b>No válido</b> en la pantalla y no se guarda el valor.</li> </ul>
<b>Página banner</b> Desactivada Activada	Permitir imprimir una página banner. <b>Nota:</b> Desactivado es el valor predeterminado de fábrica.

## Menú TCP/IP

Para acceder al menú, navegue hasta cualquiera de los siguientes elementos:

- Red/Puertos >Red estándar >Configuración de red estándar >TCP/IP
- Red/Puertos >Red [x] >Configuración de red [x] >TCP/IP

**Nota:** Este menú sólo está disponible para impresoras de red o impresoras conectadas a servidores de impresión.

Utilice	Para
<b>Definir nombre de host</b>	Configurar el nombre de host TCP/IP actual. <b>Nota:</b> Éste sólo puede cambiarse desde Embedded Web Server.
<b>Dirección IP</b>	Visualizar o cambiar la dirección TCP/IP actual. <b>Nota:</b> La configuración manual de la dirección IP desactiva Activar DHCP y Activar IP automática. También desactiva Activar BOOTP y Activar RARP en los sistemas compatibles con BOOTP y RARP.
<b>Máscara de red</b>	Visualizar o cambiar la máscara de red TCP/IP actual.
<b>Puerta de enlace</b>	Visualizar o cambiar la puerta de enlace TCP/IP actual.
<b>Activar DHCP</b> Activada Desactivada	Especifique la asignación de parámetros y direcciones de DHCP. <b>Nota:</b> Activado es el valor predeterminado de fábrica.

Utilice	Para
<b>Activar RARP</b> Activada Desactivada	Especificar la asignación de direcciones de RARP. <b>Nota:</b> Desactivado es el valor predeterminado de fábrica.
<b>Activar BOOTP</b> Activada Desactivada	Especificar la asignación de direcciones de BOOTP. <b>Nota:</b> Activado es el valor predeterminado de fábrica.
<b>Activar AutoIP</b> Sí No	Especificar el valor de la red de configuración Zero. <b>Nota:</b> Sí es el valor predeterminado de fábrica.
<b>Activar FTP/TFTP</b> Sí No	Activar el servidor FTP integrado, lo que permite enviar archivos a la impresora mediante el protocolo de transferencia de archivos. <b>Nota:</b> Sí es el valor predeterminado de fábrica.
<b>Activar servidor HTTP</b> Sí No	Activar el servidor web incorporado (Embedded Web Server). Al activarlo, se puede controlar y gestionar de forma remota la impresora mediante un navegador Web. <b>Nota:</b> Sí es el valor predeterminado de fábrica.
<b>Dirección de servidor WINS</b>	Visualizar o cambiar la dirección WINS actual.
<b>Activar DDNS</b> Sí No	Visualizar o cambiar la configuración de DDNS actual. <b>Nota:</b> Sí es el valor predeterminado de fábrica.
<b>Activar mDNS</b> Sí No	Visualizar o cambiar la configuración de mDNS actual. <b>Nota:</b> Sí es el valor predeterminado de fábrica.
<b>Dirección de servidor DNS</b>	Visualizar o cambiar la dirección DNS actual.
<b>Dirección del servidor DNS secundario</b>	Visualizar o cambiar las direcciones de los servidores DNS secundarios.
<b>Dirección del servidor DNS secundario 2</b>	
<b>Dirección del servidor DNS secundario 3</b>	
<b>Activar HTTPS</b> Sí No	Visualizar o cambiar la configuración de HTTPS actual. <b>Nota:</b> Sí es el valor predeterminado de fábrica.

## IPv6, menú

Para acceder al menú, navegue hasta cualquiera de los siguientes elementos:

- Red/Puertos >Red estándar >Configuración de red estándar >IPv6
- Red/Puertos >Red [x] >Configuración de red [x] >IPv6

**Nota:** Este menú solo está disponible para impresoras de red o impresoras conectadas a servidores de impresión.

Utilice	Para
<b>Activar IPv6</b> Activada Desactivada	Activar IPv6 en la impresora. <b>Nota:</b> Activado es el valor predeterminado de fábrica.
<b>Configuración automática</b> Activada Desactivada	Especificar si el adaptador de red acepta las entradas de configuración automática de direcciones IPv6 que proporciona un encaminador. <b>Nota:</b> Activado es el valor predeterminado de fábrica.
<b>Ver host</b>	Definir el nombre de host.
<b>Ver dirección</b>	<b>Nota:</b> Estos valores sólo pueden cambiarse desde Embedded Web Server.
<b>Ver dirección de encaminador</b>	
<b>Activar DHCPv6</b> Activada Desactivada	Activar DHCPv6 en la impresora. <b>Nota:</b> Activado es el valor predeterminado de fábrica.

## Inalámbrico, menú

**Nota:** Este menú sólo está disponible en impresoras conectadas a una red inalámbrica o en modelos de impresora que incluyen un adaptador de red inalámbrica.

Para acceder al menú, navegue hasta:

**Red/Puertos >Red [x] >Configuración de red [x] >Inalámbrico**

Utilice	Para
<b>Wi-Fi, configuración protegida</b> Método de botones de pulsación de inicio Método PIN de inicio	Establecer una red inalámbrica y activar la seguridad de la red. <b>Notas:</b> <ul style="list-style-type: none"> <li>El método de botones de pulsación de inicio conecta la impresora a una red inalámbrica al pulsar los botones de la impresora y el punto de acceso (encaminador inalámbrico) en un periodo de tiempo determinado.</li> <li>El método PIN de inicio conecta la impresora a una red inalámbrica cuando se introduce un PIN en la impresora en los valores inalámbricos del punto de acceso.</li> </ul>
<b>Activar/Desactivar la detección automática WPS</b> Activar Desactivar	Detectar automáticamente el método de conexión que utiliza un punto de acceso con WPS (configuración del botón de pulsación de inicio o método PIN de inicio) <b>Nota:</b> Desactivar es el valor predeterminado de fábrica.
<b>Modo Red</b> Tipo BSS Infraestructura Ad hoc	Especificar el modo de red. <b>Notas:</b> <ul style="list-style-type: none"> <li>El valor predeterminado de fábrica es Infraestructura. Esto permite que la impresora acceda a una red mediante un punto de acceso.</li> <li>Ad hoc configura la conexión inalámbrica directamente entre la impresora y un equipo.</li> </ul>
<b>Compatibilidad</b> 802.11b/g 802.11b/g/n	Especificar el estándar inalámbrico para la red inalámbrica. <b>Nota:</b> 802.11b/g/n es el valor predeterminado de fábrica.
<b>Seleccionar red</b>	Seleccionar una red disponible para que la use la impresora.
<b>Ver calidad de señal</b>	Ver la calidad de la conexión inalámbrica.

Utilice	Para
Ver modo de seguridad	Ver el método de cifrado de la red inalámbrica.

## AppleTalk, menú

**Nota:** Este menú solo está disponible para los modelos de impresora conectados a una red Ethernet o si se ha instalado un adaptador de red inalámbrica opcional.

Para acceder al menú, navegue hasta uno de los siguientes elementos:

- Red/Puertos >Red estándar >Configuración de red estándar >AppleTalk
- Red/Puertos >Red [x] >Red [x] Configuración >AppleTalk

Utilice	Para
<b>Activado</b> Sí No	Habilitar o deshabilitar el soporte de AppleTalk. <b>Nota:</b> Sí es el valor predeterminado de fábrica.
<b>Ver nombre</b>	Mostrar el nombre AppleTalk asignado. <b>Nota:</b> El nombre de AppleTalk solo puede cambiarse en Embedded Web Server.
<b>Ver dirección</b>	Mostrar la dirección AppleTalk asignada. <b>Nota:</b> La dirección AppleTalk sólo puede cambiarse en Embedded Web Server.
<b>Definir zona</b> [lista de las zonas disponibles en la red]	Proporcionar una lista de zonas AppleTalk disponibles en la red. <b>Nota:</b> La zona predeterminada de la red es el valor predeterminado.

## Menú USB estándar

Utilice	Para
<b>PCL SmartSwitch</b> Activado Desactivado	Definir la impresora para que cambie automáticamente a la emulación PCL cuando un trabajo de impresión recibido a través de un puerto USB lo necesite, independientemente del idioma predeterminado de la impresora. <b>Notas:</b> <ul style="list-style-type: none"> <li>• El valor predeterminado de fábrica es Activado.</li> <li>• Cuando se establece como Desactivada, la impresora no examina los datos entrantes. La impresora utiliza la emulación PostScript si PS SmartSwitch se establece como Activada. Utiliza el lenguaje de impresora predeterminado especificado en el menú Configuración si PS SmartSwitch se establece como Activada.</li> </ul>
<b>PS SmartSwitch</b> Activado Desactivado	Definir la impresora para que cambie automáticamente a la emulación PS cuando un trabajo de impresión recibido a través de un puerto USB lo necesite, independientemente del idioma predeterminado de la impresora. <b>Notas:</b> <ul style="list-style-type: none"> <li>• El valor predeterminado de fábrica es Activado.</li> <li>• Cuando se establece como Desactivada, la impresora no examina los datos entrantes. La impresora utiliza la emulación PCL si PCL SmartSwitch se establece como Activada. Utiliza el lenguaje de impresora predeterminado especificado en el menú Configuración si PCL SmartSwitch se establece como Activada.</li> </ul>

Utilice	Para
<b>Modo NPA</b> Activado Desactivado Automático	Definir la impresora para que realice el procesamiento especial necesario para la comunicación bidireccional, según las convenciones definidas en el protocolo NPA.  <b>Notas:</b> <ul style="list-style-type: none"> <li>• El valor predeterminado de fábrica es Automática. El valor Automático define la impresora para que examine los datos, determine el formato y los procese adecuadamente.</li> <li>• La impresora se reinicia automáticamente al modificar el valor del panel de control de la impresora. Así, la selección del menú se actualiza.</li> </ul>
<b>Memoria intermedia del puerto USB</b> Desactivada Automática De 3 K hasta [tamaño máximo permitido]	Definir el tamaño de la memoria intermedia de entrada USB.  <b>Notas:</b> <ul style="list-style-type: none"> <li>• El valor predeterminado de fábrica es Automática.</li> <li>• Si se establece como Desactivada, no se almacenan trabajos en la memoria intermedia. Cualquier trabajo que ya esté almacenado en el disco duro de la impresora se imprime antes de que se reanude el procesamiento normal.</li> <li>• El tamaño de la memoria intermedia USB se puede cambiar en incrementos de 1 K.</li> <li>• El tamaño máximo permitido depende de la cantidad de memoria de la impresora, el tamaño de las demás memorias intermedias de enlace y de si Guardar recursos se ha definido como Activado o Desactivado.</li> <li>• Para aumentar el rango de tamaño máximo de la memoria intermedia del puerto USB, desactive o reduzca el tamaño de las memorias intermedias del puerto paralelo, del puerto serie y de red.</li> <li>• La impresora se reinicia automáticamente al modificar el valor del panel de control de la impresora. Así, la selección del menú se actualiza.</li> </ul>
<b>Memoria intermedia de trabajos</b> Desactivada Activada Automática	Almacenar temporalmente trabajos de impresión en el disco duro de la impresora antes de imprimir.  <b>Notas:</b> <ul style="list-style-type: none"> <li>• El valor predeterminado de fábrica es Desactivada.</li> <li>• El valor Activada almacena trabajos en el disco duro de la impresora.</li> <li>• El valor Automática almacena los trabajos de impresión en la memoria intermedia solo si la impresora está ocupada procesando datos de otro puerto de entrada.</li> <li>• Si se cambia este valor en el panel de control de la impresora y se sale de los menús, la impresora se reinicia. Así, la selección del menú se actualiza.</li> </ul>
<b>PS binario Mac</b> Activado Desactivado Automático	Definir la impresora para que procese trabajos de impresión PostScript binario de Macintosh.  <b>Notas:</b> <ul style="list-style-type: none"> <li>• El valor predeterminado de fábrica es Automática.</li> <li>• El valor Activado procesa trabajos de impresión PostScript binario sin formato.</li> <li>• El valor Desactivado filtra los trabajos de impresión mediante el protocolo estándar.</li> </ul>
<b>Dirección ENA</b> YYY.YYY.YYY.YYY	Definir la información sobre la dirección de red para un servidor de impresión externo. <b>Nota:</b> Este menú solo está disponible cuando la impresora está conectada a un servidor de impresión externo a través de un puerto USB.
<b>Máscara de red ENA</b> YYY.YYY.YYY.YYY	Definir la información sobre la máscara de red para un servidor de impresión externo. <b>Nota:</b> Este menú solo está disponible cuando la impresora está conectada a un servidor de impresión externo a través de un puerto USB.

Utilice	Para
<b>Pasarela ENA</b> YYY·YYY·YYY·YYY	Definir la información sobre la pasarela para un servidor de impresión externo. <b>Nota:</b> Este menú solo está disponible cuando la impresora está conectada a un servidor de impresión externo a través de un puerto USB.

## Menú Paralelo [x]

**Nota:** Este menú solo está disponible si hay una tarjeta paralela opcional instalada.

Utilice	Para
<b>PCL SmartSwitch</b> Activado Desactivado	Define la impresora para que cambie automáticamente a la emulación PCL cuando un trabajo de impresión recibido a través de un puerto serie lo necesite, independientemente del lenguaje predeterminado de la impresora. <b>Notas:</b> <ul style="list-style-type: none"> <li>• El valor predeterminado de fábrica es Activado.</li> <li>• Cuando se establece como Desactivada, la impresora no examina los datos entrantes. La impresora utiliza la emulación PostScript si PS SmartSwitch se establece como Activada. Utiliza el lenguaje de impresora predeterminado especificado en el menú Configuración si PS SmartSwitch se establece como Activada.</li> </ul>
<b>PS SmartSwitch</b> Activado Desactivado	Definir la impresora para que cambie automáticamente a la emulación PS cuando un trabajo de impresión recibido a través de un puerto serie lo necesite, independientemente del lenguaje predeterminado de la impresora. <b>Notas:</b> <ul style="list-style-type: none"> <li>• El valor predeterminado de fábrica es Activado.</li> <li>• Cuando se establece como Desactivada, la impresora no examina los datos entrantes. La impresora utiliza la emulación PCL si PCL SmartSwitch se establece como Activada. Utiliza el lenguaje de impresora predeterminado especificado en el menú Configuración si PCL SmartSwitch se establece como Desactivada.</li> </ul>
<b>Modo NPA</b> Activado Desactivado Automático	Definir la impresora para que realice el procesamiento especial necesario para la comunicación bidireccional, según las convenciones definidas en el protocolo NPA. <b>Notas:</b> <ul style="list-style-type: none"> <li>• El valor predeterminado de fábrica es Automático.</li> <li>• Si se cambia este valor en el panel de control de la impresora y se sale de los menús, la impresora se reinicia. Así, la selección del menú se actualiza.</li> </ul>

Utilice	Para
<p><b>Memoria intermedia del puerto paralelo</b>                      Desactivada                      Automática                      De 3 K hasta [tamaño máximo permitido]</p>	<p>Definir el tamaño de la memoria intermedia de entrada del puerto paralelo.</p> <p><b>Notas:</b></p> <ul style="list-style-type: none"> <li>• El valor predeterminado de fábrica es Automática.</li> <li>• Si se establece como Desactivada, no se almacenan trabajos en la memoria intermedia. Cualquier trabajo que ya esté almacenado en el disco duro de la impresora se imprime antes de que se reanude el procesamiento normal.</li> <li>• El tamaño de la memoria intermedia del puerto paralelo se puede cambiar en incrementos de 1 KB.</li> <li>• El tamaño máximo permitido depende de la cantidad de memoria de la impresora, el tamaño de las demás memorias intermedias de enlace y de si Guardar recursos se ha definido como Activado o Desactivado.</li> <li>• Para aumentar el rango de tamaño máximo de la memoria intermedia del puerto paralelo, desactive o reduzca el tamaño de las memorias intermedias USB, del puerto serie y de red.</li> <li>• Si se cambia este valor en el panel de control de la impresora y se sale de los menús, la impresora se reinicia. Así, la selección del menú se actualiza.</li> </ul>
<p><b>Memoria intermedia de trabajos</b>                      Desactivada                      Activada                      Automática</p>	<p>Almacenar temporalmente trabajos de impresión en el disco duro de la impresora antes de imprimir.</p> <p><b>Notas:</b></p> <ul style="list-style-type: none"> <li>• El valor predeterminado de fábrica es Desactivada.</li> <li>• El valor Activada almacena trabajos de impresión en el disco duro de la impresora.</li> <li>• El valor Automática almacena los trabajos de impresión en la memoria intermedia sólo si la impresora está ocupada procesando datos de otro puerto de entrada.</li> <li>• Si se cambia este valor en el panel de control de la impresora y se sale de los menús, la impresora se reinicia. Así, la selección del menú se actualiza.</li> </ul>
<p><b>Estado avanzado</b>                      Activado                      Desactivado</p>	<p>Activar la comunicación bidireccional a través del puerto paralelo.</p> <p><b>Notas:</b></p> <ul style="list-style-type: none"> <li>• El valor predeterminado de fábrica es Activado.</li> <li>• El valor Desactivado deshabilita la negociación del puerto paralelo.</li> </ul>
<p><b>Protocolo</b>                      Estándar                      Fastbytes</p>	<p>Especificar el protocolo del puerto paralelo.</p> <p><b>Notas:</b></p> <ul style="list-style-type: none"> <li>• El valor predeterminado de fábrica es Fastbytes. Proporciona compatibilidad con la mayoría de los puertos paralelos existentes y es el valor recomendado.</li> <li>• El valor Estándar intenta resolver los problemas de comunicación del puerto paralelo.</li> </ul>
<p><b>Aceptar Init</b>                      Activado                      Desactivado</p>	<p>Determinar si la impresora acepta las solicitudes de inicialización de hardware de impresora del equipo.</p> <p><b>Notas:</b></p> <ul style="list-style-type: none"> <li>• El valor predeterminado de fábrica es Desactivado.</li> <li>• El equipo solicita la inicialización activando la señal Init en el puerto paralelo. Muchos equipos personales activan la señal Init cada vez que se encienden.</li> </ul>
<p><b>Modo paralelo 2</b>                      Activado                      Desactivado</p>	<p>Determinar si se realiza un muestreo de los datos del puerto paralelo al principio o al final del cable.</p> <p><b>Nota:</b> El valor predeterminado de fábrica es Activado.</p>

Utilice	Para
<b>PS binario Mac</b> Activado Desactivado Automático	Definir la impresora para que procese trabajos de impresión PostScript binario de Macintosh.  <b>Notas:</b> <ul style="list-style-type: none"> <li>• El valor predeterminado de fábrica es Automático.</li> <li>• El valor Desactivado filtra los trabajos de impresión mediante el protocolo estándar.</li> <li>• El valor Activado procesa trabajos de impresión PostScript binario sin formato.</li> </ul>
<b>Dirección ENA</b> YYY.YYY.YYY.YYY	Definir la información sobre la dirección de red para un servidor de impresión externo.  <b>Nota:</b> Esta opción del menú sólo está disponible si la impresora está conectada a un servidor de impresión externo a través de un puerto USB.
<b>Máscara de red ENA</b> YYY.YYY.YYY.YYY	Definir la información sobre la máscara de red para un servidor de impresión externo.  <b>Nota:</b> Esta opción del menú sólo está disponible si la impresora está conectada a un servidor de impresión externo a través de un puerto USB.
<b>Pasarela ENA</b> YYY.YYY.YYY.YYY	Definir la información sobre la pasarela para un servidor de impresión externo.  <b>Nota:</b> Esta opción del menú sólo está disponible si la impresora está conectada a un servidor de impresión externo a través de un puerto USB.

## Menú Serie [x]

**Nota:** Este menú solo está disponible si hay una tarjeta de serie paralela opcional instalada.

Utilice	Para
<b>PCL SmartSwitch</b> Activado Desactivado	Definir la impresora para que cambie automáticamente a la emulación PCL cuando un trabajo de impresión recibido a través de un puerto serie lo necesite, independientemente del idioma predeterminado de la impresora.  <b>Notas:</b> <ul style="list-style-type: none"> <li>• El valor predeterminado de fábrica es Activado.</li> <li>• Cuando se establece como Desactivada, la impresora no examina los datos entrantes. La impresora utiliza la emulación PostScript si PS SmartSwitch si se establece como Activada. Utiliza el lenguaje de impresora predeterminado especificado en el menú Configuración si PS SmartSwitch se establece como Activada.</li> </ul>
<b>PS SmartSwitch</b> Activado Desactivado	Definir la impresora para que cambie automáticamente a la emulación PS cuando un trabajo de impresión recibido a través de un puerto serie lo necesite, independientemente del idioma predeterminado de la impresora.  <b>Notas:</b> <ul style="list-style-type: none"> <li>• El valor predeterminado de fábrica es Activado.</li> <li>• Cuando se establece como Desactivada, la impresora no examina los datos entrantes. La impresora utiliza la emulación PCL si PCL SmartSwitch se establece como Activada. Utiliza el lenguaje de impresora predeterminado especificado en el menú Configuración si PCL SmartSwitch se establece como Desactivada.</li> </ul>



Utilice	Para
<p><b>Modo NPA</b>                      Activado                      Desactivado                      Automático</p>	<p>Definir la impresora para que realice el procesamiento especial necesario para la comunicación bidireccional, según las convenciones definidas en el protocolo NPA.</p> <p><b>Notas:</b></p> <ul style="list-style-type: none"> <li>• El valor predeterminado de fábrica es Automática. El valor Automático define la impresora para que examine los datos, determine el formato y los procese adecuadamente.</li> <li>• Cuando se establece como Activado, la impresora realiza el procesamiento NPA. Si los datos no están en formato NPA, se rechazan como datos incorrectos.</li> <li>• Cuando se establece como Desactivado, la impresora no realiza el procesamiento NPA.</li> <li>• Si se cambia este valor en el panel de control de la impresora y se sale de los menús, la impresora se reinicia. Así, la selección del menú se actualiza.</li> </ul>
<p><b>Memoria intermedia del puerto serie</b>                      Desactivada                      Automática                      De 3 K hasta [tamaño máximo permitido]</p>	<p>Definir el tamaño de la memoria intermedia de entrada del puerto serie.</p> <p><b>Notas:</b></p> <ul style="list-style-type: none"> <li>• El valor predeterminado de fábrica es Automática.</li> <li>• Si se establece como Desactivada, no se almacenan trabajos en la memoria intermedia. Cualquier trabajo que ya esté almacenado en el disco se imprime antes de que se reanude el procesamiento normal.</li> <li>• El tamaño de la memoria intermedia del puerto serie se puede cambiar en incrementos de 1 KB.</li> <li>• El tamaño máximo permitido depende de la cantidad de memoria de la impresora, el tamaño de las demás memorias intermedias de enlace y de si Guardar recursos se ha definido como Activado o Desactivado.</li> <li>• Para aumentar el rango de tamaño máximo de la memoria intermedia del puerto serie, desactive o reduzca el tamaño de las memorias intermedias del puerto paralelo, del puerto serie y de red.</li> <li>• Si se cambia este valor en el panel de control de la impresora y se sale de los menús, la impresora se reinicia. Así, la selección del menú se actualiza.</li> </ul>
<p><b>Memoria intermedia de trabajos</b>                      Desactivada                      Activada                      Automática</p>	<p>Almacenar temporalmente trabajos de impresión en el disco duro de la impresora antes de imprimir.</p> <p><b>Notas:</b></p> <ul style="list-style-type: none"> <li>• El valor predeterminado de fábrica es Desactivada. La impresora no almacena trabajos de impresión en el disco duro de la impresora.</li> <li>• El valor Activada almacena trabajos de impresión en el disco duro de la impresora.</li> <li>• El valor Automática almacena los trabajos de impresión en la memoria intermedia solo si la impresora está ocupada procesando datos de otro puerto de entrada.</li> <li>• Si se cambia este valor en el panel de control de la impresora y se sale de los menús, la impresora se reinicia. Así, la selección del menú se actualiza.</li> </ul>
<p><b>Protocolo</b>                      DTR                      DTR/DSR                      XON/XOFF                      XON/XOFF/DTR                      XONXOFF/DTRDSR</p>	<p>Seleccionar los valores de intercambio de hardware y software para el puerto serie.</p> <p><b>Notas:</b></p> <ul style="list-style-type: none"> <li>• El valor predeterminado de fábrica es DTR.</li> <li>• DTR/DSR es un valor de intercambio de hardware.</li> <li>• XON/XOFF es un valor de intercambio de software.</li> <li>• XON/XOFF/DTR y XON/XOFF/DTR/DSR son valores de intercambio combinado de hardware y software.</li> </ul>

Utilice	Para
<b>Robust XON</b> Activado Desactivado	Determinar si la impresora comunica la disponibilidad al equipo. <b>Notas:</b> <ul style="list-style-type: none"> <li>El valor predeterminado de fábrica es Desactivado.</li> <li>Esta opción del menú solo se aplica al puerto serie si el valor Protocolo serie está definido como XON/XOFF.</li> </ul>
<b>Baudios</b> 1200 2400 4800 9600 19200 38400 57600 115200 138200 172800 230400 345600	Especificar la velocidad a la que se pueden recibir los datos a través del puerto serie. <b>Notas:</b> <ul style="list-style-type: none"> <li>El valor predeterminado de fábrica es 9600.</li> <li>Las velocidades en baudios 138200, 172800, 230400 y 345600 se muestran solo en el menú Serie estándar. Estos valores no aparecen en los menús Serie opción 1, Serie opción 2 o Serie opción 3.</li> </ul>
<b>Bits de datos</b> 7 8	Especificar el número de bits de datos enviados en cada secuencia de transmisión. <b>Nota:</b> El valor predeterminado de fábrica es 8.
<b>Paridad</b> Par Impar Ninguna Omitir	Definir la paridad para las secuencias de datos de entrada y salida serie. <b>Nota:</b> El valor predeterminado de fábrica es Ninguna.
<b>Aceptar DSR</b> Activado Desactivado	Determinar si la impresora utiliza la señal DSR. <b>Notas:</b> <ul style="list-style-type: none"> <li>El valor predeterminado de fábrica es Desactivado.</li> <li>DSR es una señal de intercambio que utiliza la mayoría de los cables serie. El puerto serie utiliza DSR para diferenciar los datos enviados por el equipo de los creados por el ruido eléctrico en el cable serie. El ruido eléctrico puede provocar la impresión de caracteres inconexos. Defina esta opción como Activado para que los caracteres inconexos no se impriman.</li> </ul>

## Configuración de SMTP, menú

Utilice	Para
<b>Gateway SMTP primario</b>	Especificar la pasarela del servidor SMTP y la información del puerto. <b>Nota:</b> 25 es valor del puerto del gateway SMTP predeterminado.
<b>Puerto del gateway SMTP primario</b>	
<b>Gateway SMTP secundario</b>	
<b>Puerto del gateway SMTP secundario</b>	

Utilice	Para
<b>Tiempo de espera SMTP</b> 5–30	Especificar la cantidad de tiempo en segundos que transcurrirá hasta que el servidor deje de intentar enviar un correo electrónico. <b>Nota:</b> 30 es el valor predeterminado de fábrica.
<b>Dirección de respuesta</b>	Especificar una dirección de respuesta de hasta 128 caracteres en el correo electrónico enviado por la impresora.
<b>Utilizar SSL</b> Desactivado Negociar Necesario	Establecer la impresora para que utilice SSL para conseguir una mayor seguridad al conectarse al servidor SMTP. <b>Notas:</b> <ul style="list-style-type: none"> <li>Desactivado es el valor predeterminado de fábrica.</li> <li>Cuando se utiliza el valor Negociar, el servidor SMTP determina si se va a utilizar SSL.</li> </ul>
<b>Autenticación del servidor SMTP</b> No se necesita autenticación Conexión/Normal CRAM-MD5 Digest-MD5 NTLM Kerberos 5	Especificar el tipo de autenticación de usuario necesario para tener privilegios de impresión. <b>Nota:</b> "No se necesita autenticación" es el valor predeterminado de fábrica.
<b>Correo electrónico iniciado por dispositivo</b> Ning. Usar credenciales de dispositivo SMTP	Especificar las credenciales que se utilizarán para comunicarse con el servidor SMTP. Algunos servidores SMTP necesitan credenciales para enviar un correo electrónico. <b>Notas:</b> <ul style="list-style-type: none"> <li>El valor predeterminado de fábrica para Correo electrónico iniciado por dispositivo y Correo electrónico iniciado por usuario es Ninguno.</li> <li>ID de usuario de dispositivo y Contraseña de dispositivo se utilizan para conectarse al servidor SMTP cuando se ha seleccionado Usar credenciales de dispositivo SMTP.</li> </ul>
<b>ID de usuario de dispositivo</b>	
<b>Contraseña de dispositivo</b>	
<b>Dominio Kerberos 5</b>	
<b>Dominio NTLM</b>	

## Menú Seguridad

### Menú Otros valores de seguridad

Utilice	Para
<b>Restricciones de conexión</b> Tiempo de espera de conexión del panel Tiempo de espera de conexión remota	Establecer un límite para el tiempo y el número de intentos de conexión fallidos en el panel de control de la impresora antes de que se bloqueen <i>todos</i> los usuarios. <b>Notas:</b> <ul style="list-style-type: none"> <li>Tiempo de espera de conexión del panel especifica el tiempo durante el que la impresora está inactiva en el panel de control de la impresora antes de desconectar automáticamente al usuario. Seleccione de 1 a 900 segundos. 30 segundos es el valor predeterminado de fábrica.</li> <li>"Tiempo de espera de conexión remota" especifica el tiempo durante el que una interfaz remota puede estar inactiva antes de desconectar automáticamente al usuario. Seleccione de 1 a 120 segundos. 10 minutos es el valor predeterminado de fábrica.</li> </ul>

## Menú Impresión confidencial

Utilice	Para
<b>PIN incorrecto máximo</b> Desactivado 2–10	Limita el número de veces que se puede introducir un PIN no válido.  <b>Notas:</b> <ul style="list-style-type: none"> <li>• Este menú solo aparece cuando hay instalado un disco duro de impresora formateado y en perfecto estado.</li> <li>• Cuando se alcanza el límite, los trabajos de impresión correspondientes a ese nombre de usuario y a ese PIN se eliminan.</li> </ul>
<b>Caducidad de trabajo confidencial</b> Desactivado 1 hora 4 horas 24 horas 1 semana	Limita el período de tiempo que un trabajo de impresión confidencial permanece en la impresora antes de eliminarse.  <b>Notas:</b> <ul style="list-style-type: none"> <li>• Si el valor de "Caducidad de trabajo confidencial" se ha modificado mientras los trabajos de impresión confidenciales se encuentran en la memoria RAM o en el disco duro de la impresora, la caducidad de los trabajos de impresión confidenciales no se cambia al nuevo valor predeterminado.</li> <li>• Si la impresora está apagada, todos los trabajos confidenciales que se encuentran en la memoria RAM de la impresora se eliminarán.</li> </ul>
<b>Repetir caducidad de trabajo</b> Desactivado 1 hora 4 horas 24 horas 1 semana	Define un límite de tiempo para el almacenamiento de trabajos de impresión en la impresora.
<b>Comprobar caducidad de trabajo</b> Desactivado 1 hora 4 horas 24 horas 1 semana	Define un límite de tiempo para el almacenamiento de trabajos de impresión que necesitan una verificación en la impresora.
<b>Reservar caducidad de trabajo</b> Desactivado 1 hora 4 horas 24 horas 1 semana	Define un límite de tiempo para el almacenamiento de trabajos de impresión que se van a imprimir con posterioridad en la impresora.
<b>Nota:</b> El valor predeterminado de fábrica es Desactivada.	

## Menú de borrado de archivos temporales

La opción Borrar archivos temporales elimina *solo* los datos de trabajo de impresión del disco duro de la impresora que el sistema de archivos *no está* usando en ese momento. Se conservan todos los datos permanentes en el disco duro de la impresora, como fuentes descargadas, macros y trabajos retenidos.

**Nota:** Este menú solo aparece cuando hay instalado un disco duro de la impresora formateado y funcionando correctamente.

Utilice	Para
<b>Modo Limpiar</b> Autom.	Especificar el modo para borrar archivos de datos temporales.
<b>Método automático</b> Pase único Pase múltiple	<p>Marcar el espacio de disco utilizado por un trabajo de impresión anterior. Este método no permite que el sistema de archivos reutilice este espacio hasta que se haya limpiado.</p> <p><b>Notas:</b></p> <ul style="list-style-type: none"> <li>• El valor predeterminado de fábrica es “Pase único”.</li> <li>• Solo el valor Limpieza automática permite a los usuarios borrar archivos de datos temporales sin tener que desactivar la impresora durante un largo período de tiempo.</li> <li>• La información altamente confidencial debe borrarse usando <i>solo</i> el método Pase múltiple.</li> </ul>

### Registro de auditoría de seguridad, menú

Utilice	Para
<b>Registro de exportación</b>	<p>Permita a un usuario autorizado exportar el registro de auditoría.</p> <p><b>Notas:</b></p> <ul style="list-style-type: none"> <li>• Para exportar el registro de auditoría desde el panel de control de la impresora, debe conectar una unidad flash a la impresora.</li> <li>• El registro de auditoría se puede descargar desde Embedded Web Server y guardar en un equipo.</li> </ul>
<b>Borrar registro</b> Sí No	<p>Especifique si se borran o no los registros de auditoría.</p> <p><b>Nota:</b> Sí es el valor predeterminado de fábrica.</p>
<b>Configurar registro</b> Permitir auditoría Sí No Permitir registro del sistema remoto No Sí Utilidad de registro del sistema remoto 0–23 Gravedad de los eventos que se van a registrar 0–7	<p>Especifique si se crean registros de auditoría y cómo se crean.</p> <p><b>Notas:</b></p> <ul style="list-style-type: none"> <li>• Activar auditoría determina si se graban los eventos en el registro de auditoría seguro y el registro del sistema remoto. No es el valor predeterminado de fábrica.</li> <li>• Activar registro del sistema remoto determina si se envían registros a un servidor remoto. No es el valor predeterminado de fábrica.</li> <li>• Utilidad de registro del sistema remoto determina el valor que se usa para enviar los registros al servidor de registro del sistema remoto. 4 es el valor predeterminado de fábrica.</li> <li>• Si está activado el registro de auditoría de seguridad, se graba el nivel de gravedad de cada evento. 4 es el valor predeterminado de fábrica.</li> </ul>

### Menú Fijar fecha y hora

Utilice	Para
<b>Fecha y hora actuales</b>	Mostrar los valores de fecha y hora actuales de la impresora.

Utilice	Para
<p><b>Ajustar manualmente fecha y hora</b> [fecha/hora de entrada]</p>	<p>Introducir la fecha y la hora.</p> <p><b>Notas:</b></p> <ul style="list-style-type: none"> <li>• Al ajustar la fecha y hora manualmente, el valor Activar NTP se establece en No.</li> <li>• El asistente le permite establecer los valores de fecha y hora en formato AAAA-MM-DD-HH:MM.</li> </ul>
<p><b>Zona horaria</b> [lista de zonas horarias]</p>	<p>Seleccionar la zona horaria.</p> <p><b>Nota:</b> El valor predeterminado de fábrica es GMT.</p>
<p><b>Adoptar automáticamente el horario de verano</b> Activada Desactivada</p>	<p>Definir la impresora para utilizar las horas de inicio y fin del horario de verano o invierno asociadas a la configuración de zona horaria de la impresora.</p> <p><b>Nota:</b> Activado es el valor predeterminado de fábrica.</p>
<p><b>Activar NTP</b> Activada Desactivada</p>	<p>Activar el protocolo de tiempo de red, que sincroniza los relojes de los dispositivos de una red.</p> <p><b>Notas:</b></p> <ul style="list-style-type: none"> <li>• Activado es el valor predeterminado de fábrica.</li> <li>• El valor cambiará a Desactivado si ajusta manualmente la fecha y hora.</li> </ul>

# Menú Valores

## Valores generales

### Valores generales, menú

Utilice	Hasta
<b>Idioma</b> Inglés Francés Deutsch Italiano Español Dansk Norsk Nederlands Svenska Portugués Suomi Ruso Polaco Griego Magyar Turkce Cesky Chino simplificado Chino tradicional Coreano Japanese	Establecer el idioma del texto que aparece en la pantalla de la impresora.  <b>Nota:</b> No todos los idiomas están disponibles en todas las impresoras y es posible que necesite instalar hardware especial para que se muestren estos idiomas.
<b>Mostrar estimac. sumin.</b> Mostrar estim. No mostrar estimaciones	Muestre las estimaciones de los consumibles en el panel de control, Embedded Web Server, la configuración de menú y los informes estadísticos del dispositivo.  <b>Nota:</b> "Mostrar estimaciones" es el valor predeterminado de fábrica.
<b>Eco Mode</b> Desactivado Energía Energía/papel Papel	Minimizar el consumo de energía, papel o papel especial.  <b>Notas:</b> <ul style="list-style-type: none"> <li>• Desactivado es el valor predeterminado de fábrica. Desactivado restablece la impresora a los valores predeterminados de fábrica.</li> <li>• El valor Energía minimiza el consumo de energía de la impresora. Es posible que el rendimiento se vea afectado, pero no así la calidad de impresión.</li> <li>• Energía/Papel minimiza el consumo de energía, papel y materiales especiales.</li> <li>• Papel minimiza la cantidad de papel y material especial necesario para imprimir un trabajo. Es posible que el rendimiento se vea afectado, pero no así la calidad de impresión.</li> </ul>

Utilice	Hasta
<b>Modo silencioso</b> Desactivado Activado	Reducir la cantidad de ruido emitido por la impresora. <b>Notas:</b> <ul style="list-style-type: none"> <li>• Desactivado es el valor predeterminado de fábrica. Admite las especificaciones de rendimiento para su impresora.</li> <li>• Activado configura la impresora para producir la menor cantidad de ruido posible. Esta configuración es la que mejor se ajusta a texto de impresión y a gráficos de líneas.</li> <li>• Si selecciona Foto en el controlador de la impresora, se desactivará el Modo silencioso y obtendrá una mejor calidad de impresión a alta velocidad.</li> </ul>
<b>Ejecutar la configuración inicial</b> Sí No	Indique a la impresora que ejecute el asistente de configuración. <b>Notas:</b> <ul style="list-style-type: none"> <li>• Sí es el valor predeterminado de fábrica.</li> <li>• Una vez completado el asistente de configuración al pulsar <b>Terminado</b> en la pantalla "Selección de país", el valor predeterminado pasa a No.</li> </ul>
<b>Tamaños de papel</b> Estados Unidos Métrico	Especifique el sistema de medida predeterminado para los tamaños de papel. <b>Notas:</b> <ul style="list-style-type: none"> <li>• El valor predeterminado de fábrica es US.</li> <li>• La configuración inicial se determina por la selección de su país o región en el asistente de configuración inicial.</li> </ul>
<b>Personalización de la pantalla de inicio</b> Cambiar idioma Buscar trabajos en espera Trabajos en espera Unidad USB Marcadores Trabajos por usuario	Cambie los iconos y botones que aparecen en el panel de control. Para cada icono o botón, seleccione de entre las siguientes opciones: Mostrar No mostrar <b>Nota:</b> "No mostrar" es el valor predeterminado de fábrica.
<b>Iluminación de salida</b> Modo Normal/En espera Desactivado Tenue Brillo	Establecer la cantidad de luz de la bandeja. <b>Notas:</b> <ul style="list-style-type: none"> <li>• Si el modo ecológico se ha definido como Energía o Energía/Papel, el valor predeterminado de fábrica será Atenuado.</li> <li>• Si el modo ecológico se ha definido como Desactivado o Papel, el valor predeterminado de fábrica será Brillo.</li> <li>• Este menú sólo aparece cuando hay una luz de indicador instalada en la bandeja o cuando se añade una bandeja opcional con luz de indicador.</li> </ul>



Utilice	Hasta
<p><b>Alarmas</b></p> <ul style="list-style-type: none"> <li>Control alarma</li> <li>Alarma de cartucho</li> <li>Alarma de grapas</li> <li>Alarma perforador</li> </ul>	<p>Definir una alarma para cuando la impresora requiera la intervención del usuario.</p> <p>Cuando está activada, el control de alarma le permite establecer el número de veces que suena la alarma, mientras que la alarma del cartucho le permite detener la impresión cuando hay un cartucho con bajo nivel de tinta.</p> <p>Para cada tipo de alarma, seleccione de entre las siguientes opciones:</p> <ul style="list-style-type: none"> <li>Desactivado</li> <li>Simple</li> <li>Continuo</li> </ul> <p><b>Notas:</b></p> <ul style="list-style-type: none"> <li>• Desactivado es el valor predeterminado de fábrica para Alarma de cartucho, Alarma de grapas y Alarma perforador. Esto significa que no suena ninguna alarma.</li> <li>• Simple es el valor predeterminado de fábrica para Control alarma. Hace que se emitan tres pitidos cortos.</li> <li>• Continuo hace que la impresora repita tres pitidos cada 10 segundos.</li> </ul>
<p><b>Tiempos de espera</b></p> <ul style="list-style-type: none"> <li>Modo suspensión</li> <li>Desactivado</li> <li>1–120</li> </ul>	<p>Defina el período de tiempo que espera la impresora después de imprimir un trabajo antes de pasar a un estado de ahorro de energía.</p> <p><b>Notas:</b></p> <ul style="list-style-type: none"> <li>• "20" es el valor predeterminado de fábrica.</li> <li>• Solo se muestra Desactivado si Ahorro de energía está también desactivado.</li> <li>• Los valores más bajos ahorran más energía, pero pueden requerir más tiempo de calentamiento.</li> <li>• Seleccione un valor alto si se utiliza la impresora constantemente. En la mayoría de los casos, este valor mantiene la impresora lista para imprimir con el mínimo tiempo de calentamiento.</li> </ul>
<p><b>Tiempos de espera</b></p> <ul style="list-style-type: none"> <li>Imprimir con la pantalla apagada</li> <li>Permitir impr. con la pantalla apagada</li> <li>Mostrar cuando la impresión</li> </ul>	<p>Permita que la impresora imprima aunque la pantalla esté apagada.</p> <p><b>Nota:</b> "Permitir impr. con la pantalla apagada" es el valor predeterminado de fábrica.</p>
<p><b>Tiempos de espera</b></p> <ul style="list-style-type: none"> <li>Tiempo de espera de hibernación</li> <li>Desactivado</li> <li>1 hora</li> <li>2 horas</li> <li>3 horas</li> <li>6 horas</li> <li>1 día</li> <li>2 días</li> <li>3 días</li> <li>1 semana</li> <li>2 semanas</li> <li>1 mes</li> </ul>	<p>Establezca la impresora para que funcione con un estado de reducción de consumo energético.</p> <p><b>Notas:</b></p> <ul style="list-style-type: none"> <li>• Cuando transcurre el período establecido en el temporizador Tiempo de espera para hibernación, la impresora utiliza una conexión Ethernet para comprobar el valor de "Tiempo de espera para hibernación en conexión".</li> <li>• Si "Tiempo de espera para hibernación en conexión" está definido como "No hibernar", la impresora nunca entrará en hibernación automáticamente.</li> <li>• Si "Tiempo de espera para hibernación en conexión" está definido como "Hibernar", la impresora seguirá el valor de tiempo de espera para hibernación, excepto cuando esté definido como Desactivado.</li> <li>• "3 días" es el valor predeterminado de fábrica.</li> </ul>

Utilice	Hasta
<p><b>Tiempos de espera</b>                      Tiempo de espera para hibernación en conexión                      No hibernar                      Hibernar</p>	<p>Establezca la impresora para que siga el valor de "Tiempo de espera para hibernación" aunque exista una conexión Ethernet activa.</p> <p><b>Notas:</b></p> <ul style="list-style-type: none"> <li>• "Hibernar" es el valor predeterminado de fábrica.</li> <li>• Si "Tiempo de espera para hibernación en conexión" está definido como "No hibernar", la impresora nunca entrará en hibernación automáticamente.</li> <li>• Si "Tiempo de espera para hibernación en conexión" está definido como "Hibernar", la impresora seguirá el valor de "Tiempo de espera para hibernación", excepto cuando esté definido como Desactivado.</li> </ul>
<p><b>Tiempos de espera</b>                      Tiempo de espera de pantalla                      15–300 seg.</p>	<p>Definir el período de tiempo en segundos que espera la impresora antes de que la pantalla vuelva al estado Lista.</p> <p><b>Nota:</b> "30 seg" es el valor predeterminado de fábrica.</p>
<p><b>Tiempos de espera</b>                      Espera de impresión                      Desactivado                      1–255 seg.</p>	<p>Definir el período de tiempo en segundos que la impresora espera un mensaje de fin de trabajo antes de cancelar el resto del trabajo de impresión.</p> <p><b>Notas:</b></p> <ul style="list-style-type: none"> <li>• "90 seg" es el valor predeterminado de fábrica.</li> <li>• Cuando transcurre el período establecido en el temporizador, se imprime cualquier página parcialmente impresa que esté aún en la impresora y, a continuación, la impresora comprueba si hay en espera nuevos trabajos de impresión.</li> <li>• Espera de impresión está disponible sólo al usar emulación PCL. Este valor no afecta a los trabajos de impresión en emulación PostScript.</li> </ul>
<p><b>Tiempos de espera</b>                      Tiempo de espera                      Desactivado                      15–65535 seg.</p>	<p>Definir el período de tiempo en segundos que espera la impresora para recibir datos adicionales antes de cancelar un trabajo de impresión.</p> <p><b>Notas:</b></p> <ul style="list-style-type: none"> <li>• "40 seg" es el valor predeterminado de fábrica.</li> <li>• Tiempo de espera sólo está disponible si la impresora utiliza la emulación PostScript. Este valor no afecta a los trabajos de impresión en emulación PCL.</li> </ul>
<p><b>Tiempos de espera</b>                      Tiempo de espera de retención de trabajo                      5–255 seg.</p>	<p>Definir el período de tiempo que espera la impresora hasta que intervenga un usuario para retener los trabajos que precisan recursos no disponibles y continuar imprimiendo el resto de trabajos de la cola de impresión.</p> <p><b>Notas:</b></p> <ul style="list-style-type: none"> <li>• "30 seg" es el valor predeterminado de fábrica.</li> <li>• Este menú solo aparece cuando hay instalado un disco duro de la impresora formateado y funcionando correctamente.</li> </ul>
<p><b>Recuperación de errores</b>                      Inicio automático                      Reiniciar cuando está inactiva                      Reiniciar siempre                      No reiniciar nunca                      Máximo de inicios automáticos                      1–20</p>	<p>Establezca la impresora para que se reinicie cuando se encuentre un error.</p> <p><b>Notas:</b></p> <ul style="list-style-type: none"> <li>• "Reiniciar siempre" es el valor predeterminado de fábrica para Reiniciar automáticamente.</li> <li>• 2 es el valor predeterminado de fábrica para Reinicios automáticos máximos.</li> <li>• Si la impresora realiza el mismo número de reinicios automáticos que los que están definidos en la impresora en un tiempo determinado, la impresora mostrará el error aplicable en lugar de reiniciar.</li> </ul>

Utilice	Hasta
<b>Recuperación de impresión</b> Continuar auto Desactivado 5–255	Permita que la impresora continúe la impresión automáticamente después de determinados estados que la dejan fuera de línea cuando dichas situaciones no se resuelven dentro del período de tiempo especificado. <b>Nota:</b> Desactivado es el valor predeterminado de fábrica.
<b>Recuperación de impresión</b> Recup. atasco Activado Desactivado Autom.	Especificar si la impresora vuelve a imprimir las páginas atascadas. <b>Notas:</b> <ul style="list-style-type: none"> <li>• Automático es el valor predeterminado de fábrica. La impresora vuelve a imprimir las páginas atascadas salvo que la memoria requerida para retenerlas sea necesaria para otras tareas de impresión.</li> <li>• Activado define la impresora para que vuelva a imprimir siempre las páginas atascadas.</li> <li>• Desactivado define la impresora para que nunca vuelva a imprimir las páginas atascadas.</li> </ul>
<b>Recuperación de impresión</b> As. atasc. Activado Desactivado	Establecer la impresora para que compruebe atascos de papel automáticamente. <b>Nota:</b> Activado es el valor predeterminado de fábrica.
<b>Recuperación de impresión</b> Protección de página Desactivado Activado	Imprima una página que puede que no se imprima correctamente en algún caso. <b>Notas:</b> <ul style="list-style-type: none"> <li>• Desactivado es el valor predeterminado de fábrica. Esto imprime una página parcial cuando no hay memoria suficiente para imprimir la página completa.</li> <li>• Activado define la impresora para que procese toda la página y se imprima por completo.</li> </ul>
<b>Pulsar botón Reposo</b> No hacer nada Suspensión Hibernar	Determinar cómo reacciona la impresora si se pulsa brevemente el botón de suspensión mientras esta se encuentra inactiva. <b>Nota:</b> El valor predeterminado de fábrica es Suspensión.
<b>Mantener pulsado el botón Reposo</b> No hacer nada Suspensión Hibernar	Determine cómo reacciona la impresora si se mantiene pulsado el botón de suspensión mientras esta se encuentra inactiva. <b>Nota:</b> El valor predeterminado de fábrica es "No hacer nada".
<b>Predeterminados</b> No restaurar Restaurar ahora	Restaurar los valores de la impresora a los predeterminados de fábrica. <b>Notas:</b> <ul style="list-style-type: none"> <li>• No restaurar es el valor predeterminado de fábrica. Esta opción mantiene los valores definidos por el usuario.</li> <li>• Restaurar ahora restablece todos los valores predeterminados de fábrica de la impresora, excepto los del menú Red/Puertos. Se eliminan todas las descargas almacenadas en la RAM. Las descargas almacenadas en la memoria flash o en el disco duro de la impresora no se ven afectadas.</li> </ul>

Utilice	Hasta
<b>Personalizar mensaje de inicio</b> Desactivado Dirección IP Nombre de host Nombre de contacto Ubicación Nombre de configuración rápida Texto personalizado 1	Muestre información relativa a los mensajes de inicio personalizado en la pantalla del panel de control.
<b>Exportar archivo de configuración</b> Exportar	Exportar el archivo de configuración de la impresora a una unidad flash. <b>Nota:</b> El archivo de configuración no se puede exportar si no hay una unidad flash conectada a la impresora.

## Menú Unidad flash

### Menú Valores de impresión

Utilice	Para
<b>Copias</b> 1–999	Especificar un número de copias predeterminado para cada trabajo de impresión. <b>Nota:</b> 1 es el valor predeterminado de fábrica.
<b>Origen del papel</b> Bandeja [x] Alimentador multiuso <sup>1</sup> Alimentador multiuso <sup>2</sup> Papel manual Sobre manual	Definir un origen de papel predeterminado para todos los trabajos de impresión. <b>Nota:</b> Bandeja 1 es el valor predeterminado de fábrica.
<b>Clasificar</b> (1,1,1) (2,2,2) (1,2,3) (1,2,3)	Apilar las páginas de un trabajo de impresión en orden al imprimir varias copias. <b>Nota:</b> “(1,2,3) (1,2,3)” es el valor predeterminado de fábrica.
<b>Caras (a doble cara)</b> 1 cara 2 caras	Especificar si las impresiones se realizan en una o en las dos caras de la página. <b>Nota:</b> 1 cara es el valor predeterminado de fábrica.
<b>Grapar</b> Desactivado Activado	Especifique si las impresiones se grapán. <b>Notas:</b> <ul style="list-style-type: none"> <li>Desactivado es el valor predeterminado de fábrica.</li> <li>Activado permite a la impresora grapar los trabajos de impresión.</li> <li>Este elemento del menú solo está disponible si está instalada una grapadora admitida.</li> </ul>

<sup>1</sup> Este menú solo se muestra en modelos de impresora con pantalla táctil.

<sup>2</sup> Este menú solo se muestra en modelos de impresora sin pantalla táctil.

Utilice	Para
<b>Perforador</b> Desactivado Activado	Especifique si las impresiones tienen orificios para encuadernación. <b>Notas:</b> <ul style="list-style-type: none"> <li>• Desactivado es el valor predeterminado de fábrica.</li> <li>• Este menú solo está disponible si está instalada una grapadora y un perforador admitidos.</li> </ul>
<b>Modo de perforación</b> 2 orificios 3 orificios 4 orificios	Especificar el número de orificios que se harán en las impresiones. <b>Notas:</b> <ul style="list-style-type: none"> <li>• “3 orificios” es el valor predeterminado de fábrica para EE. UU. “4 orificios” es el valor predeterminado de fábrica internacional.</li> <li>• Este menú solo está disponible si está instalada una grapadora y un perforador admitidos.</li> </ul>
<b>Encuadernación a doble cara</b> Borde largo Borde corto	Defina la encuadernación y la impresión de las páginas a doble cara (dúplex). <b>Notas:</b> <ul style="list-style-type: none"> <li>• El valor Borde largo asume que la encuadernación se realiza en el borde largo de la página (borde izquierdo en vertical y lado superior en horizontal). Este es el valor predeterminado de fábrica.</li> <li>• El valor Borde corto asume que la encuadernación se realiza en el borde corto de la página (lado superior en vertical y borde izquierdo en horizontal).</li> </ul>
<b>Orientación para ahorro de papel</b> Automática Horizontal Vertical	Especificar la orientación de un documento de varias páginas. <b>Notas:</b> <ul style="list-style-type: none"> <li>• Automático es el valor predeterminado de fábrica.</li> <li>• Este valor afecta a los trabajos si el valor de Ahorro de papel del mismo menú no está definido como Desactivado.</li> </ul>
<b>Ahorro de papel</b> Desactivado 2 por cara 3 por cara 4 por cara 6 por cara 9 por cara 12 por cara 16 por cara	Especificar que imágenes de varias páginas se imprimen en una de las caras del papel. <b>Notas:</b> <ul style="list-style-type: none"> <li>• El valor predeterminado de fábrica es Desactivado.</li> <li>• El número seleccionado es el número de imágenes de página que se imprimirán por cara.</li> </ul>
<b>Borde para ahorro de papel</b> Ninguna Fijo	Imprima un borde en cada imagen de página cuando se utiliza la opción N en una (páginas por cara). <b>Notas:</b> <ul style="list-style-type: none"> <li>• Ninguna es el valor predeterminado de fábrica.</li> <li>• Este valor afecta a los trabajos si el valor de Ahorro de papel del mismo menú no está definido como Desactivado.</li> </ul>
<p><sup>1</sup> Este menú solo se muestra en modelos de impresora con pantalla táctil.</p> <p><sup>2</sup> Este menú solo se muestra en modelos de impresora sin pantalla táctil.</p>	

Utilice	Para
<b>Colocación para ahorro de papel</b> Horizontal Horizontal inverso Vertical inversa Vertical	Especifique la posición de las imágenes de varias páginas cuando se utiliza la opción N en una (páginas por cara).  <b>Notas:</b> <ul style="list-style-type: none"> <li>• Horizontal es el valor predeterminado de fábrica.</li> <li>• La colocación depende del número de imágenes de página y de si tienen orientación vertical u horizontal.</li> <li>• Este valor afecta a los trabajos si el valor de Ahorro de papel del mismo menú no está definido como Desactivado.</li> </ul>
<b>Hojas de separación</b> Desactivado Entre copias Entre trabajos Entre páginas	Especifique si se insertan hojas de separación en blanco.  <b>Notas:</b> <ul style="list-style-type: none"> <li>• Desactivado es el valor predeterminado de fábrica.</li> <li>• Entre copias inserta una hoja en blanco entre cada copia de un trabajo de impresión si Clasificar está fijado como "(1,2,3) (1,2,3)." Si Clasificar está definido como "(1,1,1) (2,2,2)", se insertará una página en blanco entre cada grupo de páginas impresas, es decir, después de todas las páginas 1, todas las páginas 2, etc.</li> <li>• El valor Entre trabajos inserta una hoja en blanco entre trabajos de impresión.</li> <li>• Entre páginas inserta una hoja en blanco entre todas las páginas del trabajo de impresión. Este valor resulta útil si imprime en transparencias o inserta páginas en blanco en un documento para notas.</li> </ul>
<b>Origen hoja separación</b> Bandeja [x] Alimentador manual Alimentador multiuso <sup>1</sup> Alimentador multiuso <sup>2</sup>	Especificar el origen del papel para la hoja de separación.  <b>Nota:</b> Bandeja 1 es el valor predeterminado de fábrica.
<b>Páginas en blanco</b> No imprimir Imprimir	Especifique si se insertan páginas en blanco en un trabajo de impresión.  <b>Nota:</b> No imprimir es el valor predeterminado de fábrica.
<sup>1</sup> Este menú solo se muestra en modelos de impresora con pantalla táctil. <sup>2</sup> Este menú solo se muestra en modelos de impresora sin pantalla táctil.	

## Valores de impresión

### Configuración, menú

Utilice	Para
<b>Idioma de impresora</b> Emulación PCL Emulación PS	Definir el idioma predeterminado de la impresora.  <b>Notas:</b> <ul style="list-style-type: none"> <li>• El valor predeterminado de fábrica es Emulación PCL.</li> <li>• La emulación PostScript utiliza un intérprete PostScript para procesar los trabajos de impresión.</li> <li>• La emulación PCL utiliza un intérprete PCL para procesar los trabajos de impresión.</li> <li>• La definición de un lenguaje de impresora como predeterminado no evita que un programa de software envíe trabajos de impresión que utilicen otro lenguaje de impresora.</li> </ul>

Utilice	Para
<p><b>Trabajo en espera</b>                      Activada                      Desactivada</p>	<p>Determine si los trabajos de impresión que requieran opciones de impresora no disponibles o valores personalizados se eliminan de la cola de impresión. Estos trabajos de impresión se almacenan en una cola de impresión diferente. Por tanto, los demás trabajos se imprimirán normalmente. Cuando se recupere la información o las opciones que faltan, o ambas, empezará la impresión de los trabajos almacenados.</p> <p><b>Notas:</b></p> <ul style="list-style-type: none"> <li>• Desactivado es el valor predeterminado de fábrica.</li> <li>• Este menú solo aparece si hay instalado un disco duro de impresora de no solo lectura. Este requisito asegura que los trabajos almacenados no se eliminarán en caso de que la impresora pierda energía.</li> </ul>
<p><b>Área de impresión</b>                      Normal                      Página completa</p>	<p>Definir el área imprimible lógica y física.</p> <p><b>Notas:</b></p> <ul style="list-style-type: none"> <li>• Normal es el valor predeterminado de fábrica. Al intentar la impresión de datos en el área no imprimible definida por el valor Normal, la impresora recorta la imagen por el límite.</li> <li>• El valor Página completa permite mover la imagen al área no imprimible definida por el valor Normal, aunque la impresora recorta la imagen por el límite del valor Normal. Este valor afecta sólo a las páginas impresas mediante el intérprete PCL 5e y no tiene ningún efecto sobre las páginas impresas con los intérpretes PCL XL o PostScript.</li> </ul>
<p><b>Destino de carga</b>                      RAM                      Flash                      Disco</p>	<p>Definir la ubicación de almacenamiento para las descargas.</p> <p><b>Notas:</b></p> <ul style="list-style-type: none"> <li>• RAM es el valor predeterminado de fábrica. El almacenamiento de las descargas en la memoria RAM es temporal.</li> <li>• El almacenamiento de las descargas en una memoria flash o en un disco duro de impresora es permanente. Las descargas permanecen en la memoria flash o en el disco duro de la impresora incluso cuando se apaga la impresora.</li> <li>• Esta opción del menú sólo aparece si hay instalado un disco duro de la impresora o una memoria flash.</li> </ul>
<p><b>Guardar recursos</b>                      Activada                      Desactivada</p>	<p>Especifique cómo maneja la impresora las descargas temporales, como fuentes y macros almacenadas en la memoria RAM, si la impresora recibe un trabajo de impresión que necesite más memoria de la disponible.</p> <p><b>Notas:</b></p> <ul style="list-style-type: none"> <li>• Desactivado es el valor predeterminado de fábrica. El valor Desactivado define la impresora para guardar las descargas sólo hasta que se necesite memoria. Las descargas se eliminan para poder procesar los trabajos de impresión.</li> <li>• El valor Activado define la impresora para guardar las descargas durante los cambios de lenguaje y el restablecimiento de la impresora. Si la impresora se queda sin memoria, aparecerá el mensaje [38] <b>Memoria llena</b> en la pantalla de la impresora, pero las descargas no se eliminarán.</li> </ul>
<p><b>Orden de imprimir todo</b>                      Alfabéticamente                      Más antigua primero                      Más nueva primero</p>	<p>Especifique el orden de impresión de los trabajos confidenciales y retenidos cuando Imprimir todo está seleccionado.</p> <p><b>Nota:</b> El valor predeterminado de fábrica es Alfabéticamente</p>

## Acabado, menú

Utilice	Para
<b>Caras (dúplex)</b> 1 caras 2 caras	<p>Especificar si la impresión a doble cara (dúplex) está definida como el valor predeterminado de todos los trabajos de impresión.</p> <p><b>Notas:</b></p> <ul style="list-style-type: none"> <li>• “1 cara” es el valor predeterminado de fábrica.</li> <li>• Puede establecer una impresión por las dos caras en el software de la impresora.            Para usuarios de Windows:            Haga clic en <b>Archivo &gt; Imprimir</b> y, a continuación, haga clic en <b>Propiedades, Preferencias, Opciones o Configuración</b>.            Para usuarios de Macintosh:            Seleccione <b>Archivo &gt; Imprimir</b> y, a continuación, ajuste los valores en el cuadro de diálogo de impresión y en los menús emergentes.</li> </ul>
<b>Encuadernación a doble cara</b> Borde largo Borde corto	<p>Defina la encuadernación y la impresión de las páginas a doble cara (dúplex).</p> <p><b>Notas:</b></p> <ul style="list-style-type: none"> <li>• Borde largo es el valor predeterminado de fábrica. El valor Borde largo asume que la encuadernación se realiza en el borde largo de la página (borde izquierdo en vertical y lado superior en horizontal).</li> <li>• El valor Borde corto asume que la encuadernación se realiza en el borde corto de la página (lado superior en vertical y borde izquierdo en horizontal).</li> </ul>
<b>Copias</b> 1–999	<p>Especificar el número de copias predeterminado para cada trabajo de impresión.</p> <p><b>Nota:</b> 1 es el valor predeterminado de fábrica.</p>
<b>Páginas en blanco</b> No imprimir Imprimir	<p>Especificar si se insertan páginas en blanco en un trabajo de impresión.</p> <p><b>Nota:</b> No imprimir es el valor predeterminado de fábrica.</p>
<b>Clasificar</b> (1,1,1) (2,2,2) (1,2,3) (1,2,3)	<p>Apilar las páginas de un trabajo de impresión en orden al imprimir varias copias.</p> <p><b>Notas:</b></p> <ul style="list-style-type: none"> <li>• “(1,1,1) (2,2,2)” es el valor predeterminado de fábrica.</li> <li>• El valor Activado apila el trabajo de impresión en orden.</li> </ul>
<b>Hojas de separación</b> Desactivada Entre copias Entre trabajos Entre páginas	<p>Especificar si se insertan hojas de separación en blanco.</p> <p><b>Notas:</b></p> <ul style="list-style-type: none"> <li>• Ninguna es el valor predeterminado de fábrica.</li> <li>• Entre copias inserta una hoja en blanco entre cada copia de un trabajo de impresión si Clasificar está fijado como “(1,2,3) (1,2,3).” Si Clasificar está definido como “(1,1,1) (2,2,2)”, se insertará una página en blanco entre cada grupo de páginas impresas, es decir, después de todas las páginas 1, todas las páginas 2, etc.</li> <li>• Entre trabajos inserta una hoja en blanco entre trabajos de impresión.</li> <li>• El valor Entre páginas inserta una hoja en blanco entre todas las páginas de un trabajo de impresión. Este valor resulta útil si imprime transparencias o inserta páginas en blanco en un documento.</li> </ul>



Utilice	Para
<b>Origen separador</b> Bandeja [x] Alimentador manual	Especificar el origen del papel para las hojas de separación. <b>Notas:</b> <ul style="list-style-type: none"> <li>• Bandeja 1 (bandeja estándar) es el valor predeterminado de fábrica.</li> <li>• En el menú Papel, defina la función Configurar alimentador multiusado como "Cassette" para que el alimentador manual aparezca como un valor de menú.</li> </ul>
<b>Ahorro de papel</b> Desactivada 2 en una 3 en una 4 en una 6 en una 9 en una 12 en una 16 en una	Imprima imágenes de varias páginas en una de las caras del papel. <b>Notas:</b> <ul style="list-style-type: none"> <li>• Desactivado es el valor predeterminado de fábrica.</li> <li>• El número seleccionado es el número de imágenes de página que se imprimirán por cara.</li> </ul>
<b>Colocación para ahorro de papel</b> Horizontal Horizontal inverso Vertical inversa Vertical	Especifique la colocación de las imágenes de varias páginas al utilizar Ahorro de papel. <b>Notas:</b> <ul style="list-style-type: none"> <li>• Horizontal es el valor predeterminado de fábrica.</li> <li>• La colocación depende del número de imágenes de página y de si tienen orientación vertical u horizontal.</li> </ul>
<b>Orientación para ahorro de papel</b> Autom. Horizontal Vertical	Especificar la orientación de un documento de varias páginas. <b>Nota:</b> Automático es el valor predeterminado de fábrica. La impresora selecciona entre la orientación vertical y la horizontal.
<b>Borde para ahorro de papel</b> Ning. Fijo	Imprima un borde cuando se utiliza Ahorro de papel. <b>Nota:</b> Ninguna es el valor predeterminado de fábrica.
<b>Grapar trabajo</b> Desactivada Activada	Especifique si se grapa la impresión. <b>Notas:</b> <ul style="list-style-type: none"> <li>• Desactivado es el valor predeterminado de fábrica.</li> <li>• Este menú sólo está disponible si está instalada una grapadora admitida.</li> </ul>
<b>Ejecutar prueba de grapadora</b>	Imprima un informe que confirme que la grapadora funciona correctamente. <b>Nota:</b> Este menú sólo está disponible si está instalada una grapadora admitida.
<b>Perforador</b> Activada Desactivada	Especifique si se crearán orificios en las salidas impresas para recopilar las hojas en un clasificador o una carpeta. <b>Notas:</b> <ul style="list-style-type: none"> <li>• Desactivado es el valor predeterminado de fábrica.</li> <li>• Este menú sólo está disponible si está instalada una grapadora y un perforador admitidos.</li> </ul>

Utilice	Para
<b>Modo perforador</b> 2 orificios 3 orificios 4 orificios	Especifique el número de orificios que se crearán en las salidas impresas para recopilar las hojas en un clasificador o una carpeta.  <b>Notas:</b> <ul style="list-style-type: none"> <li>• “3 orificios” es el valor predeterminado de fábrica para EE. UU. “4 orificios” es el valor predeterminado de fábrica internacional.</li> <li>• Este menú sólo está disponible si está instalada una grapadora y un perforador admitidos.</li> </ul>
<b>Separación de páginas</b> Ning. Entre copias Entre trabajos	Separe páginas en determinadas circunstancias.  <b>Notas:</b> <ul style="list-style-type: none"> <li>• Ninguna es el valor predeterminado de fábrica.</li> <li>• Si la opción Clasificar está activada, el valor Entre copias separa cada copia de un trabajo de impresión. Si la opción Clasificar esta desactivada, se separará cada grupo de páginas impresas (por ejemplo, todas las páginas 1, todas las páginas 2, etc.).</li> <li>• La opción Entre trabajos establece la misma posición de separación en todo el trabajo de impresión independientemente del número de copias impresas.</li> <li>• Este menú sólo está disponible si está instalada una grapadora admitida.</li> </ul>

## Menú Calidad

Utilice	Para
<b>Resolución impresión</b> 300 ppp 600 ppp 1200 ppp Calidad de imagen 1200 Calidad de imagen 2400	Especifique la resolución de la salida impresa en puntos por pulgada.  <b>Nota:</b> 600 ppp es el valor predeterminado de fábrica.
<b>Realce de píxeles</b> Desactivada Fuentes Horizontal Vertical Ambas direcciones Aislado	Permite imprimir más píxeles en grupos para mayor claridad, para mejorar la impresión horizontal o vertical de las imágenes o para mejorar las fuentes.  <b>Nota:</b> Desactivado es el valor predeterminado de fábrica.
<b>Intensidad del tóner</b> 1–10	Aclarar u oscurecer la impresión.  <b>Notas:</b> <ul style="list-style-type: none"> <li>• 8 es el valor predeterminado de fábrica.</li> <li>• si se selecciona un número más bajo, se contribuye al ahorro de tóner.</li> </ul>

Utilice	Para
<b>Mejorar líneas finas</b> Activada Desactivada	Activar un modo de impresión aconsejable para archivos que contengan dibujos de arquitectura, mapas, diagramas de circuitos electrónicos y organigramas.  <b>Notas:</b> <ul style="list-style-type: none"> <li>Desactivado es el valor predeterminado de fábrica.</li> <li>Puede definir esta opción en el software de la impresora. Si es usuario de Windows, haga clic en <b>Archivo &gt;Imprimir</b> y, a continuación, haga clic en <b>Propiedades, Preferencias, Opciones o Configuración</b>. Si es usuario de Macintosh, seleccione <b>Archivo &gt;Imprimir</b> y, a continuación, ajuste los valores en el cuadro de diálogo Impresión y en los menús emergentes.</li> <li>Para definir esta opción mediante Embedded Web Server, escriba la dirección IP de la impresora de red en el campo de dirección del navegador web.</li> </ul>
<b>Corrección de gris</b> Autom. Desactivada	Ajustar automáticamente la mejora de contraste aplicada a las imágenes.  <b>Nota:</b> Automático es el valor predeterminado de fábrica.
<b>Brillo</b> -6 a 6	Ajuste la impresión aclarándola u oscureciéndola. Aclarando la impresión puede ahorrar tóner.  <b>Nota:</b> 0 es el valor predeterminado de fábrica.
<b>Contraste</b> 0-5	Ajuste el contraste de los objetos impresos.  <b>Nota:</b> 0 es el valor predeterminado de fábrica.

## Recuento de trabajos, menú

**Nota:** Esta opción del menú solo aparece cuando hay un disco duro de la impresora formateado y en perfecto estado instalado. Asegúrese de que el disco duro de la impresora no está protegido contra lectura/escritura ni escritura.

Utilice	Para
<b>Registro de recuento de trabajos</b> Desactivada Activada	Determinar y establecer si la impresora crea un registro de los trabajos de impresión que reciba.  <b>Nota:</b> Desactivado es el valor predeterminado de fábrica.
<b>Utilidades del recuento de trabajos</b>	Imprimir y eliminar los archivos de registro o exportarlos a una unidad flash.
<b>Frecuencia de registro de recuento</b> Semanal Mensual	Determinar y establecer la frecuencia con la que se crea un archivo de registro.  <b>Nota:</b> El valor predeterminado de fábrica es Mensualmente.
<b>Acción de registro al final de frecuencia</b> Ning. Enviar por correo electrónico registro actual Enviar por correo electrónico y eliminar registro actual Enviar registro actual Enviar y eliminar registro actual	Determinar y establecer el modo en el que responde la impresora cuando se supera el umbral de frecuencia.  <b>Nota:</b> Ninguna es el valor predeterminado de fábrica.
<b>Nivel de disco casi lleno</b> Desactivada 1-99	Especificar el tamaño máximo del archivo de registro antes de que la impresora ejecute Acción de disco casi lleno.  <b>Nota:</b> 5 es el valor predeterminado de fábrica.

Utilice	Para
<b>Acción de disco casi lleno</b> Ning. Enviar por correo electrónico registro actual Enviar por correo electrónico y eliminar registro actual Enviar por correo electrónico y eliminar registro más antiguo Enviar registro actual Enviar y eliminar registro actual Enviar y eliminar registro más antiguo Eliminar registro actual Eliminar registro más antiguo Eliminar todos los registros Eliminar todos excepto el actual	Determinar y establecer el modo en el que responde la impresora cuando el disco duro de la impresora está casi lleno.  <b>Notas:</b> <ul style="list-style-type: none"> <li>• Ninguna es el valor predeterminado de fábrica.</li> <li>• El valor definido en el nivel de disco casi lleno determina cuándo se activa la acción.</li> </ul>
<b>Acción de disco lleno</b> Ning. Enviar por correo electrónico y eliminar registro actual Enviar por correo electrónico y eliminar registro más antiguo Enviar y eliminar registro actual Enviar y eliminar registro más antiguo Eliminar registro actual Eliminar registro más antiguo Eliminar todos los registros Eliminar todos excepto el actual	Determinar y establecer el modo en el que responde la impresora cuando el espacio utilizado del disco alcanza el límite máximo (100 MB).  <b>Nota:</b> Ninguna es el valor predeterminado de fábrica.
<b>URL para enviar registros</b>	Determinar y establecer el lugar en el que la impresora envía los registros de recuentos de trabajos.
<b>Correo electrónico para enviar registros</b>	Especificar la dirección de correo electrónico a la que la impresora envía los registros de recuentos de trabajos.
<b>Prefijo de archivo de registro</b>	Especificar el prefijo que desea para el nombre del archivo de registro.  <b>Nota:</b> El nombre de host actual definido en el menú TCP/IP se utiliza como el prefijo de archivo de registro predeterminado.

## Menú Utilidades

Utilice	Para
<b>Eliminar trabajos retenidos</b> Confidencial Retenido No restaurado Todos	Eliminar los trabajos confidenciales y en espera del disco duro de la impresora.  <b>Notas:</b> <ul style="list-style-type: none"> <li>• Al seleccionar un valor sólo se ven afectados los trabajos residentes en la impresora. Los marcadores, los trabajos de impresión de unidades flash y otros tipos de trabajos en espera no se ven afectados.</li> <li>• La opción No restaurado elimina todos los trabajos con el estado Imprimir y poner en espera que <i>no</i> se hubieran restaurado del disco duro o memoria de la impresora.</li> </ul>

Utilice	Para
<b>Formatear flash</b> Sí No	Formatee la memoria flash. <b>Advertencia—Posibles daños:</b> No desconecte la impresora mientras se formatea la memoria flash. <b>Notas:</b> <ul style="list-style-type: none"> <li>• Si selecciona Sí, se eliminan todos los datos almacenados en la memoria flash.</li> <li>• No cancela la solicitud de formateo.</li> <li>• La memoria flash es la memoria que se agrega instalando una tarjeta de memoria flash en la impresora.</li> <li>• La tarjeta opcional de memoria flash no debe estar protegida contra lectura/escritura ni escritura.</li> <li>• Esta opción del menú solo aparece cuando hay instalada una tarjeta de memoria flash opcional.</li> </ul>
<b>Eliminar descargas en disco</b> Eliminar ahora No eliminar	Eliminar las descargas del disco duro de la impresora, incluidos todos los trabajos en espera, trabajos en memoria interna y trabajos pendientes. <b>Notas:</b> <ul style="list-style-type: none"> <li>• La opción Eliminar ahora configura la impresora para que elimine las descargas y permite a la pantalla volver a la pantalla original después del proceso de eliminación.</li> <li>• La opción No eliminar configura la impresora para volver a la pantalla anterior a la eliminación.</li> </ul>
<b>Activar Rastreo hexadecimal</b>	Ayudar a identificar el origen de los problemas en los trabajos de impresión. <b>Notas:</b> <ul style="list-style-type: none"> <li>• Si se activa, todos los datos enviados a la impresora se imprimen en representación hexadecimal y de caracteres y los códigos de control no se ejecutan.</li> <li>• Para salir o desactivar el Rastreo hexadecimal, apague o reinicie la impresora.</li> </ul>
<b>Estimador de cobertura</b> Desactivada Activada	Proporcionar una estimación del porcentaje de cobertura de tóner en una página. La estimación se imprime en una página de separación al finalizar cada trabajo de impresión. <b>Nota:</b> Desactivado es el valor predeterminado de fábrica.

### Menú XPS

Utilice	Para
<b>Imprimir pág. error</b> Desactivado Activado	Imprimir una página con la información de los errores, incluidos los errores de marcado XML. <b>Nota:</b> El valor predeterminado de fábrica es Desactivado.

### Menú PDF

Utilice	Para
<b>Ajustar a ventana</b> Sí No	Ajustar el contenido de la página al tamaño de papel seleccionado. <b>Nota:</b> No es el valor predeterminado de fábrica.
<b>Anotaciones</b> No imprimir Imprimir	Imprimir anotaciones en un PDF. <b>Nota:</b> El valor predeterminado de fábrica es No imprimir.

## PostScript, menú

Utilice	Para
<b>Imprimir error PS</b> Activada Desactivada	Imprimir una página que contiene el error de PostScript. <b>Nota:</b> Desactivado es el valor predeterminado de fábrica.
<b>Bloquear Modo de inicio PS</b> Activada Desactivada	Desactive el archivo SysStart. <b>Nota:</b> Desactivado es el valor predeterminado de fábrica.
<b>Prioridad Fuente.</b> Residentes Flash/Disco	Establecer el orden de búsqueda de fuentes. <b>Notas:</b> <ul style="list-style-type: none"> <li>• Residente es el valor predeterminado de fábrica.</li> <li>• Para que este elemento del menú esté disponible debe haber instalado un disco duro de impresora o una tarjeta opcional de memoria flash que funcione correctamente.</li> <li>• Asegúrese de que ni la opción de memoria flash ni el disco duro de la impresora están protegidos contra lectura/escritura, escritura o con contraseña.</li> <li>• Tamaño mem. int. no debe estar definida en 100%.</li> </ul>

## Emulación PCL, menú

Utilice	Para
<b>Origen de fuente</b> Residentes Disco Descargar Flash Todos	Especificar el conjunto de fuentes utilizadas en el elemento de menú Fuente. <b>Notas:</b> <ul style="list-style-type: none"> <li>• "Residente" es el valor predeterminado de fábrica. Residente muestra el conjunto de fuentes predeterminado de fábrica cargado en la memoria RAM.</li> <li>• Los valores "Flash" y "Disco" muestran todas las fuentes residentes en dichas opciones.</li> <li>• La opción de memoria flash debe tener el formato correcto y no puede estar protegida contra lectura/escritura, escritura o con contraseña.</li> <li>• "Descargar" muestra todas las fuentes cargadas en la memoria RAM.</li> <li>• "Todas" muestra todas las fuentes disponibles para cualquier opción.</li> </ul>
<b>Fuente</b> Courier 10	Identificar una fuente específica y la opción donde está almacenada. <b>Nota:</b> Courier 10 es el valor predeterminado de fábrica. Courier 10 muestra el nombre de la fuente, la identificación de la fuente y el lugar de almacenamiento en la impresora. La abreviatura del origen de la fuente es R para residentes, F para flash, K para disco y D para descarga.
<b>Juego de símbolos</b> 10U PC-8 12U PC-850	Especificar el juego de símbolos de cada nombre de fuente. <b>Notas:</b> <ul style="list-style-type: none"> <li>• 10U PC-8 es el valor predeterminado de fábrica para EE.UU. 12U PC-850 es el valor predeterminado de fábrica internacional.</li> <li>• Un juego de símbolos es un conjunto de caracteres alfabéticos y numéricos, signos de puntuación y símbolos especiales. Los juegos de símbolos admiten distintos idiomas o programas concretos, como los símbolos matemáticos para texto científico. Sólo se muestran los juegos de símbolos admitidos.</li> </ul>

Utilice	Para
<b>Valores de Emulación PCL</b> Tamaño en puntos 1–1008	Cambiar el tamaño de los puntos para fuentes tipográficas escalables. <b>Notas:</b> <ul style="list-style-type: none"> <li>• 12 es el valor predeterminado de fábrica.</li> <li>• Tamaño en puntos se refiere a la altura de los caracteres de la fuente. Un punto es igual a 0,014 pulg. aproximadamente.</li> <li>• Los tamaños en puntos se pueden aumentar o reducir en incrementos de 0,25.</li> </ul>
<b>Valores de Emulación PCL</b> Distancia 0,08–100	Especificar el paso para fuentes de monoespaciado escalable. <b>Notas:</b> <ul style="list-style-type: none"> <li>• 10 es el valor predeterminado de fábrica.</li> <li>• Paso es el número de caracteres de espacio fijo por pulgada (cpp).</li> <li>• El paso se puede aumentar o reducir en incrementos de 0,01 cpp.</li> <li>• En el caso de fuentes de monoespaciado no escalable, el paso aparece en la pantalla, pero no se puede modificar.</li> </ul>
<b>Valores de Emulación PCL</b> Orientación Vertical Horizontal	Especificar la orientación del texto y los gráficos en la página. <b>Notas:</b> <ul style="list-style-type: none"> <li>• Vertical es el valor predeterminado de fábrica. Vertical imprime el texto y los gráficos paralelos al borde corto de la página.</li> <li>• Horizontal imprime el texto y los gráficos paralelos al borde largo de la página.</li> </ul>
<b>Valores de Emulación PCL</b> Líneas por página 1–255	Especificar el número de líneas que se imprimen en cada página. <b>Notas:</b> <ul style="list-style-type: none"> <li>• 60 es el valor predeterminado de fábrica para EE.UU. 64 es el valor predeterminado internacional.</li> <li>• La impresora define la cantidad de espacio entre cada línea según los valores Líneas por página, Tamaño del papel y Orientación. Seleccione Tamaño del papel y Orientación antes de configurar Líneas por página.</li> </ul>
<b>Valores de Emulación PCL</b> Ancho A4 198 mm 203 mm	Establecer la impresora para imprimir en papel de tamaño A4. <b>Notas:</b> <ul style="list-style-type: none"> <li>• "198 mm" es el valor predeterminado de fábrica.</li> <li>• El valor 203 mm define el ancho de la página para permitir la impresión de ochenta caracteres de paso 10.</li> </ul>
<b>Valores de Emulación PCL</b> CR auto tras LF Activada Desactivada	Especificar si la impresora introduce automáticamente un retorno de carro (CR) después de un comando de control de avance de línea (LF). <b>Nota:</b> Desactivado es el valor predeterminado de fábrica.
<b>Valores de Emulación PCL</b> LF auto tras CR Activada Desactivada	Especificar si la impresora introduce automáticamente un avance de línea (LF) después de un comando de control de retorno de carro (CR). <b>Nota:</b> Desactivado es el valor predeterminado de fábrica.

Utilice	Para
<p><b>Renumerar bandeja</b></p> <p>Asignar alim multiuso Desactivada Ning. 0–199</p> <p>Asignar bandeja [x] Desactivada Ning. 0–199</p> <p>Asignar papel manual Desactivada Ning. 0–199</p> <p>Asignar sobre manual Desactivada Ning. 0–199</p>	<p>Configurar la impresora para que funcione con software de impresora o programas que utilicen distintas asignaciones de orígenes para bandejas y alimentadores.</p> <p><b>Notas:</b></p> <ul style="list-style-type: none"> <li>• "Desactivado" es el valor predeterminado de fábrica.</li> <li>• "Ninguno" ignora el comando de selección de alimentación del papel. Esta opción sólo aparece cuando lo selecciona el intérprete PCL 5.</li> <li>• "0–199" permite la asignación de un valor personalizado.</li> </ul>
<p><b>Renumerar bandeja</b></p> <p>Ver predeterminados de fábrica</p> <p>Alim mult pred=8 Bandeja1 predet. = 1 Bandeja1 predet. = 4 Bandeja1 predet. = 5 Bandeja1 predet. = 20 Bandeja1 predet. = 21 Sobre predt. = 6 Pap man pred = 2 Sob man pred = 3</p>	<p>Visualizar el valor predeterminado de fábrica asignado para cada bandeja o alimentador.</p>
<p><b>Renumerar bandeja</b></p> <p>Restaurar valores predeterminados</p> <p>Sí No</p>	<p>Restaurar todas las asignaciones de bandejas y alimentadores a los valores predeterminados de fábrica.</p>



## Menú HTML

Utilice		Para
<b>Nombre de fuente</b> Albertus MT Antique Olive Apple Chancery Arial MT Avant Garde Bodoni Bookman Chicago Clarendon Cooper Black Copperplate Coronet Courier Eurostile Garamond Geneva Gill Sans Goudy Helvetica Hoefler Text Intl CG Times Intl Courier Intl Univers	Joanna MT Letter Gothic Lubalin Graph Marigold MonaLisa Recut Monaco New CenturySbk New York Optima Oxford Palatino StempelGaramond Taffy Times TimesNewRoman Univers Zapf Chancery NewSansMTCS NewSansMTCT New SansMTJA NewSansMTKO	Definir la fuente predeterminada para los documentos HTML. <b>Nota:</b> Se utiliza la fuente Times en los documentos HTML que no especifiquen ninguna fuente.

Utilice	Para
<b>Tamaño de fuente</b> 1–255 pt	Definir el tamaño de fuente predeterminado para documentos HTML. <b>Notas:</b> <ul style="list-style-type: none"> <li>• 12 pt es el valor predeterminado de fábrica.</li> <li>• El tamaño de fuente se puede aumentar en incrementos de 1 punto.</li> </ul>
<b>Escala</b> 1–400%	Ajustar el tamaño de la fuente predeterminada para documentos HTML. <b>Notas:</b> <ul style="list-style-type: none"> <li>• El valor predeterminado de fábrica es 100%.</li> <li>• La escala se puede aumentar en incrementos del 1%.</li> </ul>
<b>Orientación</b> Vertical Horizontal	Definir la orientación de página para documentos HTML. <b>Nota:</b> Vertical es el valor predeterminado de fábrica.
<b>Tamaño de margen</b> 8–255 mm	Definir el margen de la página para documentos HTML. <b>Notas:</b> <ul style="list-style-type: none"> <li>• El valor predeterminado de fábrica es 19 mm.</li> <li>• El tamaño de margen puede aumentar en incrementos de 1 mm.</li> </ul>

Utilice	Para
<b>Fondos</b> No imprimir Imprimir	Especificar si se van a imprimir fondos en documentos HTML. <b>Nota:</b> Imprimir es el valor predeterminado de fábrica.

## Menú Imagen

Utilice	Para
<b>Ajuste automático</b> Activado Desactivado	Seleccionar un tamaño de papel, una escala y una orientación óptimos. <b>Nota:</b> El valor predeterminado de fábrica es Activado. Anula los valores de escala y orientación en algunas imágenes.
<b>Invertir</b> Activado Desactivado	Invertir las imágenes monocromas de dos tonos. <b>Notas:</b> <ul style="list-style-type: none"> <li>• El valor predeterminado de fábrica es Desactivado.</li> <li>• Este valor no se aplica a imágenes GIF o JPEG.</li> </ul>
<b>Escala</b> Marcar superior izda Más aproximado Marcar centro Ajustar altura/ancho Ajustar altura Ajustar ancho	Ajustar la imagen para que quepa en el tamaño del papel seleccionado. <b>Notas:</b> <ul style="list-style-type: none"> <li>• Más aproximada es el valor predeterminado de fábrica.</li> <li>• Si Ajuste automático está definido en Activado, Escala se define de forma automática en Más aproximada.</li> </ul>
<b>Orientación</b> Vertical Horizontal Vertical inversa Horizontal inversa	Definir la orientación de la imagen. <b>Nota:</b> Vertical es el valor predeterminado de fábrica.

## Menú Ayuda

El menú Ayuda consta de una serie de páginas de ayuda que se almacenan en la impresora como PDF. Contienen información sobre el uso de la impresora y la realización de tareas de impresión.

En la impresora hay almacenadas versiones en inglés, francés, alemán y español.

Elemento de menú	Descripción
Imprimir todas las guías	Imprime todas las guías.
Calidad de impresión	Proporciona información sobre la solución de problemas de calidad de impresión.
Guía de impresión	Proporciona información sobre la carga de papel y otro papel especial.
Guía de papel	Proporciona una lista de los tamaños de papel admitidos en las bandejas y los alimentadores.
Guía de defectos de impresión	Proporciona información sobre cómo solucionar defectos de impresión
Mapa de menús	Proporciona una lista de los menús y valores del panel de control de la impresora.
Guía de información	Ofrece ayuda para buscar información adicional.
Guía de conexión	Proporciona información sobre la conexión local (USB) o a una red de la impresora.

Elemento de menú	Descripción
Guía desplazamientos	Proporciona instrucciones sobre cómo desplazar la impresora de manera segura.

# Ahorro de dinero y cuidado del medioambiente

## Ahorro de papel y tóner

Los estudios demuestran que hasta el 80% de las emisiones de carbono de una impresora está relacionado con el uso del papel. Puede reducir considerablemente las emisiones de carbono si utiliza papel reciclado y sigue los siguientes consejos de impresión, tales como imprimir por las dos caras del papel e imprimir varias páginas en una misma cara del papel.

Para obtener más información acerca de cómo puede ahorrar papel y energía rápidamente utilizando una opción de su impresora, consulte [“Utilizar el modo Económico” en la página 125](#).

## Uso de papel reciclado

Como una empresa preocupada por el medioambiente, apoyamos el empleo de papel reciclado en las oficinas para su uso específico en impresoras láser. Si desea más información acerca del tipo de papel reciclado que se adecua a su impresora, consulte [“Uso de papel reciclado y otro papel de oficina” en la página 61](#).

## Ahorro de suministros

### Usar ambas caras del papel

Si el modelo de su impresora admite impresión a dos caras, puede controlar si se imprime en una o en las dos caras del papel.

#### Notas:

- La impresión a dos caras es el valor predeterminado del controlador de impresión.
- Para ver una lista completa de los productos y países, vaya a [www.dell.com/support](http://www.dell.com/support).

### Colocar varias páginas en una única hoja de papel

Puede imprimir hasta 16 páginas consecutivas de un documento de varias páginas en una sola cara de una hoja de papel a través de la configuración imprimir varias páginas (N en una) para el trabajo de impresión.

### Comprobar el primer borrador para mayor precisión

Antes de imprimir o realizar varias copias de un documento:

- Utilice la función de vista previa para ver el aspecto del documento antes de que se imprima.
- Para mayor precisión, imprima una sola copia del documento para comprobar el contenido y el formato.

### Evitar los atascos de papel

Defina correctamente el tipo y el tamaño del papel para evitar los atascos de papel. Para obtener más información, consulte [“Cómo evitar atascos” en la página 146](#).

## Ahorro de energía

### Utilizar el modo Económico

1 Abra un explorador web y, a continuación, escriba la dirección IP de la impresora en el campo de la dirección.

**Notas:**

- Visualice la dirección IP de la impresora en la sección TCP/IP del menú Red/Puertos. La dirección IP aparece como cuatro grupos de números separados por puntos, como 123.123.123.123.
- Si está utilizando un servidor proxy, desactívelo temporalmente para cargar correctamente la página web.

2 Haga clic en **Valores >Valores generales >Modo económico**.

3 Seleccione un valor.

Utilice	Para
Desactivada	Utilizar los valores predeterminados de fábrica para todos los valores asociados con el modo eco.  <b>Notas:</b> <ul style="list-style-type: none"> <li>• Los valores que se modificaron al seleccionar otros modos vuelven a los valores predeterminados de fábrica.</li> <li>• Desactivado admite las especificaciones de rendimiento de la impresora.</li> </ul>
Energía	Reduce el consumo de energía, especialmente cuando la impresora está inactiva.  <b>Notas:</b> <ul style="list-style-type: none"> <li>• Los motores de la impresora no se activan hasta que un documento esté listo para imprimirse. Es posible que note un pequeño retraso a la hora de imprimir la primera página.</li> <li>• La impresora entra en el modo de suspensión tras un minuto de inactividad.</li> <li>• La pantalla de la impresora se apaga cuando la impresora se encuentra en modo de suspensión.</li> <li>• Las luces de la grapadora y de otros clasificadores opcionales se apagan cuando la impresora se encuentra en modo de suspensión.</li> </ul>
Energía/papel	Utilizar todos los valores asociados con los modos Energía y Papel.
Papel normal	Activar la característica de impresión a doble cara (dúplex) automática.

4 Haga clic en **Enviar**.

### Reducir el ruido de la impresora

Active el Modo silencioso para reducir el ruido de la impresora.

1 En el panel de control de la impresora, navegue hasta:



2 Seleccione un valor.

Utilice	Para
Activada	<p>Reducir el ruido de la impresora.</p> <p><b>Notas:</b></p> <ul style="list-style-type: none"> <li>• Los trabajos de impresión se procesan a una velocidad reducida.</li> <li>• Los motores de la impresora no se activan hasta que un documento esté listo para imprimirse. La primera página se imprime con un ligero retraso.</li> <li>• Los sonidos de control de alarma y cartucho están desactivados.</li> <li>• La impresora ignora el comando Inicio avanzado.</li> </ul>
Desactivada	<p>Utilice los valores predeterminados de fábrica.</p> <p><b>Nota:</b> Este valor admite las especificaciones de rendimiento de la impresora.</p>

3 Pulse .

## Ajuste del modo de suspensión

Para ahorrar energía, reduzca el número de minutos antes de que la impresora entre en modo de suspensión. Seleccione de 1 a 120. La configuración predeterminada es de 30 minutos.

**Nota:** La impresora sigue aceptando trabajos de impresión en el modo de suspensión.

### Uso de Embedded Web Server

1 Abra un explorador web y, a continuación, escriba la dirección IP de la impresora en el campo de la dirección.

**Notas:**

- Visualice la dirección IP de la impresora en la sección TCP/IP del menú Red/Puertos. La dirección IP aparece como cuatro grupos de números separados por puntos, como 123.123.123.123.
- Si está utilizando un servidor proxy, desactívelo temporalmente para cargar correctamente la página web.

2 Desplácese a:

**Valores >Valores generales >Tiempos de espera**

3 En el campo Modo de suspensión, introduzca el número de minutos que desee que la impresora espere hasta entrar en Modo de suspensión.

4 Haga clic en **Enviar**.

### Uso del panel de control de la impresora

1 En el panel de control de la impresora, navegue hasta:

 >Valores >  >Valores >  >Valores generales >  >Tiempos de espera >  >Modo de suspensión > 

2 En el campo del modo de suspensión, seleccione el número de minutos que desee que la impresora espere hasta entrar en modo de suspensión.

3 Pulse .

## Uso del modo de hibernación

El modo de hibernación es un modo de ahorro de energía que requiere muy poca energía.

### Notas:

- El periodo de tiempo predeterminado antes de que la impresora pase al modo de hibernación es de tres días.
- Asegúrese de reactivar la impresora cuando está en modo de hibernación antes de enviar un trabajo de impresión. Un reinicio de fábrica o mantener pulsado el botón de reposo reactiva la impresora cuando está en modo de hibernación.
- Si la impresora está en modo de hibernación, se desactiva Embedded Web Server.

1 En el panel de control del escáner, navegue hasta:

 >Valores >  >Valores >  >Valores generales > 

2 Seleccione **Pulsar botón Reposo** o **Mantener pulsado el botón Reposo** y, a continuación, pulse .

3 Pulse **Hibernar** > .

## Ajuste el brillo de la pantalla de la impresora

Para ahorrar energía, o si tiene problemas para leer la pantalla, ajuste los valores de brillo de esta.

### Uso de Embedded Web Server

1 Abra un explorador web y, a continuación, escriba la dirección IP de la impresora en el campo de la dirección.

#### Notas:

- Visualice la dirección IP de la impresora en la sección TCP/IP del menú Red/Puertos. La dirección IP aparece como cuatro grupos de números separados por puntos, como 123.123.123.123.
- Si está utilizando un servidor proxy, desactívelo temporalmente para cargar correctamente la página web.

2 Haga clic en **Valores** > **Valores generales**.

3 En el campo Brillo de la pantalla, escriba el porcentaje de brillo que desee para su pantalla.

4 Haga clic en **Enviar**.

## Reciclaje

### Reciclaje de los productos de Dell

Para devolver a Dell sus productos para el reciclaje de los mismos:

1 Visite nuestro sitio web en [www.dell.com/recycle](http://www.dell.com/recycle).

2 Seleccione su país o región.

3 Siga las instrucciones que aparecen en la pantalla del ordenador.

# Asegurar la impresora

## Uso de la función de bloqueo de seguridad

La impresora está equipada con una función de bloqueo de seguridad. Cuando se conecta un bloqueo compatible con la mayoría de los ordenadores portátiles, la impresora se bloquea. Cuando está bloqueada, no se pueden extraer ni el protector de la placa del controlador ni la placa del controlador. Conecte el bloqueo de seguridad a la impresora por la parte que se indica.



## Declaración de volatilidad

Su impresora contiene varios tipos de memoria capaces de almacenar configuración de red y dispositivos, así como datos de usuario.

Tipo de memoria	Descripción
Memoria volátil	Su impresora utiliza la <i>memoria de acceso aleatorio</i> (RAM) estándar para almacenar temporalmente los datos del usuario durante los trabajos sencillos de impresión.
Memoria no volátil	Su impresora utiliza dos tipos de memoria no volátil: EEPROM y NAND (memoria flash). Los dos tipos se utilizan para almacenar el sistema operativo, los valores del dispositivo, la información de la red y los valores del marcador, así como las soluciones integradas.
Memoria de disco duro	Algunas impresoras tienen instaladas un disco duro. El disco duro de la impresora está diseñado para funcionar con dispositivos específicos. Esto permite que el dispositivo conserve datos de usuarios almacenados de trabajos complejos de impresión, así como datos de formato y fuente.

Borre el contenido de cualquier memoria de impresora instalada si se dan las siguientes circunstancias:

- La impresora no está disponible.
- Se va a sustituir el disco duro de la impresora.
- Se va a trasladar la impresora a un departamento o ubicación diferente.
- La impresora va a ser reparada por una persona ajena a la organización.



- Se va a retirar la impresora de las instalaciones para repararla.
- La impresora se vende a otra empresa.

## Eliminación de un disco duro de la impresora

**Nota:** Algunos modelos de impresoras puede que no tengan un disco duro instalado.

En los entornos de alta seguridad, puede ser necesario tomar medidas adicionales para asegurar que no se pueda acceder a los datos confidenciales almacenados en el disco duro de la impresora cuando esta (o el disco duro) no se encuentre en las instalaciones.

- **Borrado mediante campo magnético:** proporciona al disco duro un campo magnético que borra los datos almacenados.
- **Aplastamiento:** comprime físicamente el disco duro para romper los componentes y hacer que sean ilegibles.
- **Molido:** corta físicamente el disco duro en pequeños trozos metálicos.

**Nota:** La mayor parte de los datos se pueden eliminar de forma electrónica, el único modo para garantizar que todos los datos se hayan borrado completamente consiste en destruir físicamente cada disco duro en el que se hayan almacenado los datos.

## Borrado de la memoria volátil

La memoria volátil (RAM) que está instalada en la impresora requiere una fuente de alimentación para conservar la información. Para borrar datos almacenados, apague la impresora.

## Borrado de la memoria no volátil

Borre los valores individuales, los valores de dispositivo y red, de seguridad y las soluciones incorporadas mediante el siguiente procedimiento:

- 1** Apague la impresora.
- 2** Mantenga pulsados **2** y **6** en el teclado mientras se enciende la impresora. Suelte los botones sólo cuando aparezca la pantalla con la barra de progreso.

La impresora realiza una secuencia de encendido y, a continuación, aparece el menú Configuración. Al encender la impresora del todo, aparece una lista de funciones en la pantalla de la impresora.

- 3** Pulse el botón de flecha hacia arriba o hacia abajo hasta que aparezca **Limpiar todos los valores**.

La impresora se reiniciará varias veces durante este proceso.

**Nota:** Borrar todos los valores elimina los valores del dispositivo, las soluciones, los trabajos y las contraseñas de la memoria de la impresora.

- 4** Desplácese a:

**Atrás >Salir del menú Configurar**

La impresora se reiniciará y volverá al modo de funcionamiento normal.

## Borrado de la memoria del disco duro de la impresora

### Notas:

- Algunos modelos de impresoras puede que no tengan un disco duro instalado.
- La configuración de Borrar archivos de datos temporales en los menús de la impresora permite eliminar los residuos del material confidencial que se originan a la hora de digitalizar, imprimir, copiar y enviar y recibir por fax, con solo sobrescribir de forma segura archivos que se han seleccionado para ser eliminados.

### Utilización del panel de control de la impresora

**1** Apague la impresora.

**2** Mantenga pulsados **2** y **6** mientras se enciende la impresora. Suelte los botones solo cuando aparezca la pantalla con la barra de progreso.

La impresora realiza una secuencia de encendido y, a continuación, aparece el menú Configuración. Al encender la impresora del todo, aparece una lista de funciones en la pantalla de la impresora.

**3** Pulse el botón de flecha hacia arriba o hacia abajo hasta que aparezca **Limpiar disco** y seleccione una de las opciones siguientes:

- **Limpieza de disco (rápida)**: esta opción le permite sobrescribir el disco con todo ceros en un único pase.
- **Limpieza de disco (segura)**: esta opción le permite sobrescribir el disco varias veces con un modelo aleatorio de bits, seguido de una verificación de las claves. Un proceso para sobrescribir de forma segura debe cumplir con el estándar DoD 5220.22-M (estándar del Departamento de Defensa de EE. UU.) sobre el borrado de datos seguro de un disco duro. La información altamente confidencial debe limpiarse usando este método.

**4** Pulse el botón de flecha hacia arriba o hacia abajo hasta que aparezca **SÍ** y proceda con la limpieza del disco.

### Notas:

- Una barra de estado le indicará el progreso de la limpieza de disco.
- La limpieza del disco puede tardar de varios minutos a más de una hora. Durante este tiempo, la impresora no podrá realizar otras tareas.

**5** Navegue a:

**Atrás > Salir del menú Configurar**

La impresora se reiniciará y volverá al modo de funcionamiento normal.

## Configuración de la codificación del disco duro de la impresora

Active la codificación del disco duro para prevenir la pérdida de datos importantes en caso de robo de la impresora o del disco duro.

**Nota:** Algunos modelos de impresoras puede que no tengan un disco duro instalado.

### Uso de Embedded Web Server

**1** Abra un explorador web y, a continuación, escriba la dirección IP de la impresora en el campo de la dirección.

### Notas:

- Visualice la dirección IP de la impresora en la sección TCP/IP del menú Red/Puertos. La dirección IP aparece como cuatro grupos de números separados por puntos, como 123.123.123.123.

- Si está utilizando un servidor proxy, desactívelo temporalmente para cargar correctamente la página web.

**2** Haga clic en **Valores >Seguridad >Codificación de disco**.

**Nota:** Codificación de disco sólo aparece en el menú Seguridad si hay instalado un disco duro de la impresora formateado y no defectuoso.

**3** En el menú Codificación de disco, seleccione **Activar**.

**Notas:**

- Si activa la codificación de disco, se borrará el contenido del disco duro de la impresora.
- La codificación del disco puede tardar de varios minutos a más de una hora. Durante este tiempo, la impresora no podrá realizar otras tareas.

## Uso del panel de control de la impresora

**1** Apague la impresora.

**2** Mantenga pulsados **2** y **6** mientras se enciende la impresora. Suelte los botones sólo cuando aparezca la pantalla con la barra de progreso.

La impresora realiza una secuencia de encendido y, a continuación, aparece el menú Configuración. Al encender la impresora del todo, aparece una lista de funciones en la pantalla de la impresora.

**3** Desplácese a:

**Codificación de disco >Activar**

**Nota:** Si activa la codificación de disco, se borrarán los contenidos del disco duro de la impresora.

**4** Seleccione **Sí** para comenzar la limpieza de disco.

**Notas:**

- No desconecte la impresora durante el proceso de codificación. Si lo hace, se podrían perder datos.
- La codificación del disco puede tardar de varios minutos a más de una hora. Durante este tiempo, la impresora no podrá realizar otras tareas.
- Una barra de estado le indicará el progreso de la limpieza de disco. Una vez se haya codificado el disco, la impresora volverá a la pantalla para activar o desactivar la codificación de disco.

**5** Desplácese a:

**Atrás >Salir del menú Configurar**

La impresora se reiniciará y volverá al modo de funcionamiento normal.

## Búsqueda de información de seguridad de la impresora

En los entornos de alta seguridad, puede que necesite tomar medidas adicionales para asegurar que personas no autorizadas no puedan acceder a los datos confidenciales almacenados en el disco duro de la impresora. Para obtener más información, consulte la "*Guía del administrador de Embedded Web Server — Seguridad*" del CD de su impresora o de nuestro sitio web, o póngase en contacto con el establecimiento donde ha adquirido la impresora.

# Mantenimiento de la impresora

De forma periódica, se deben realizar determinadas tareas para garantizar el rendimiento óptimo de la impresora.

**Advertencia—Posibles daños:** Si no se consigue mantener un rendimiento de impresora óptimo o no se sustituyen las piezas y los consumibles, es posible que la impresora sufra daños.

## Número estimado de páginas restantes

El número estimado de páginas restantes se basa en el historial de impresión reciente de la impresora. Su precisión puede variar considerablemente en función de varios factores, como el contenido del documento actual, los valores de calidad de impresión otros valores de impresión.

La precisión del número estimado de páginas restantes puede disminuir cuando el consumo actual difiere del consumo del historial de impresión. Tenga en cuenta los diferentes niveles de precisión antes de adquirir o sustituir suministros en función de la estimación. Hasta que la impresora obtiene un historial de impresión adecuado, las estimaciones iniciales se basan en un consumo de suministros futuro según los métodos de prueba y contenido de la página de la Organización Internacional de Normalización\*.

\* Rendimientos de cartucho medios declarados para negro continuo según ISO/IEC 19752.

## Limpieza de la impresora

### Limpieza de la impresora

**Nota:** Es posible que tenga que realizar esta tarea cada par de meses.

**Advertencia—Posibles daños:** Cualquier daño de la impresora ocasionado por su manipulación inadecuada queda fuera de la cobertura de garantía de la impresora.

- 1 Asegúrese de que la impresora esté apagada y desconectada de la toma de tierra.



**PRECAUCIÓN: PELIGRO DE DESCARGAS ELÉCTRICAS** Para evitar el riesgo de descarga eléctrica al limpiar el exterior de la impresora, desconecte el cable de alimentación de la toma eléctrica y desconecte todos los cables de la impresora antes de realizar la operación.

- 2 Elimine el papel de la bandeja estándar y del alimentador multiuso.
- 3 Retire el polvo, las pelusas y los trozos de papel que se encuentren alrededor de la impresora con un cepillo suave o una aspiradora.
- 4 Humedezca con agua un paño limpio y que no suelte pelusa y utilícelo para limpiar el exterior de la impresora.

**Advertencia—Posibles daños:** No utilice productos de limpieza para el hogar ni detergentes, ya que podrían dañar el exterior de la impresora.

- 5 Asegúrese de que todas las partes de la impresora están secas antes de enviar un nuevo trabajo de impresión.

## Vaciado de la caja del perforador

- 1 Saque la caja del perforador.

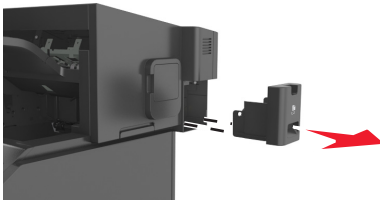

- 2 Vacíe la caja.

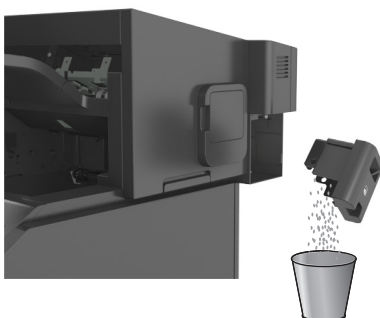

- 3 Introduzca la caja del perforador vacía en el clasificador hasta que *encaje* en su sitio.

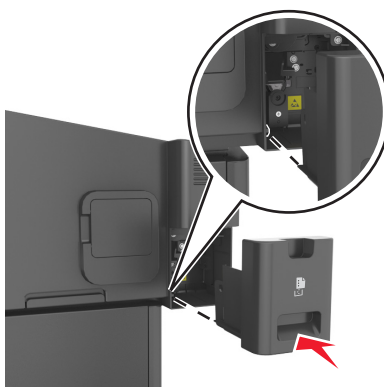

## Comprobación del estado de suministros y piezas

Cuando se necesita un consumible de repuesto o mantenimiento, aparece un mensaje en la pantalla de la impresora.

### Comprobación del estado de piezas y suministros en el panel de control de la impresora

En el panel de control de la impresora, navegue hasta:



## Comprobación del estado de los componentes y consumibles desde Embedded Web Server

**Nota:** Asegúrese de que el equipo y la impresora están conectados a la misma red.

- 1 Abra un explorador web y, a continuación, escriba la dirección IP de la impresora en el campo de la dirección.

**Notas:**

- Visualice la dirección IP de la impresora en la sección TCP/IP del menú Red/Puertos. La dirección IP aparece como cuatro grupos de números separados por puntos, como 123.123.123.123.
- Si está utilizando un servidor proxy, desactívelo temporalmente para cargar correctamente la página web.

- 2 Haga clic en **Estado del dispositivo >Más detalles**.

## Solicitud de suministros

### Realización de pedidos mediante la utilidad de pedidos de suministros

- 1 Utilice el comando Buscar en el menú Inicio para buscar el Centro de control de estado.
- 2 Abra la aplicación y, a continuación, haga clic en **Solicitar consumibles**.

### Solicitud de suministros mediante el Inicio de la impresora

- 1 Utilice el comando Buscar en el menú Inicio para buscar Inicio de impresora de Dell.
- 2 Abra la aplicación y, a continuación, haga clic en **Mantenimiento >Solicitar consumibles**.

## Almacenamiento de suministros

Guarde los suministros de la impresora en un lugar fresco y limpio. Almacene los suministros hacia arriba en sus embalajes originales hasta su utilización.

No exponga los suministros a:

- Luz directa del sol
- Temperaturas superiores a 35 °C (95 °F)
- Alta humedad por encima del 80%
- Aire salado
- Gases corrosivos
- Mucho polvo

## Sustitución de suministros

### Sustitución del cartucho de tóner

- 1 Levante la cubierta frontal y, a continuación, tire hacia abajo de la puerta del alimentador multiuso.

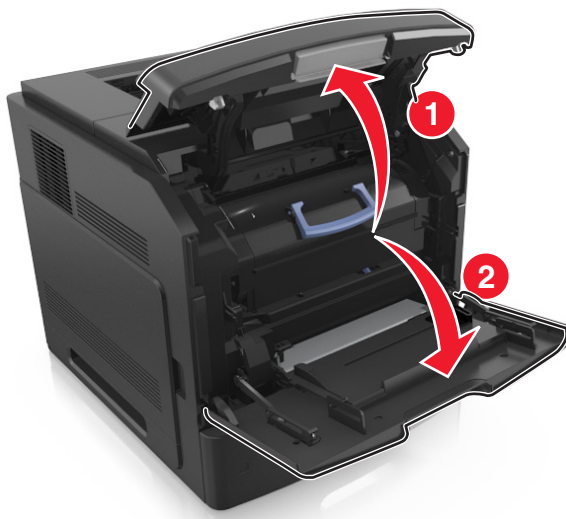

- 2 Extraiga el cartucho de la impresora con la mano.



- 3 Desembale el nuevo cartucho de tóner y, a continuación, retire el material de embalaje y agite el cartucho para distribuir el tóner.



- 4 Introduzca el cartucho de tóner en la impresora alineando los carriles laterales del cartucho con las flechas de los carriles laterales dentro la impresora.

**Nota:** Asegúrese de encajar bien el cartucho.

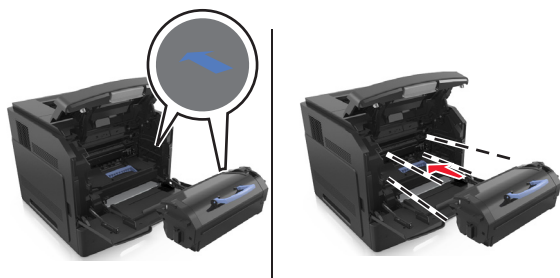

**Advertencia—Posibles daños:** Al sustituir un cartucho de tóner, no deje la unidad de imagen expuesta a la luz directa durante un periodo de tiempo prolongado. Una larga exposición a la luz puede ocasionar problemas de calidad de impresión.

5 Cierre la puerta del alimentador multiuso y la cubierta frontal.

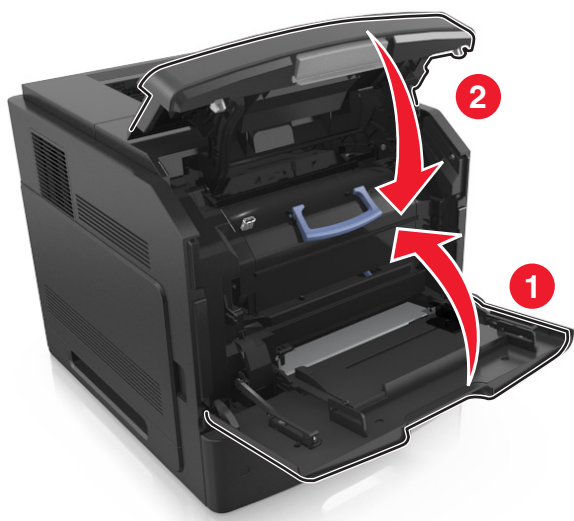



## Sustitución de la unidad de imagen

- 1 Levante la cubierta frontal y, a continuación, tire hacia abajo de la puerta del alimentador multiuso.

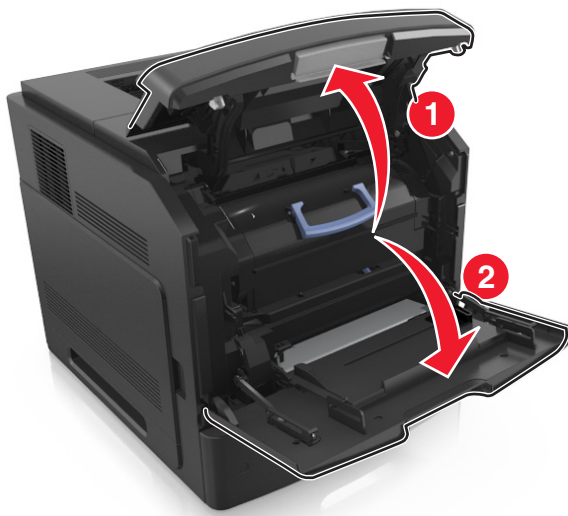

- 2 Extraiga el cartucho de tóner de la impresora, mediante la palanca.

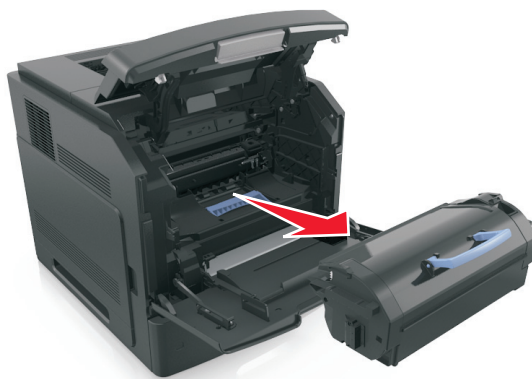

- 3 Levante la palanca azul y, a continuación, extraiga la unidad de imagen de la impresora.

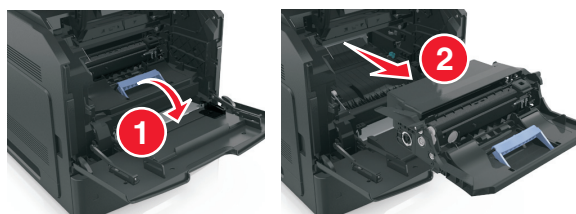

4 Desembale la nueva unidad de imagen y ágítela.

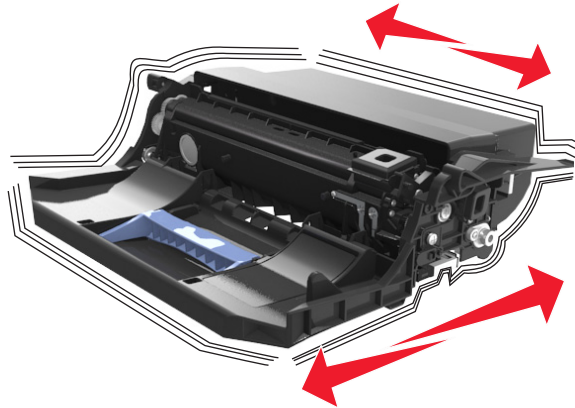

5 Extraiga todo el material de embalaje de la unidad de imagen.

**Advertencia—Posibles daños:** No exponga la unidad de imagen a la luz directa durante más de diez minutos. Una larga exposición a la luz puede ocasionar problemas de calidad de impresión.

**Advertencia—Posibles daños:** No toque el tambor de fotoconductor. Si lo hace, puede afectar a la calidad de impresión de los futuros trabajos.

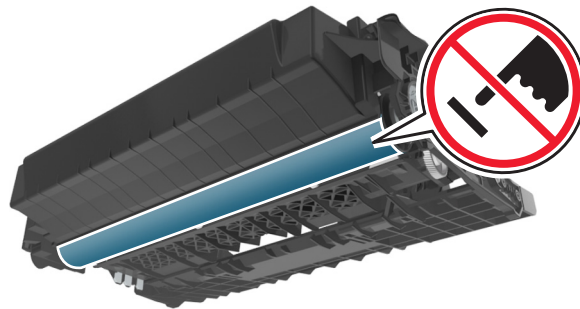

6 Introduzca la unidad de imagen en la impresora alineando las flechas de los carriles laterales de la unidad con las flechas de los carriles laterales dentro la impresora.

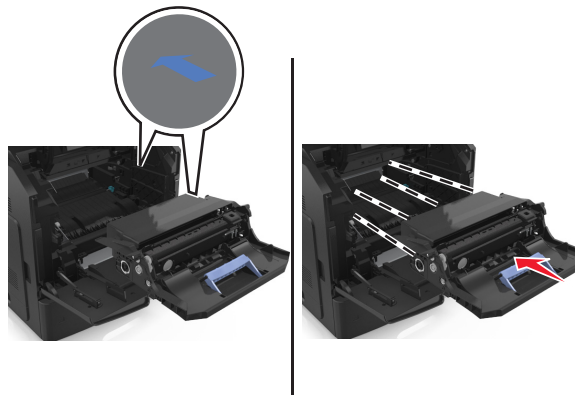

- Introduzca el cartucho de t nner en la impresora alineando los carriles laterales del cartucho con las flechas de los carriles laterales dentro la impresora.

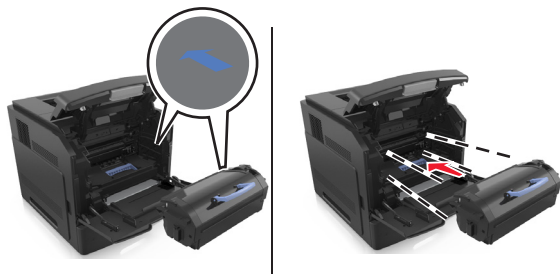

- Cierre la puerta del alimentador multiusos y la cubierta frontal.

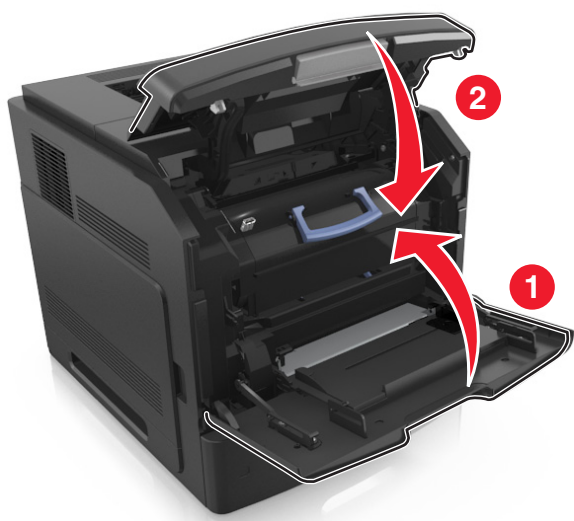

### Sustituir el cartucho de grapas

- Abra la puerta de la grapadora.

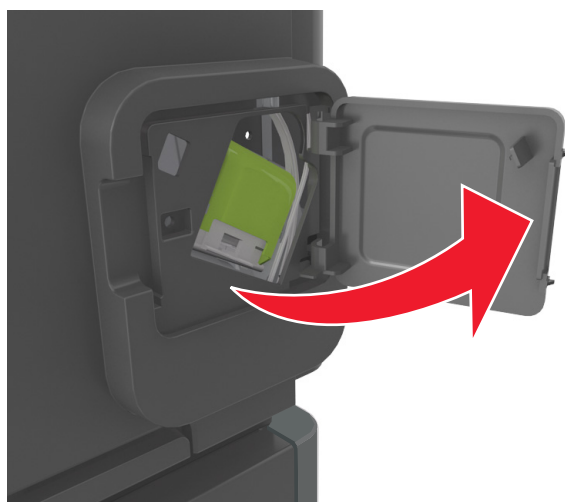

- 2 Baje el pestillo del soporte del cartucho de grapas y extráigalo del clasificador.

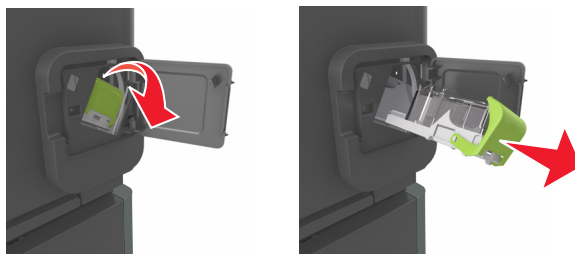

- 3 Con los dedos, presione los laterales del estuche de grapas vacío y extráigalo del cartucho.

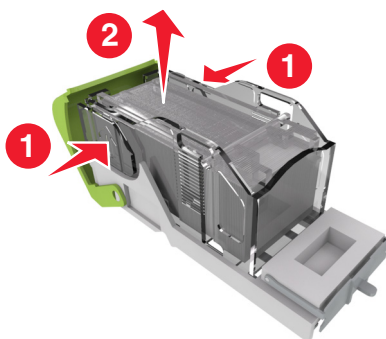

- 4 Introduzca la cara frontal del nuevo estuche de grapas y presione la cara posterior para introducirlo en el cartucho.

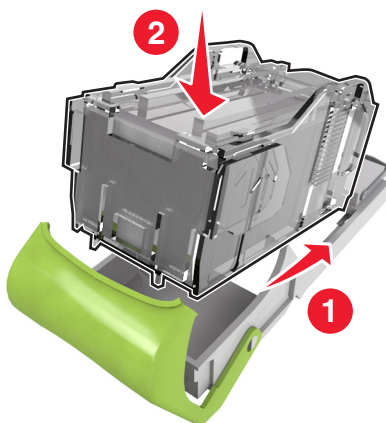

- 5 Empuje el cartucho de grapas hasta que *encaje* en su sitio.

- 6 Cierre la puerta de la grapadora.

## Traslado de la impresora

**⚠ PRECAUCIÓN: POSIBLES DAÑOS PERSONALES:** El peso de la impresora es superior a 18 kg y son necesarios dos o más empleados cualificados para levantarla de forma segura.

### Antes de desplazar la impresora

**⚠ PRECAUCIÓN: POSIBLES DAÑOS PERSONALES:** Antes de mover la impresora, siga estas instrucciones para evitar daños personales o en la impresora:

- Apague la impresora y, a continuación, desconecte el cable de alimentación de la toma de tierra.
- Desconecte todos los cables de la impresora.
- Si están instalados dos o más clasificadores, retírelos por separado.

**Notas:**

- Asegúrese de retirar el clasificador superior primero.
- Para extraer el clasificador, sujete el acabado por los dos lados y levante los pestillos para desbloquear el clasificador.

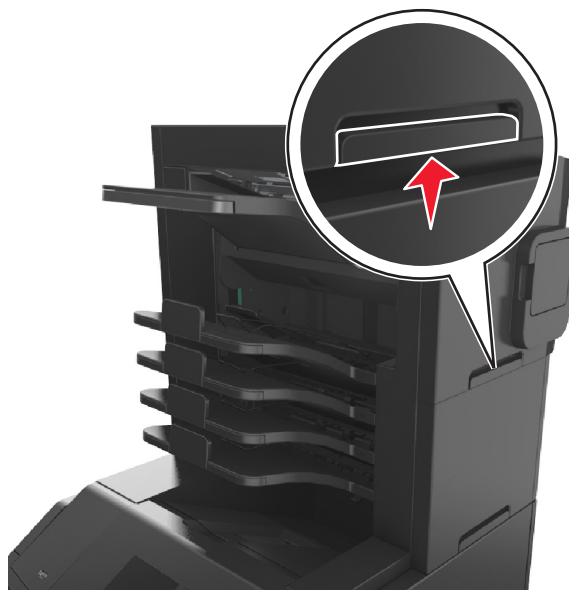

- Si la impresora no dispone de plataforma con ruedas pero está configurada con bandejas opcionales, retire las bandejas.

**Nota:** Deslice el pestillo de la parte derecha de la bandeja opcional hacia la parte frontal de la misma hasta que *encaje con un clic* en su sitio.



- Use las agarraderas que están a ambos lados de la impresora para levantarla.
- No ponga los dedos bajo la impresora cuando la coloque.
- Asegúrese de que la impresora está rodeada de una zona despejada.
- Utilice exclusivamente el cable de alimentación que se suministra junto con este producto o el repuesto autorizado por el fabricante.

**Advertencia—Posibles daños:** cualquier daño de la impresora ocasionado por su desplazamiento inadecuado queda fuera de la cobertura de garantía de la impresora.

## Desplazamiento de la impresora a otra ubicación

La impresora y los accesorios opcionales se pueden desplazar de forma segura a otra ubicación teniendo en cuenta las siguientes precauciones:

- Si se utiliza un carro para desplazar la impresora, este debe tener una superficie capaz de abarcar toda el área de la impresora.
- Si se utiliza un carro para desplazar los accesorios opcionales, este debe tener una superficie que pueda abarcar todas las dimensiones de dichos accesorios.
- Mantenga la impresora en posición vertical.
- Se deben evitar los movimientos bruscos.

## Envío de la impresora

Al enviar la impresora, utilice el embalaje original o póngase en contacto con el punto de venta para obtener un kit de traslado.

# Administración de la impresora

## Administración de los mensajes de la impresora

Utilice la aplicación de mensajes de estado para ver los mensajes de error que requieran alguna intervención en la impresora. Cuando se produce un error, aparece una burbuja que le indica de qué error se trata y le señala la información necesaria para solucionarlo.

Si ha instalado la utilidad de mensajes de estado con el software de la impresora, ésta se iniciará automáticamente cuando se complete la instalación del software. La instalación se ha completado correctamente si puede ver el icono del mensaje de estado en la bandeja del sistema.

### Notas:

- Esta característica solo está disponible en Windows XP o versiones posteriores.
- Asegúrese de que el soporte de comunicación bidireccional está colocado correctamente para que la impresora y el equipo se puedan comunicar.

## Desactivación de los mensajes de estado

- 1 En la bandeja del sistema, haga clic con el botón derecho en el icono de los mensajes de estado.
- 2 Seleccione **Salir**.

## Activación de los mensajes de estado

- 1 Utilice el comando Buscar en el menú Inicio para buscar la Mensajería de estado.
- 2 Abra la aplicación.

## Acceso al Centro de monitor de estado

Utilice esta aplicación para ver el estado de cualquier impresora conectada en red o mediante USB y para solicitar consumibles en línea.

**Nota:** Asegúrese de que el soporte de comunicación bidireccional está colocado correctamente para que la impresora y el equipo se puedan comunicar.

- 1 Utilice el comando Buscar en el menú Inicio para buscar el Centro de control de estado.
- 2 Abra la aplicación.

## Comprobación de la pantalla virtual

- 1 Abra un explorador web y, a continuación, escriba la dirección IP de la impresora en el campo de la dirección.

### Notas:

- Visualice la dirección IP de la impresora en la sección TCP/IP del menú Red/Puertos. La dirección IP aparece como cuatro grupos de números separados por puntos, como 123.123.123.123.

- Si está utilizando un servidor proxy, desactívelo temporalmente para cargar correctamente la página web.
- 2 Compruebe la pantalla virtual que aparece en la esquina superior izquierda de la pantalla.  
La pantalla virtual funciona como lo haría una pantalla real en el panel de control de la impresora.

## Modificación de los valores de impresión confidencial

**Nota:** Esa función sólo está disponible para las impresoras de red o las impresoras conectadas a servidores de impresión.

- 1 Abra un explorador web y, a continuación, escriba la dirección IP de la impresora en el campo de la dirección.

**Notas:**

- Visualice la dirección IP de la impresora en la sección TCP/IP del menú Red/Puertos. La dirección IP aparece como cuatro grupos de números separados por puntos, como 123.123.123.123.
  - Si está utilizando un servidor proxy, desactívelo temporalmente para cargar correctamente la página web.
- 2 Haga clic en la pestaña **Configuración >Seguridad >Configuración de impresión confidencial**.
  - 3 Modifique los valores:
    - Defina un número máximo de intentos de introducción del PIN. Cuando algún usuario supera el número de intentos de introducción del PIN, se eliminan todos los trabajos de ese usuario.
    - Defina una caducidad para los trabajos de impresión confidenciales. Cuando un usuario no imprima los trabajos dentro del tiempo fijado, se borrarán todos sus trabajos.
  - 4 Guarde los valores modificados.

## Copiar valores a otras impresoras

**Nota:** Esta función sólo está disponible en las impresoras de red.

- 1 Abra un explorador web y, a continuación, escriba la dirección IP de la impresora en el campo de la dirección.

**Notas:**

- Visualice la dirección IP de la impresora en la sección TCP/IP del menú Red/Puertos. La dirección IP aparece como cuatro grupos de números separados por puntos, como 123.123.123.123.
  - Si está utilizando un servidor proxy, desactívelo temporalmente para cargar correctamente la página web.
- 2 Haga clic en **Copiar valores de impresora**.
  - 3 Para cambiar el idioma, seleccione un idioma en la lista desplegable y haga clic en **Haga clic aquí para enviar idioma**.
  - 4 Haga clic en **Valores de la impresora**.
  - 5 Escriba las direcciones IP de las impresoras de origen y de destino en los campos correspondientes.  
**Nota:** Si desea agregar o eliminar una impresora de destino, haga clic en **Agregar IP de destino** o **Eliminar IP de destino**.
  - 6 Haga clic en **Copiar valores de impresora**.



## Restauración de los valores predeterminados de fábrica

Si desea conservar una lista de los valores de menú actuales como referencia, imprima una página de valores de menú antes de restaurar los valores predeterminados de fábrica. para obtener más información, consulte [“Impresión de una página de valores de menú” en la página 38.](#)

Si desea un método más completo de restauración de los valores predeterminados de fábrica de la impresora, utilice la opción Limpiar todos los valores. para obtener más información, consulte [“Borrado de la memoria no volátil” en la página 129.](#)

**Advertencia—Posibles daños:** Con la opción de restauración de valores predeterminados de fábrica se restauran la mayoría de los valores predeterminados de fábrica de la impresora. Entre las excepciones se incluyen el idioma de la pantalla, los mensajes y tamaños personalizados y los valores del menú Red/Puertos. Se eliminan todas las descargas almacenadas en la RAM. Las descargas almacenadas en la memoria flash o en el disco duro de la impresora no se ven afectadas.

En el panel de control de la impresora, navegue hasta:

 >Valores >  >Valores >  >Valores generales >  >Predeterm. fábrica >  >Restaurar ahora > 

## Eliminación de atascos

Seleccione adecuadamente el papel y el material especial y cárguelos correctamente. De esta forma evitará la mayoría de los atascos. Si se producen atascos, siga los pasos descritos en este capítulo.

**Nota:** La opción Recuperación de atasco está definida en el valor Automático de forma predeterminada. La impresora vuelve a imprimir las páginas atascadas salvo que la memoria requerida para retenerlas sea necesaria para otras tareas de impresión.

## Cómo evitar atascos

### Cargue el papel correctamente

- Asegúrese de que el papel esté bien colocado en la bandeja.

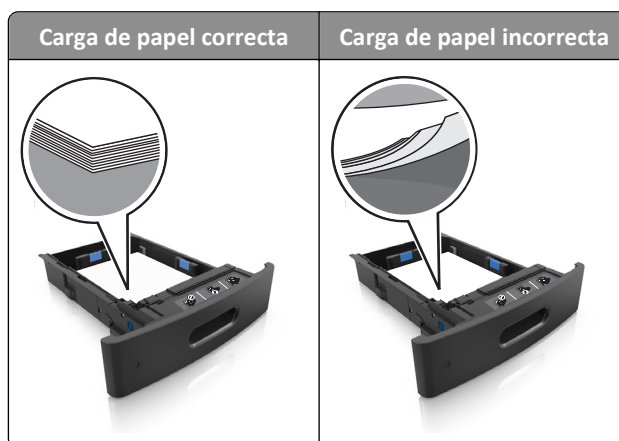

- No extraiga las bandejas mientras se esté imprimiendo.
- No cargue las bandejas mientras se esté imprimiendo. Cargue la bandeja antes de imprimir, o espere a que se le indique que lo haga.
- No cargue demasiado papel. Asegúrese de que la altura de la pila no exceda el indicador de capacidad máxima de papel.

- No deslice el papel en el interior de la bandeja. Cárguelo tal como se muestra en la ilustración.



- Compruebe que las guías de la bandeja o el alimentador multiuso están colocados correctamente y no están demasiado ajustados al papel ni a los sobres.
- Introduzca la bandeja con firmeza en la impresora después de cargar el papel.
- Si va a cargar papel preperforado en combinación con la grapadora, asegúrese de que los orificios del borde largo del papel están en el lado derecho de la bandeja.

Origen	Imprimiendo	Orientación
Bandeja	A una cara	El borde corto con orificios entra en la impresora en primer lugar.
	A dos caras	El borde corto sin orificios entra en la impresora en primer lugar.
Alimentador & multiuso	A una cara	El borde corto con orificios entra en la impresora en primer lugar.
	A dos caras	El borde corto sin orificios entra en la impresora en primer lugar.

**Nota:** Si los orificios del borde largo del papel están en el lado izquierdo de la bandeja, puede producirse un atasco.

### Deje que el papel se introduzca correctamente en las bandejas de correo opcionales.

- Asegúrese de ajustar la parte extensible de la bandeja de modo que los indicadores de tamaño del papel coincidan con el tamaño de papel utilizado.

#### Notas:

- Si la parte extensible de la bandeja es más corta que el tamaño del papel en el que va a imprimir, el papel provocará un atasco en la bandeja de correo. Por ejemplo, si va a imprimir en papel de tamaño legal y la parte extensible de la bandeja está fijada en tamaño carta, se producirá un atasco.

- Si la parte extensible de la bandeja es más larga que el tamaño del papel en el que va a imprimir, los bordes se vuelven desiguales y el papel no se apila correctamente. Por ejemplo, si va a imprimir en papel de tamaño carta y la parte extensible de la bandeja está fijada en tamaño legal, el papel no se apilará correctamente.
- Si hay que devolver el papel a la bandeja de correo, inserte el papel bajo el brazo de la bandeja y, a continuación, empuje el papel hasta el fondo.

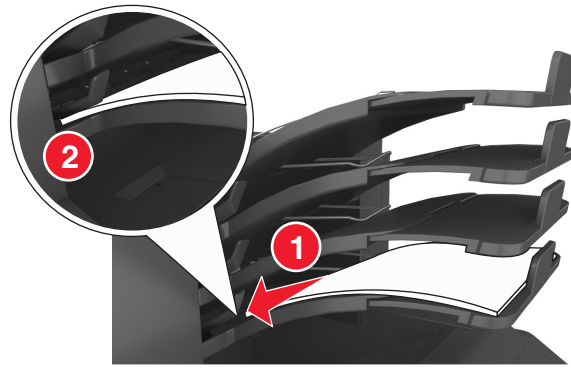

**Nota:** Si el papel no está debajo del brazo de la bandeja, se producirá un atasco porque la bandeja se llenará en exceso.

### Utilice papel recomendado

- Utilice sólo el papel o el material de impresión especial recomendado.
- No cargue papel arrugado, doblado, húmedo ni curvado.
- Flexione, airee y alise el papel y material especial antes de cargarlo.

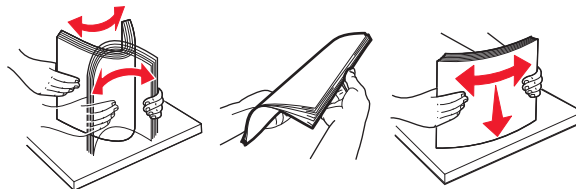

- No utilice papel cortado ni recortado manualmente.
- No mezcle tamaños, pesos o tipos de papel en la misma bandeja.
- Asegúrese de que se definan el tamaño y el tipo de papel correctos en el equipo o en el panel de control de la impresora.
- Guarde el papel teniendo en cuenta las recomendaciones del fabricante.

## Descripción de los mensajes y las ubicaciones de los atascos

Cuando se produce un atasco, la pantalla de la impresora muestra un mensaje que indica la ubicación del atasco e información para eliminarlo. Abra las puertas, cubiertas y bandejas indicadas en la pantalla para eliminar el atasco.

### Notas:

- Cuando el Asistente de atascos está Activado, aparece el mensaje **Cancelando páginas** en la pantalla y la impresora expulsa páginas en blanco o con impresiones parciales a la bandeja estándar después de eliminar la página atascada. Compruebe si hay páginas en blanco en la salida impresa.

- Cuando Recuperación de atasco está fijado en Activado o Automático, la impresora vuelve a imprimir las páginas atascadas. No obstante, el valor Automático vuelve a imprimir las páginas atascadas si hay memoria adecuada disponible en la impresora.

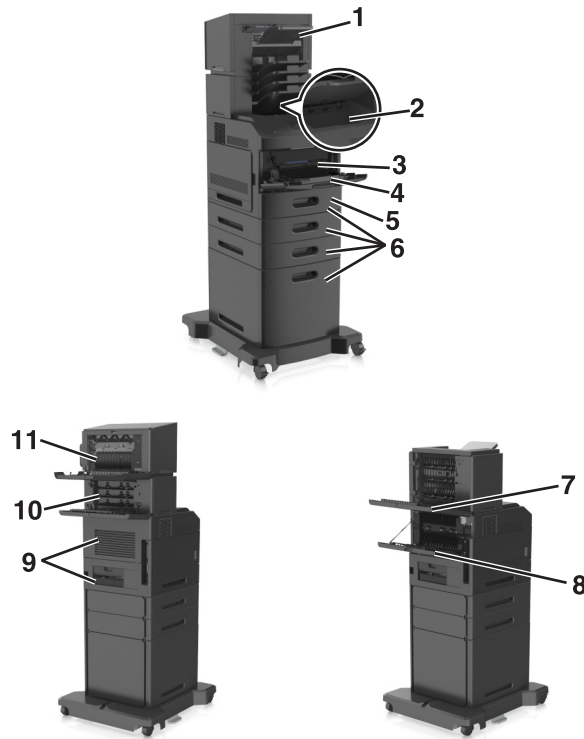

	Ubicación del atasco	Mensaje de la impresora	Qué hacer
1	Grapadora	[x]-páginas atascadas, retirar papel, abrir puerta de grapadora. [455–457] Dejar papel en salida.	Extraiga el papel de la bandeja de la grapadora, abra la puerta de la grapadora y, a continuación, extraiga el cartucho de grapas y las grapas atascadas.
2	Bandeja estándar	[x] páginas atascadas, eliminar atasco en bandeja estándar. [203]	Extraiga el papel atascado de la bandeja estándar.
3	Interior de la impresora	[x]-páginas atascadas, levantar cubierta frontal para extraer cartucho. [200–201]	Abra la cubierta frontal y el alimentador multiuso, extraiga el cartucho de tóner y la unidad de imagen y, a continuación, retire el papel atascado.
4	Alimentador & multiuso	[x]-páginas atascadas, vaciar alimentador manual. [250]	Retire todo el papel del alimentador multiuso y, a continuación, el papel atascado.
5	Área del dúplex	[x]-páginas atascadas, retirar la bandeja 1 para limpiar el dúplex. [235–239]	Extraiga la bandeja 1 completamente, empuje la solapa dúplex frontal hacia abajo y, a continuación, retire el papel atascado.
6	Bandejas	[x]-páginas atascadas, abrir bandeja [x]. [24x]	Extraiga la bandeja indicada y retire el papel atascado.
7	Unidad de salida de alta capacidad	[x]-páginas atascadas, retirar papel, abrir la puerta posterior de la unidad. [43y.xx] Dejar papel en salida.	Abra la puerta posterior de la unidad de salida de alta capacidad y, a continuación, retire el papel atascado.
8	Puerta posterior superior	[x]-páginas atascadas, abrir la puerta posterior superior. [202]	Abra la puerta posterior de la impresora y retire el papel atascado.

	Ubicación del atasco	Mensaje de la impresora	Qué hacer
9	Puerta superior y área posterior del dúplex	[x]-páginas atascadas, abrir la puerta posterior superior e inferior. [231–234]	Abra la puerta posterior de la impresora y el área posterior del dúplex y, a continuación, retire el papel atascado.
10	Buzón	[x]-páginas atascadas, retirar papel, abrir puerta posterior de buzón. [41y.xx] Dejar papel en salida.	Abra la puerta posterior del buzón y retire el papel atascado.
11	Puerta posterior de la grapadora	[x]-páginas atascadas, retirar papel, abrir puerta posterior de grapadora. [451] Dejar papel en salida.	Abra la puerta posterior de la grapadora y extraiga el papel atascado.

## [x]-páginas atascadas, levantar cubierta frontal para extraer cartucho. [200–201]

**PRECAUCIÓN: SUPERFICIE CALIENTE:** El interior de la impresora podría estar caliente. Para reducir el riesgo de sufrir daños producidos por un componente caliente, deje que se enfríe la superficie antes de tocarla.

- 1 Levante la cubierta frontal y, a continuación, tire hacia abajo de la puerta del alimentador multiuso.

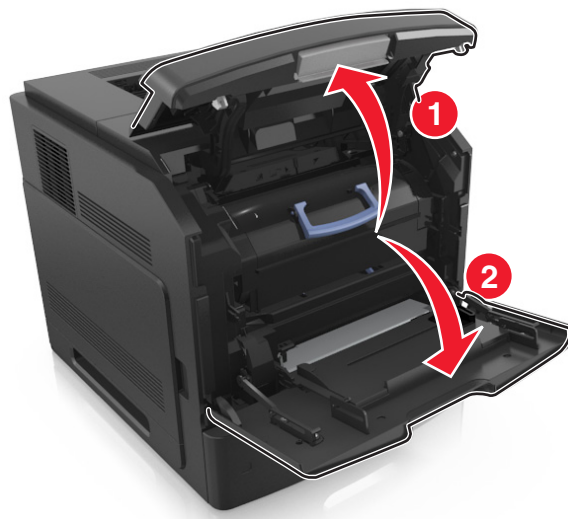

- 2 Levante la palanca azul y, a continuación, extraiga el cartucho de tóner de la impresora.



- 3 Deje el cartucho a un lado.
- 4 Levante la palanca azul y, a continuación, extraiga la unidad de imagen de la impresora.

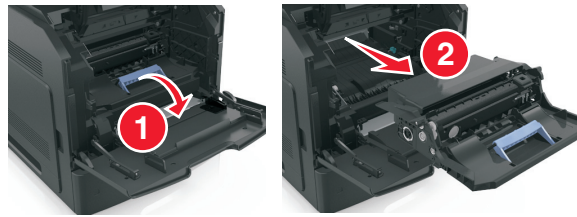

- 5 Coloque la unidad de imagen sobre una superficie plana y lisa.

**Advertencia—Posibles daños:** No exponga la unidad de imagen a la luz directa durante más de diez minutos. Una larga exposición a la luz puede ocasionar problemas de calidad de impresión.

- 6 Tire con cuidado de las páginas atascadas hacia la derecha y extráigalas de la impresora.

**Nota:** retire todos los fragmentos de papel.

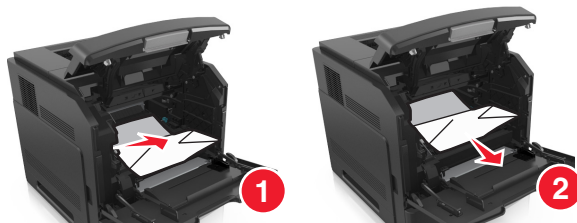

**Advertencia—Posibles daños:** Puede que el papel atascado contenga restos de tóner que pueden manchar la ropa y la piel.

- 7 Instale la unidad de imagen.

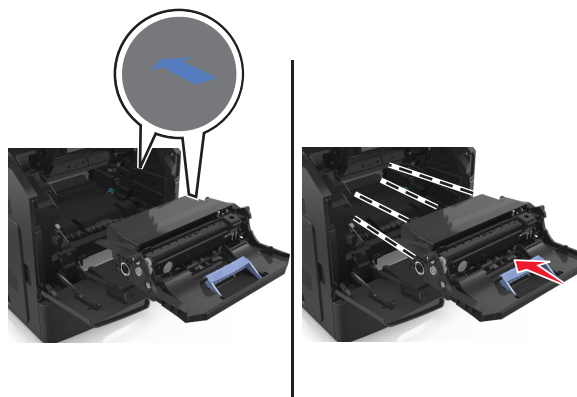

**Nota:** Utilice como guía las flechas del lateral de la impresora.

8 Introduzca el cartucho en la impresora y vuelva a colocar la palanca azul en su sitio.

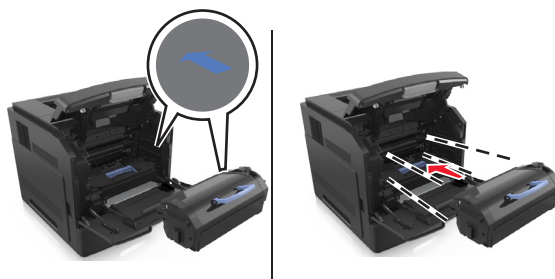

**Notas:**

- Alinee las flechas de las guías del cartucho de tóner con las flechas de la impresora.
- Asegúrese de encajar bien el cartucho.

9 Cierre la puerta del alimentador multiusos y la cubierta frontal.

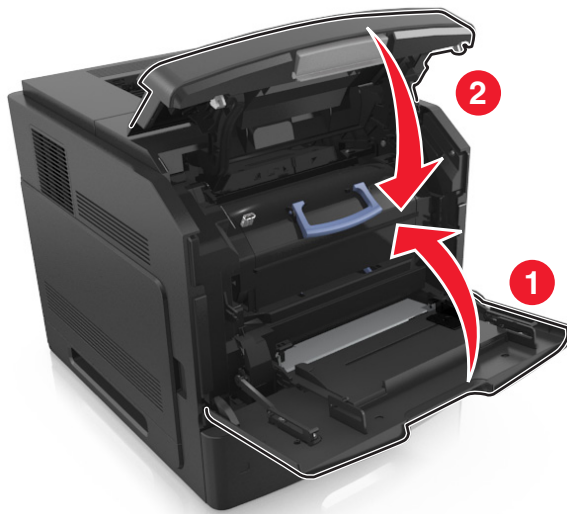

10 En el panel de control de la impresora, pulse **Siguiente** > **OK** > **Eliminar el atasco**, pulse **Aceptar** > **OK** para borrar el mensaje y continuar con la impresión.

## [x]-páginas atascadas, abrir la puerta posterior superior. [202]

 **PRECAUCIÓN: SUPERFICIE CALIENTE:** El interior de la impresora podría estar caliente. Para reducir el riesgo de sufrir daños producidos por un componente caliente, deje que se enfríe la superficie antes de tocarla.



- 1 Baje la puerta posterior.



- 2 Sujete firmemente el papel atascado por los lados y tire de él con cuidado.

**Nota:** retire todos los fragmentos de papel.

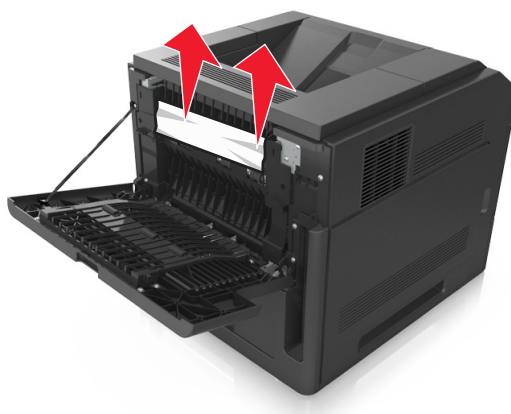

- 3 Cierre la puerta posterior.

- 4 En el panel de control de la impresora, pulse **Siguiente** > **OK** > **Eliminar el atasco**, pulse **Aceptar** > **OK** para borrar el mensaje y continuar con la impresión.

## [x] páginas atascadas, eliminar atasco en bandeja estándar. [203]

- 1 Sujete firmemente el papel atascado por los lados y tire de él con cuidado.

**Nota:** retire todos los fragmentos de papel.



- 2 En el panel de control de la impresora, pulse **Siguiente** > **OK** > **Eliminar el atasco**, pulse **Aceptar** > **OK** para borrar el mensaje y continuar con la impresión.

## [x]-páginas atascadas, abrir la puerta posterior superior e inferior. [231–234]

 **PRECAUCIÓN: SUPERFICIE CALIENTE:** El interior de la impresora podría estar caliente. Para reducir el riesgo de sufrir daños producidos por un componente caliente, deje que se enfríe la superficie antes de tocarla.

- 1 Baje la puerta posterior.



- 2 Sujete firmemente el papel atascado por los lados y tire de él con cuidado.

**Nota:** retire todos los fragmentos de papel.

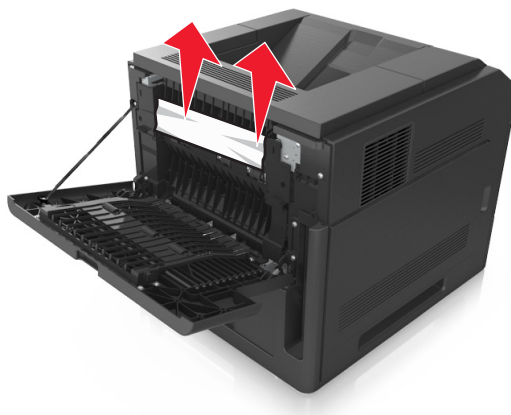

- 3 Cierre la puerta posterior.

- 4 Empuje la parte posterior de la bandeja estándar.



- 5 Presione hacia abajo la solapa dúplex posterior, sujete las páginas atascadas firmemente y tire de ellas con cuidado.

**Nota:** retire todos los fragmentos de papel.

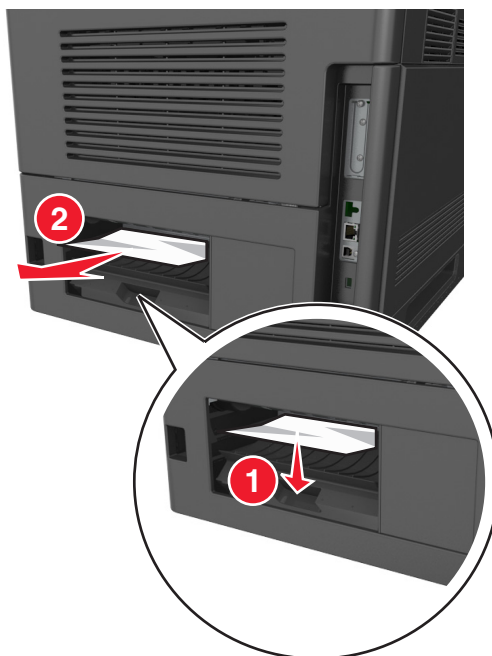

- 6 Inserte la bandeja estándar.

- 7 En el panel de control de la impresora, pulse **Siguiente** > **OK** > **Eliminar el atasco**, pulse **Aceptar** > **OK** para borrar el mensaje y continuar con la impresión.

## [x]-páginas atascadas, retirar la bandeja 1 para limpiar el dúplex. [235–239]

- 1 Extraiga la bandeja completamente.

**Nota:** Levante ligeramente la bandeja y extráigala.



- 2 Empuje hacia abajo la solapa dúplex frontal, sujete las páginas atascadas firmemente y tire de ellas con cuidado hacia la derecha para sacarlas de la impresora.

**Nota:** retire todos los fragmentos de papel.

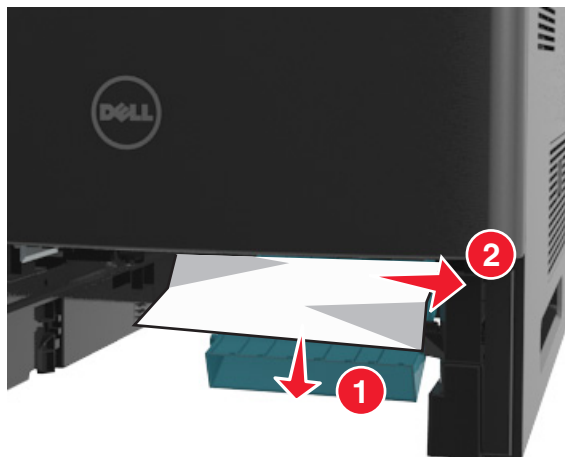

- 3 Introduzca la bandeja.

- 4 En el panel de control de la impresora, pulse **Siguiente** > **OK** > **Eliminar el atasco**, pulse **Aceptar** > **OK** para borrar el mensaje y continuar con la impresión.

## [x]-páginas atascadas, abrir bandeja [x]. [24x]

- 1 Compruebe la bandeja que indica la pantalla de la impresora y extráigala.



- 2 Sujete firmemente el papel atascado por los lados y tire de él con cuidado.

**Nota:** retire todos los fragmentos de papel.



- 3 Introduzca la bandeja.

- 4 En el panel de control de la impresora, pulse **Siguiente** > **OK** > **Eliminar el atasco**, pulse **Aceptar** > **OK** para borrar el mensaje y continuar con la impresión.

## [x]-páginas atascadas, vaciar alimentador manual. [250]

- 1 En el alimentador multiuso, sujete firmemente el papel atascado por los lados y tire de él con cuidado.

**Nota:** retire todos los fragmentos de papel.

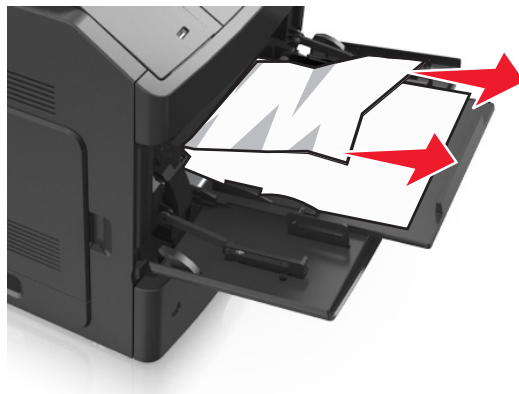

- 2 Flexione y airee las hojas para separarlas. No doble ni arrugue el papel. Alise los bordes en una superficie nivelada.
- 3 Vuelva a cargar el papel en el alimentador multiuso.
- 4 Deslice la guía del papel hasta que roce ligeramente el borde de la hoja.



- 5 En el panel de control de la impresora, pulse **Siguiente** > **OK** > **Eliminar el atasco**, pulse **Aceptar** > **OK** para borrar el mensaje y continuar con la impresión.

## [x]-páginas atascadas, retirar papel, abrir puerta posterior de buzón. [41y.xx] Dejar papel en salida.

- 1 Abra la puerta posterior del buzón.



- 2 Sujete firmemente el papel atascado por los lados y tire de él con cuidado.

**Nota:** retire todos los fragmentos de papel.



- 3 Cierre la puerta posterior del buzón.

- 4 Si el atasco está en la bandeja del buzón, sujete firmemente el papel atascado y sáquelo con cuidado.

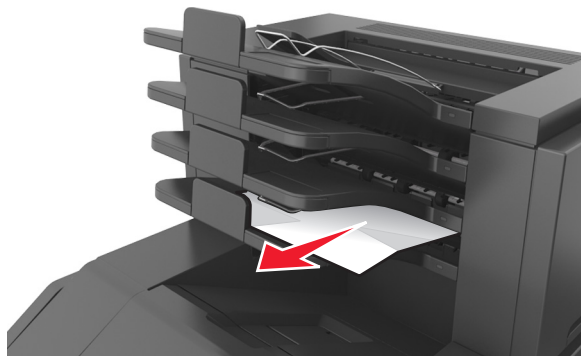

**Notas:**

- retire todos los fragmentos de papel.
- Cuando utilice papel de tamaño A4, folio o legal, asegúrese de ajustar la extensión de bandeja para que el papel se introduzca correctamente en la bandeja.

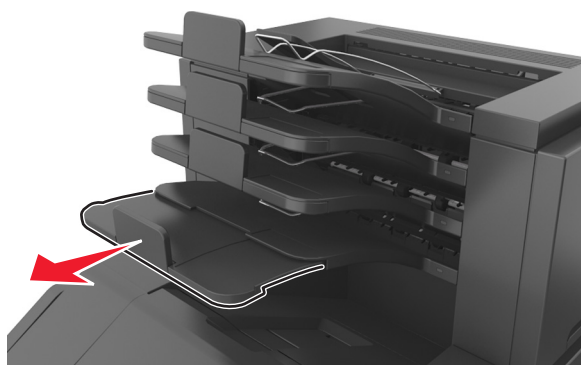

- 5 En el panel de control de la impresora, pulse **Siguiente** > **OK** > **Eliminar el atasco**, pulse **Aceptar** > **OK** para borrar el mensaje y continuar con la impresión.



## [x]-páginas atascadas, retirar papel, abrir la puerta posterior de la unidad. [43y.xx] Dejar papel en salida.

- 1 Abra la puerta posterior de la unidad de salida de alta capacidad.

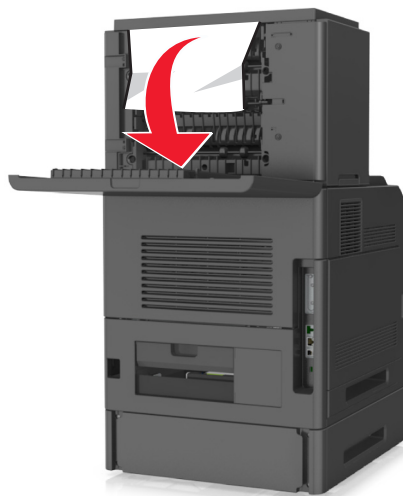

- 2 Sujete firmemente el papel atascado por los lados y tire de él con cuidado.

**Nota:** retire todos los fragmentos de papel.



- 3 Cierre la puerta posterior de la unidad de salida de gran capacidad.

- 4 En el panel de control de la impresora, pulse **Siguiente** > **OK** > **Eliminar el atasco**, pulse **Aceptar** > **OK** para borrar el mensaje y continuar con la impresión.

## [x]-páginas atascadas, retirar papel, abrir puerta posterior de grapadora. [451] Dejar papel en salida.

- 1 Abra la puerta posterior de la grapadora.



- 2 Sujete firmemente el papel atascado por los lados y tire de él con cuidado.

**Nota:** retire todos los fragmentos de papel.



- 3 Cierre la puerta de la grapadora.

- 4 En el panel de control de la impresora, pulse **Siguiente** > **OK** > **Eliminar el atasco**, pulse **Aceptar** > **OK** para borrar el mensaje y continuar con la impresión.

## [x]-páginas atascadas, retirar papel, abrir puerta de grapadora. [455–457] Dejar papel en salida.

- 1 En la bandeja de salida de la grapadora, sujete firmemente las páginas atascadas por los lados y tire de ellas con cuidado.

**Nota:** retire todos los fragmentos de papel.

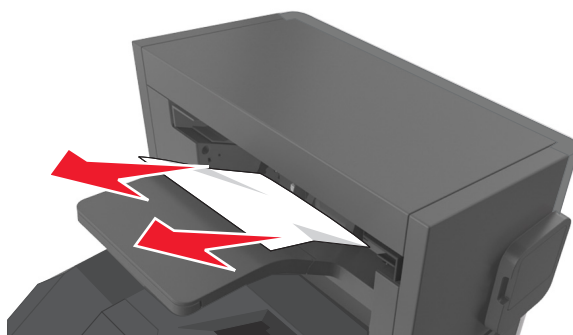

- 2 Abra la puerta de la grapadora.

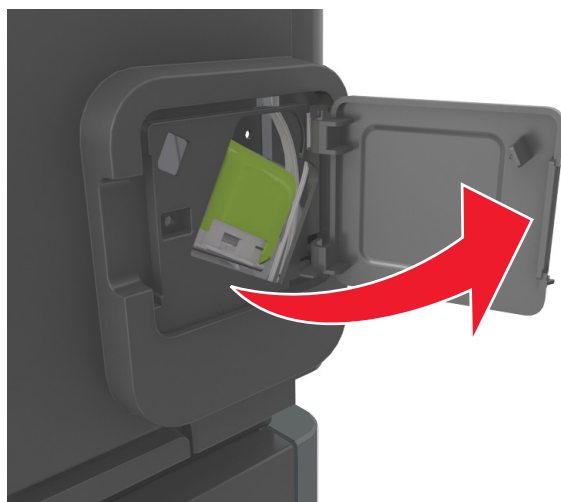

- 3 Baje el pestillo del soporte del cartucho de grapas y extráigalo de la impresora.

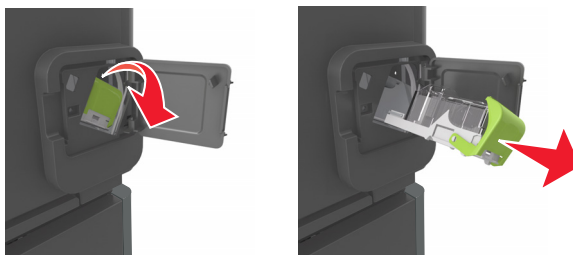

- 4 Utilice la lengüeta metálica para levantar la protección de grapas y extraiga las grapas sueltas que queden.

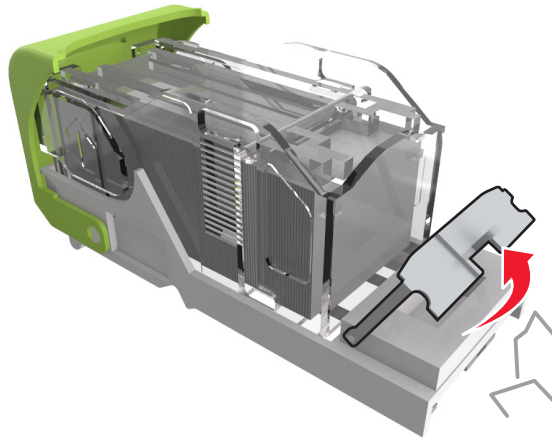

- 5 Presione la protección de grapas hasta que *encaje* en su lugar.

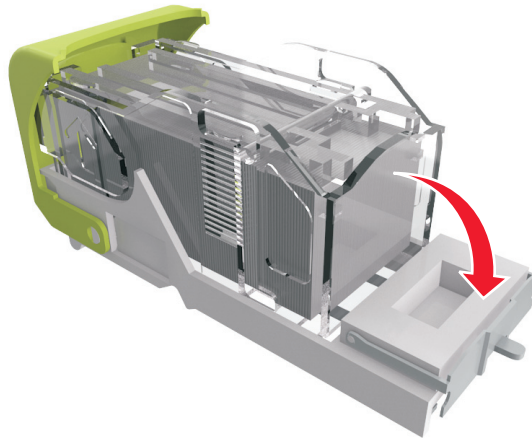

6 Presione las grapas contra el soporte de metal.

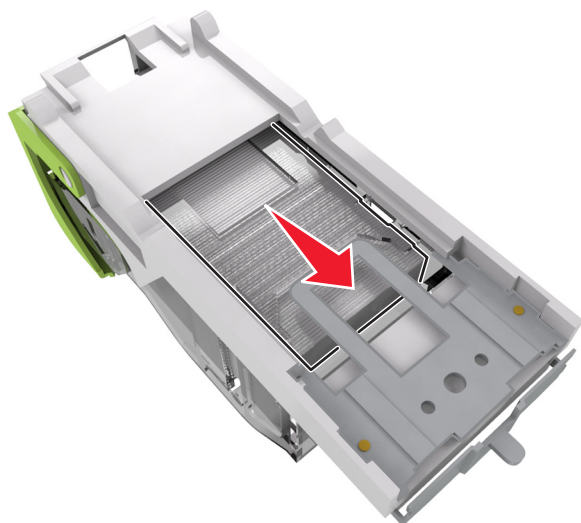

**Nota:** Si las grapas están en la parte posterior del cartucho, agítelo hacia abajo para que las grapas se acerquen al soporte de metal.

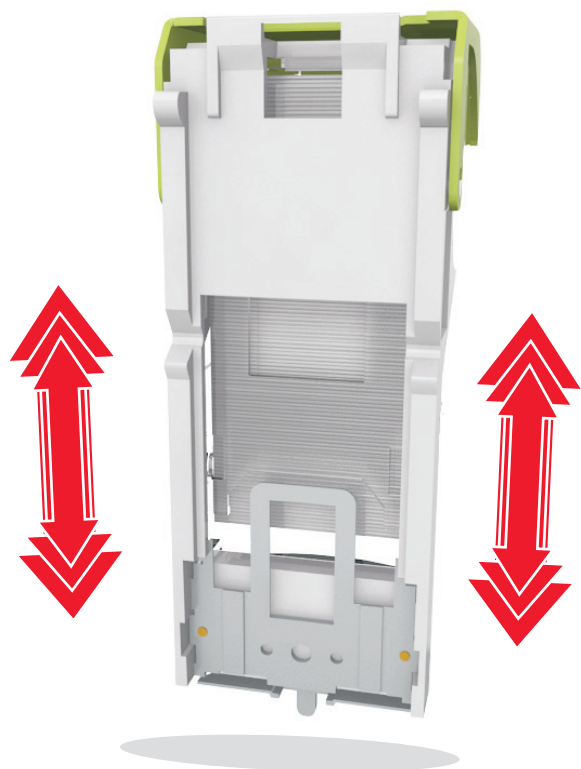

7 Empuje con firmeza el soporte del cartucho para introducirlo en la unidad grapadora hasta que *encaje* en su lugar.

8 Cierre la puerta de la grapadora.

9 En el panel de control de la impresora, pulse **Siguiente** > **OK** > **Eliminar el atasco**, pulse **Aceptar** > **OK** para borrar el mensaje y continuar con la impresión.

# Solución de problemas

## Descripción de los mensajes de la impresora

### [88.xy] Cartucho bajo

Puede que tenga que solicitar un cartucho de tóner. Pulse  para borrar el mensaje y continuar con la impresión.

### [88.xy] Cartucho casi agotado

Si es necesario, pulse  en el panel de control de la impresora para borrar el mensaje y continuar con la impresión.

### Cartucho casi agotado, [x] páginas restantes aproximadas [88.xy]

Puede que tenga que sustituir un cartucho de tóner muy pronto. Para obtener más información consulte la sección “Sustitución de consumibles” en la *Guía del usuario*.

Si es necesario, pulse  en el panel de control de la impresora para borrar el mensaje y continuar con la impresión.

### Cambiar [origen] a [cadena personalizada], cargar [orientación]

Realice al menos una de las acciones siguientes:

- Cargue el tamaño y el tipo de papel correctos de la bandeja, y pulse  en el panel de control de la impresora.  
**Nota:** Asegúrese de que se especifican los valores de tamaño y tipo de papel en el menú Papel del panel de control de la impresora.
- Cancele el trabajo de impresión.

### Cambiar [origen del papel] a [nombre de tipo personalizado], cargar [orientación]

Realice al menos una de las acciones siguientes:

- Cargue el tamaño y el tipo de papel correctos de la bandeja, y pulse  en el panel de control de la impresora.  
**Nota:** Asegúrese de que se especifican los valores de tamaño y tipo de papel en el menú Papel del panel de control de la impresora.
- Cancele el trabajo de impresión.

## Cambiar [origen de papel] a [tamaño de papel] cargar [orientación]

Realice al menos una de las acciones siguientes:

- Cargue el tamaño y el tipo de papel correctos de la bandeja, y pulse **OK** en el panel de control de la impresora.

**Nota:** Asegúrese de que se especifican los valores de tamaño y tipo de papel en el menú Papel del panel de control de la impresora.

- Cancele el trabajo de impresión.

## Cambiar [origen] a [tipo de papel] [tamaño del papel], cargar [orientación]

Realice al menos una de las acciones siguientes:

- Cargue el tamaño y el tipo de papel correctos de la bandeja, y pulse **OK** en el panel de control de la impresora.

**Nota:** Asegúrese de que se especifican los valores de tamaño y tipo de papel en el menú Papel del panel de control de la impresora.

- Cancele el trabajo de impresión.

## Compruebe conexión bandeja [x]

Realice al menos una de las acciones siguientes:

- Apague la impresora y, a continuación, vuelva a encenderla.

Si el error se produce por segunda vez:

- 1 Apague la impresora.
- 2 Desconecte el cable de alimentación de la toma eléctrica.
- 3 Extraiga la bandeja especificada.
- 4 Vuelva a instalar la bandeja.
- 5 Conecte el cable de alimentación a una toma de alimentación eléctrica debidamente conectada a tierra.
- 6 Vuelva a encender la impresora.

Si el error se produce de nuevo:

- 1 Apague la impresora.
- 2 Desconecte el cable de alimentación de la toma eléctrica.
- 3 Extraiga la bandeja.
- 4 Ponerse en contacto con el departamento de asistencia técnica.

- En el panel de control de la impresora, pulse **OK** para borrar el mensaje y continuar con la impresión.

## Cerrar puerta o insertar cartucho.

Falta el cartucho de tóner o no está correctamente instalado. Inserte el cartucho y, a continuación, cierre todas las puertas y cubiertas.

## Cierre de la puerta posterior

Cierre la puerta posterior de la impresora.

### [39] Página compleja; puede que algunos datos no se hayan imprimido

Realice al menos una de las acciones siguientes:

- En el panel de control de la impresora, pulse  para borrar el mensaje y continuar con la impresión.
- Reduzca el número y el tamaño de las fuentes, el número y complejidad de imágenes y el número de páginas del trabajo de impresión.
- Cancele el trabajo de impresión.
- Instale más memoria de impresora.

### [57] Cambio en configuración; algunos trabajos retenidos no se han restaurado

Los trabajos retenidos no están disponibles debido a alguno de los siguientes cambios en la impresora:

- Se ha actualizado el firmware de la impresora.
- Se ha eliminado la bandeja para el trabajo de impresión.
- El trabajo de impresión se ha enviado desde una unidad flash que ya no está conectada al puerto USB.
- El disco duro de la impresora contiene trabajos de impresión que se almacenaron mientras el disco duro estaba instalado en un modelo de impresora diferente.

En el panel de control de la impresora, pulse  para borrar el mensaje y continuar con la impresión.

### [51] Flash defectuosa detectada

Realice al menos una de las acciones siguientes:

- Sustituya la tarjeta de memoria flash defectuosa.
- En el panel de control de la impresora, pulse  para ignorar el mensaje y continuar con la impresión.
- Cancele el trabajo de impresión actual.

### [62] Disco lleno

Realice al menos una de las acciones siguientes:

- En el panel de control de la impresora, pulse  para borrar el mensaje y continuar con la impresión.
- Elimine fuentes, macros y otros datos almacenados en el disco duro de la impresora.
- Instale un disco duro de impresora con mayor capacidad.

### El disco debe formatearse para utilizarse en este dispositivo

En el panel de control de la impresora, seleccione **Formatear disco** para formatear el disco duro de la impresora y borrar el mensaje.



**Nota:** Al formatear, se eliminarán todos los archivos almacenados en disco duro de la impresora.

## Disco casi lleno. Liberando espacio con seguridad.

Realice al menos una de las acciones siguientes:

- En el panel de control de la impresora, pulse  para borrar el mensaje.
- Elimine fuentes, macros y otros datos almacenados en el disco duro de la impresora.
- Instale un disco duro de impresora con mayor capacidad de memoria.

## Vaciar la caja del perforador

- 1 Vacíe la caja del perforador.

Para obtener más información consulte la sección “Limpieza de la impresora” en la *Guía del usuario*.

- 2 Vuelva a introducir la caja del perforador en el clasificador y después pulse  en el panel de control de la impresora para borrar el mensaje.

## Error al leer unidad USB. Extraiga la unidad USB.

Se ha introducido un dispositivo USB no admitido. Extraiga el dispositivo USB e introduzca uno admitido.

## Error al leer el concentrador USB. Extraiga el concentrador.

Se ha conectado un concentrador USB no compatible. Extraiga el concentrador USB no admitido e instale uno compatible.

## [84.xy] Unidad de imagen casi agotada.

Puede que tenga que realizar el pedido de una unidad de imagen. Si es necesario, pulse  para borrar el mensaje y continuar con la impresión.

## [84.xy] Unidad de imagen casi agotada

Si es necesario, pulse  en el panel de control de la impresora para borrar el mensaje y continuar con la impresión.

## Unidad de imagen casi agotada, [x] páginas restantes aproximadas [84.xy]

Puede que tenga que sustituir la unidad de imagen muy pronto. Para obtener más información consulte la sección “Sustitución de consumibles” en la *Guía del usuario*.

Si es necesario, pulse  en el panel de control de la impresora para borrar el mensaje y continuar con la impresión.

## [59] Bandeja de salida [x] incompatible

Realice una de las siguientes acciones:

- Retire la salida especificada.
- En el panel de control de la impresora, pulse  para borrar el mensaje y continuar imprimiendo sin utilizar la bandeja de salida especificada.

## [59] Bandeja [x] incompatible

Realice una de las siguientes acciones:

- Extraiga la bandeja especificada.
- En el panel de control de la impresora, seleccione  para borrar el mensaje y continuar imprimiendo sin utilizar la bandeja especificada.

## [34] Tamaño de papel incorrecto, abrir [origen del papel]

**Nota:** El origen de papel puede ser una bandeja o un alimentador.

Realice alguna de estas acciones:

- Cargue el tamaño de papel correcto en el origen de papel.
- En el panel de control de la impresora, pulse  para borrar el mensaje e imprimir con una fuente de papel diferente.
- Compruebe las guías de longitud y ancho del origen de papel y asegúrese de que el papel está correctamente cargado.
- Asegúrese de que estén especificados el tamaño y el tipo de papel correctos en el cuadros de diálogo Propiedades de impresión o Imprimir.
- Asegúrese de que se especifican los valores de tamaño y tipo de papel en el menú Papel del panel de control de la impresora.
- Asegúrese de que el tamaño de papel está configurado correctamente. Por ejemplo, si el tamaño del alimentador multiuso se ha definido como Universal, asegúrese de que el papel es lo suficientemente grande para los datos que se están imprimiendo.
- Cancele el trabajo de impresión.

## Introduzca la caja del perforador

Introduzca la caja del perforador en el clasificador y después pulse  en el panel de control de la impresora para borrar el mensaje.

## Insertar cartucho grapas

Realice una de las siguientes acciones:

- Inserte un nuevo cartucho de grapas. Para obtener más información, consulte la hoja de instrucciones incluida con el consumible.
- En el panel de control de la impresora, pulse  para borrar el mensaje y continuar con la impresión sin usar el cartucho de grapas.

## Introducir bandeja [x]

Introduzca la bandeja indicada en la impresora.

## Instalar bandeja de salida [x]

Realice al menos una de las acciones siguientes:

- Instale la bandeja especificada:
  - 1 Apague la impresora.
  - 2 Desconecte el cable de alimentación de la toma eléctrica.
  - 3 Instale la bandeja especificada.
  - 4 Conecte el cable de alimentación a una toma de alimentación eléctrica debidamente conectada a tierra.
  - 5 Vuelva a encender la impresora.
- Cancele el trabajo de impresión.
- Restablecer salida activa

## Instalar bandeja [x]

Realice al menos una de las acciones siguientes:

- Instale la bandeja especificada:
  - 1 Apague la impresora.
  - 2 Desconecte el cable de alimentación de la toma eléctrica.
  - 3 Instale la bandeja especificada.
  - 4 Conecte el cable de alimentación a una toma de alimentación eléctrica debidamente conectada a tierra.
  - 5 Vuelva a encender la impresora.
- Cancele el trabajo de impresión.
- Restablecer la salida activa.

## [37] Memoria insuficiente para desfragmentar memoria flash

Realice al menos una de las acciones siguientes:

- En el panel de control de la impresora, pulse  para detener la operación de desfragmentación y continuar con la impresión.
- Elimine fuentes, macros y otros datos en la memoria de la impresora. En el panel de control de la impresora, navegue hasta:

 >Configuración >  >Configuración >  >Valores de impresión >  >Menú Utilidadesu >  
 >Formatear flash >  >Sí > 

- Instale más memoria de impresora.

## Memoria insuficiente, se han eliminado algunos trabajos en espera [37]

En el panel de control de la impresora, pulse  para borrar el mensaje.

## [37] Memoria insuficiente, algunos trabajos en espera no se restaurarán

Realice una de las siguientes acciones:

- En el panel de control de la impresora, pulse  para borrar el mensaje.
- Borre otros trabajos en espera para liberar memoria de impresora adicional.

## [37] Memoria insuficiente para clasificar trabajo

Realice al menos una de las acciones siguientes:

- En el panel de control de la impresora, pulse  para imprimir la parte del trabajo ya almacenada y empezar a clasificar el resto del trabajo de impresión.
- Cancele el trabajo de impresión actual.

## [35] Memoria insuficiente para admitir la función Guardar recursos

Realice al menos una de las acciones siguientes:

- En el panel de control de la impresora, pulse  para desactivar Guardar recursos, borrar el mensaje y continuar con la impresión.
- Instale más memoria de impresora.

## Cargar grapas

Realice al menos una de las acciones siguientes:

- Sustituya o introduzca el cartucho de grapas especificado en la grapadora.  
Para obtener más información consulte la sección “Sustitución de consumibles” en la *Guía del usuario*.
- En el panel de control de la impresora, pulse  para borrar el mensaje y continuar con la impresión.
- Cancele el trabajo de impresión.

## Cargar [origen del papel] con [cadena personalizada] [orientación de papel]

Realice al menos una de las acciones siguientes:

- Cargue la bandeja o el alimentador con papel adecuado del mismo tipo y tamaño.
- En el panel de control de la impresora, pulse  para borrar el mensaje y continuar con la impresión.  
**Nota:** Si la impresora encuentra una bandeja con el papel del tamaño y tipo adecuados, utilizará esa bandeja. En caso contrario, imprimirá desde el origen de papel predeterminado.
- Cancele el trabajo actual.

## Cargar [origen del papel] con [nombre de tipo personalizado] [orientación del papel]

Realice al menos una de las acciones siguientes:

- Cargue la bandeja o el alimentador con papel adecuado del mismo tipo y tamaño.
- En el panel de control de la impresora, pulse  para borrar el mensaje y continuar con la impresión.  
**Nota:** Si la impresora encuentra una bandeja con tamaño y tipo de papel adecuados, cargará el papel de esa bandeja. En caso contrario, imprimirá desde el origen de papel predeterminado.
- Cancele el trabajo actual.

## Cargar [origen del papel] con [tamaño del papel] [orientación del papel]

Realice al menos una de las acciones siguientes:

- Cargue la bandeja o el alimentador con papel adecuado del mismo tamaño.
- En el panel de control de la impresora, pulse  para borrar el mensaje y continuar con la impresión.  
**Nota:** Si la impresora encuentra una bandeja con papel del tamaño adecuado, cargará el papel de esa bandeja. En caso contrario, imprimirá desde el origen de papel predeterminado.
- Cancele el trabajo actual.

## Cargar [origen del papel] con [tipo de papel] [tamaño del papel] [orientación del papel]

Realice al menos una de las acciones siguientes:

- Cargue la bandeja o el alimentador con papel adecuado del mismo tipo y tamaño.
- En el panel de control de la impresora, pulse  para borrar el mensaje y continuar con la impresión.

**Nota:** Si la impresora encuentra una bandeja con tamaño y tipo de papel adecuados, cargará el papel de esa bandeja. En caso contrario, imprimirá desde el origen de papel predeterminado.

- Cancele el trabajo actual.

## Cargar alimentador manual con [cadena personalizada] [orientación del papel]

Realice al menos una de las acciones siguientes:

- Cargue el alimentador con el tipo y tamaño de papel correctos.
- En el panel de control de la impresora, pulse  para borrar el mensaje y continuar con la impresión.

**Nota:** Si no se ha cargado papel en el alimentador, la impresora ignora la solicitud e imprime desde una bandeja seleccionada de forma automática.

- Cancele el trabajo actual.

## Cargar alimentador manual con [nombre de tipo personalizado] [orientación del papel]

Realice al menos una de las acciones siguientes:

- Cargue el alimentador con el tipo y tamaño de papel correctos.
- En el panel de control de la impresora, pulse  para borrar el mensaje y continuar con la impresión.

**Nota:** Si no se ha cargado papel en el alimentador, la impresora ignora la solicitud e imprime desde una bandeja seleccionada de forma automática.

- Cancele el trabajo actual.

## Cargar alimentador manual con [tamaño del papel] [orientación del papel]

Realice al menos una de las acciones siguientes:

- Cargue el alimentador con el tamaño de papel correcto.
- En el panel de control de la impresora, pulse  para borrar el mensaje y continuar con la impresión.

**Nota:** Si no se ha cargado papel en el alimentador, la impresora ignora la solicitud e imprime desde una bandeja seleccionada de forma automática.

- Cancele el trabajo actual.

## Cargar alimentador manual con [tipo del papel] [tamaño del papel] [orientación del papel]

Realice al menos una de las acciones siguientes:

- Cargue el alimentador con el tipo y tamaño de papel correctos.
- En el panel de control de la impresora, pulse **OK** para borrar el mensaje y continuar con la impresión.

**Nota:** Si no se ha cargado papel en el alimentador, la impresora ignora la solicitud e imprime desde una bandeja seleccionada de forma automática.

- Cancele el trabajo actual.

## [80.xy] Kit de mantenimiento agotado

Es posible que deba solicitar un kit de mantenimiento. Para obtener más información, póngase en contacto con el servicio de asistencia técnica o con su proveedor de impresoras Dell e indique el mensaje.

Si es necesario, pulse **OK** en el panel de control de la impresora para borrar el mensaje y continuar con la impresión.

## [80.xy] Kit de mantenimiento casi agotado

Para obtener más información, póngase en contacto con el servicio de asistencia técnica o con su proveedor de impresoras Dell e indique el mensaje.

Si es necesario, pulse **OK** en el panel de control de la impresora para borrar el mensaje y continuar con la impresión.

## Kit de mantenimiento muy bajo, quedan aproximadamente [x] páginas [80.xy]

Puede que tenga que sustituir el kit de mantenimiento muy pronto. Para obtener más información, póngase en contacto con el servicio de asistencia técnica o con su proveedor de impresoras Dell.

Si es necesario, pulse **OK** en el panel de control de la impresora para borrar el mensaje y continuar con la impresión.

## [38] Memoria llena

Realice al menos una de las acciones siguientes:

- En el panel de control de la impresora, pulse **OK** para borrar el mensaje.
- Disminuya el valor de la resolución.
- Instale más memoria de impresora.

## [54] Error de software en red [x]

Realice al menos una de las acciones siguientes:

- En el panel de control de la impresora, pulse **OK** para borrar el mensaje y continuar con la impresión.
- Apague la impresora, espere 10 segundos aproximadamente y, a continuación, enciéndala de nuevo.

- Actualice el firmware de la red en la impresora o el servidor de impresión. Para obtener más información, póngase en contacto con el servicio de asistencia técnica o con su proveedor de impresoras Dell.

## [Tipo de consumible] de una marca distinta a Dell, consulte la Guía del usuario [33.xy]



**Nota:** El tipo de consumible puede ser un cartucho de tóner o una unidad de imagen.

La impresora ha detectado un consumible o pieza instalada en la impresora que no es de Dell.

La impresora Dell ha sido diseñada para un óptimo rendimiento con consumibles y piezas originales de Dell. El uso de consumibles o piezas de terceros puede afectar al rendimiento, la fiabilidad o el ciclo de vida de la impresora y de sus componentes de imagen.

Todos los indicadores de duración han sido diseñados para funcionar con consumibles y piezas de Dell, y podrían ocasionar resultados impredecibles si se utilizan consumibles o piezas de terceros. Si se agota el uso de los componentes de imagen, pueden producirse daños en la impresora Dell o en sus componentes asociados.

**Advertencia—Posibles daños:** El uso de consumibles o piezas de terceros puede afectar a la cobertura de la garantía. Es posible que la garantía no cubra el daño ocasionado por el uso de consumibles o piezas de terceros.

Para asumir cualquiera de estos riesgos y continuar con el uso de consumibles y piezas no originales en la impresora, pulse  y  en el panel de control de la impresora simultáneamente durante 15 segundos para borrar el mensaje y continuar con la impresión.

Si no desea asumir estos riesgos, extraiga el consumible o la pieza de terceros de la impresora, e instale un consumible o pieza original de Dell.

**Nota:** Para ver la lista de consumibles compatibles, consulte la sección “Solicitud de consumibles” de la *Guía del usuario* o visite [www.dell.com/printers](http://www.dell.com/printers).

## [52] No hay suficiente espacio en memoria flash para recursos .

Realice al menos una de las acciones siguientes:

- En el panel de control de la impresora, pulse  para borrar el mensaje y continuar con la impresión.
- Elimine fuentes, macros y otros datos almacenados en la memoria flash.

En el panel de control de la impresora, navegue hasta:

 >Configuración >  >Configuración >  >Valores de impresión >  >Menú Utilidades >  
 >Formatear flash >  >Sí > 

- Use una tarjeta de memoria flash de más capacidad.

**Nota:** Se borran las macros y fuentes descargadas que no se hayan guardado en la memoria flash cuando se apaga o reinicia la impresora.



## [50] Error de fuente PPDS

Realice al menos una de las acciones siguientes:

- En el panel de control de la impresora, pulse **OK** para borrar el mensaje y continuar con la impresión.
- Si la impresora no encuentra la fuente requerida, desplácese hasta:

**Home** > **Configuración** > **OK** > **Configuración** > **Valores de impresión** > **OK** > **Menú PPDS** > **OK** > **Más aproximada** > **OK** > **Activada** > **OK**

La impresora encuentra una fuente similar y vuelve a dar formato al texto afectado.

- Cancele el trabajo de impresión actual.

## papel, cambios necesarios

Realice al menos una de las acciones siguientes:

- En el panel de control de la impresora, seleccione **Pedir confirmación de cada página** para continuar con la impresión.
- Seleccione **Utilizar suministros actuales** para continuar con la impresión utilizando el papel cargado en la bandeja.
- Cancele el trabajo de impresión actual.

## Puerto paralelo [x] desactivado [56]

Realice una de las siguientes acciones:

- En el panel de control de la impresora, pulse **Continuar** para borrar el mensaje y continuar con la impresión.  
La impresora desecha cualquier dato recibido a través del puerto paralelo.
- Pulse **Restablecer salida activa** para restablecer la bandeja en un conjunto de bandejas enlazadas.

## Reiniciar impresora. Comprobar el último trabajo.

Pulse **OK** en el panel de control de la impresora para borrar el mensaje y continuar con la impresión.

Para obtener más información, visite [www.dell.com/support/printers](http://www.dell.com/support/printers) o póngase en contacto con el servicio de asistencia técnica.

## Volver a conectar la bandeja de salida [x]

Realice al menos una de las acciones siguientes:

- Apague la impresora y, a continuación, vuelva a encenderla.
- Vuelva a colocar la bandeja especificada.
  - 1 Apague la impresora.
  - 2 Desconecte el cable de alimentación de la toma eléctrica.
  - 3 Retire la salida especificada.
  - 4 Vuelva a conectar la salida.

- 5 Conecte el cable de alimentación a una toma de alimentación eléctrica debidamente conectada a tierra.
  - 6 Vuelva a encender la impresora.
- Para retirar la bandeja de salida especificada:
    - 1 Apague la impresora.
    - 2 Desconecte el cable de alimentación de la toma eléctrica.
    - 3 Retire la salida especificada.
    - 4 Ponerse en contacto con el departamento de asistencia técnica.
  - En el panel de control de la impresora, pulse  para borrar el mensaje y continuar con la impresión sin usar la bandeja de salida especificada.

## Volver a conectar las bandejas de salida [x] – [y]

Realice al menos una de las acciones siguientes:

- Apague la impresora y, a continuación, vuelva a encenderla.
- Para volver a conectar las bandejas de salida especificadas:
  - 1 Apague la impresora.
  - 2 Desconecte el cable de alimentación de la toma eléctrica.
  - 3 Retire las bandejas de salida especificadas.
  - 4 Vuelva a conectar las bandejas de salida.
  - 5 Conecte el cable de alimentación a una toma de alimentación eléctrica debidamente conectada a tierra.
  - 6 Vuelva a encender la impresora.
- Retire las bandejas de salida especificadas:
  - 1 Apague la impresora.
  - 2 Desconecte el cable de alimentación de la toma eléctrica.
  - 3 Retire las bandejas de salida especificadas.
  - 4 Ponerse en contacto con el departamento de asistencia técnica.

En el panel de control de la impresora, pulse  para borrar el mensaje e imprimir sin utilizar las bandejas de salida especificadas.

## [31.xy] Reinstalar cartucho que falta o no responde

Realice al menos una de las acciones siguientes:

- Compruebe si falta el cartucho de tóner. Si falta, instálelo.  
Para obtener más información sobre la instalación del cartucho, consulte la sección “Sustitución de consumibles” en la *Guía del usuario*.
- Si está instalado, extraiga el cartucho de tóner que no responde y vuelva a instalarlo.

**Nota:** Si aparece el mensaje después de reinstalar el suministro, el cartucho es defectuoso. Sustituya el cartucho de tóner.

## [31.xy] Reinstalar fusor que falta o no responde

Realice al menos una de las acciones siguientes:

- Extraiga el fusor que no responde y vuelva a instalarlo.  
**Nota:** Si aparece el mensaje después de reinstalar el suministro, el fusor es defectuoso. Sustituya el fusor.
- Instale el fusor que falta.

Para obtener más información sobre la instalación de un fusor, consulte la hoja de instrucciones que se suministra con la pieza de repuesto.

## [31.xy] Reinstalar unidad de imagen que falta o no responde

Realice al menos una de las acciones siguientes:

- Compruebe si falta la unidad de imagen. Si falta, instálela.  
Para obtener información sobre la instalación de la unidad de imagen, consulte la sección “Sustitución de consumibles” en la *Guía del usuario*.
- Si está instalada, extraiga la unidad de imagen que no responde y vuelva a instalarla.  
**Nota:** Si aparece el mensaje después de reinstalar el suministro, la unidad de imagen es defectuosa. Sustituya la unidad de imagen.

## [61] Extraer disco defectuoso

Extraiga y sustituya el disco duro defectuoso de la impresora.

## Extraer material de embalaje, [nombre de zona]

- 1 Extraiga los restos de material de embalaje de la ubicación especificada.
- 2 En el panel de control de la impresora, pulse  para borrar el mensaje y continuar con la impresión.

## Retirar papel de todas las bandejas

Retire el papel de todas las bandejas para borrar el mensaje y continuar con la impresión.

**Nota:** Si al quitar el papel no desaparece el mensaje, seleccione **Continuar** en el panel de control de la impresora.

## Extraer papel de bandeja [x]

Retire el papel de la bandeja especificada para borrar el mensaje y continuar con la impresión.

**Nota:** Si al quitar el papel no desaparece el mensaje, seleccione **Continuar** en el panel de control de la impresora.

## Extraer papel de [nombre del conjunto de bandejas enlazadas]

Retire el papel de la bandeja especificada para borrar el mensaje y continuar con la impresión.

Si al quitar el papel no desaparece el mensaje, seleccione **Continuar** en el panel de control de la impresora.

## Retirar papel de la bandeja de salida estándar

Extraiga la pila de papel de la bandeja estándar.

### [88.xy] Sustituir cartucho, 0 páginas restantes aproximadas

Sustituya el cartucho de tóner para borrar el mensaje y continuar imprimiendo. Para obtener más información, consulte la hoja de instrucciones que se facilita con el suministro o consulte la sección “Sustitución de consumibles” en la *Guía del usuario*.

**Nota:** Si no tiene un cartucho de repuesto, visite nuestro sitio Web o póngase en contacto con el establecimiento en el que adquirió la impresora.

### [31.xy] Sustitución de la unidad de imagen defectuosa

Sustituya la unidad de imagen defectuosa para borrar el mensaje. Para obtener más información, consulte la hoja de instrucciones incluida con el consumible.

**Nota:** Si no tiene una unidad de imagen de recambio, consulte la sección “Solicitud de suministros” de la *Guía del usuario* o visite nuestro sitio web.

### [84.xy] Sustituir unidad de imagen, 0 páginas restantes aproximadas

Sustituya la unidad de imagen para borrar el mensaje y continuar la impresión. Para obtener más información, consulte la hoja de instrucciones que se facilita con el suministro o consulte la sección “Sustitución de consumibles” en la *Guía del usuario*.

**Nota:** Si no tiene una unidad de imagen de repuesto, visite nuestro sitio Web o póngase en contacto con el establecimiento en el que adquirió la impresora.

### [80.xy] Sustituir kit de mantenimiento, 0 páginas restantes aproximadas

Hay programadas tareas de mantenimiento para la impresora. Póngase en contacto con el servicio de asistencia técnica o con su proveedor de impresoras Dell e indique el mensaje.

### [32.xy] Sustituir fusor no admitido

Extraiga el cartucho de tóner e instale uno admitido para borrar el mensaje y continuar con la impresión. Para obtener más información, consulte la hoja de instrucciones que se facilita con el suministro o consulte la sección “Sustitución de consumibles” en la *Guía del usuario*.

**Nota:** Si no tiene un cartucho de repuesto, visite nuestro sitio Web o póngase en contacto con el establecimiento en el que adquirió la impresora.

### [32.xy] Sustituir fusor no admitido

Extraiga el fusor e instale uno admitido. Para obtener más información, consulte la hoja de instrucciones que se suministra con la pieza de repuesto.

## [32.xy] Sustituir unidad de imagen no admitida

Extraiga la unidad de imagen e instale una admitida para borrar el mensaje y continuar con la impresión. Para obtener más información, consulte la hoja de instrucciones que se facilita con el suministro o consulte la sección “Sustitución de consumibles” en la *Guía del usuario*.

**Nota:** Si no tiene una unidad de imagen de repuesto, visite nuestro sitio Web o póngase en contacto con el establecimiento en el que adquirió la impresora.

## ¿Restaurar trabajos en espera?

Realice una de las siguientes acciones:

- Seleccione **Restaurar** en el panel de control de la impresora para restaurar todos los trabajos retenidos almacenados en el disco duro de la impresora.
- Seleccione **No restaurar** si no quiere que se restaure ningún trabajo de impresión.

## Puerto serie [x] desactivado [56]

Realice al menos una de las acciones siguientes:

- En el panel de control de la impresora, seleccione **Continuar** para borrar el mensaje. La impresora descarta cualquier dato recibido a través del puerto serie especificado.
- Pulse **Restablecer salida activa** para restablecer la bandeja activa en un conjunto de bandejas enlazadas.
- Asegúrese de que el menú Mem intermedia serie está configurado como Activado.

## Algunos trabajos en espera no se han restaurado

En el panel de control de la impresora, pulse **Continuar** para borrar el mensaje y continuar con la impresión.

**Nota:** Los trabajos retenidos que no se restauran permanecen en el disco duro de la impresora y son inaccesibles.

## [54] Error de software en red estándar

Realice alguna de estas acciones:

- En el panel de control de la impresora, seleccione **Continuar** para continuar con la impresión. En los modelos de impresora sin pantalla táctil, pulse  para confirmar.
- Apague la impresora y, a continuación, vuelva a encenderla.

## [56] Puerto USB estándar desactivado

Realice al menos una de las acciones siguientes:

- En el panel de control de la impresora, pulse  para borrar el mensaje y continuar con la impresión.

**Nota:** La impresora descarta cualquier dato recibido a través del puerto USB.

- En el panel de control de la impresora, defina la memoria intermedia USB como Auto.

## Consumibles necesarios para completar el trabajo

Realice al menos una de las acciones siguientes:

- Desde le panel de control de la impresora, seleccione **Solicitud de suministros** para ver todos los mensajes de error que indican qué consumibles se necesitan para continuar procesando el trabajo actual y, a continuación, pulse  para eliminar el mensaje y seguir imprimiendo.
  - 1 Realice inmediatamente el pedido del consumible que falta.
  - 2 Instale el consumible. Para obtener más información, consulte la hoja de instrucciones incluida con el consumible.
- Cancele el trabajo de impresión, instale el consumible que falta y, a continuación, vuelva a enviar el trabajo de impresión.

## [58] Demasiadas bandejas de salida instaladas

- 1 Apague la impresora.
- 2 Desconecte el cable de alimentación de la toma eléctrica.
- 3 Extraiga las bandejas adicionales.
- 4 Conecte el cable de alimentación a una toma de alimentación eléctrica debidamente conectada a tierra.
- 5 Vuelva a encender la impresora.

## [58] Demasiados discos instalados

- 1 Apague la impresora.
- 2 Desconecte el cable de alimentación de la toma eléctrica.
- 3 Extraiga los discos duros adicionales de la impresora.
- 4 Conecte el cable de alimentación a una toma de alimentación eléctrica debidamente conectada a tierra.
- 5 Vuelva a encender la impresora.

## [58] Demasiadas opciones flash instaladas

- 1 Apague la impresora.
- 2 Desconecte el cable de alimentación de la toma eléctrica.
- 3 Retire la memoria flash sobrante.
- 4 Conecte el cable de alimentación a una toma de alimentación eléctrica debidamente conectada a tierra.
- 5 Vuelva a encender la impresora.

## [58] Demasiadas bandejas instaladas

- 1 Apague la impresora.
- 2 Desconecte el cable de alimentación de la toma eléctrica.

- 3 Retire las bandejas sobrantes.
- 4 Conecte el cable de alimentación a una toma de alimentación eléctrica debidamente conectada a tierra.
- 5 Vuelva a encender la impresora.

## Tamaño del papel de bandeja [x] no admitido

Se ha cargado en la bandeja especificada un tamaño de papel no admitido. Sustitúyalo por uno con un tamaño admitido.

## [53] Flash sin formato detectada

Realice al menos una de las acciones siguientes:

- En el panel de control de la impresora, pulse  para detener la operación de desfragmentación y continuar con la impresión.
- Formatee el dispositivo de memoria flash.

**Nota:** Si el mensaje de error continúa, es posible que el dispositivo de memoria flash venga defectuosa y deba sustituirla.

## Disco no admitido

Se ha introducido un disco no admitido. Extraiga el disco no admitido e instale uno admitido.

## [55] Opción no admitida en la ranura [x]

- 1 Apague la impresora.
- 2 Desconecte el cable de alimentación de la toma eléctrica.
- 3 Extraiga la tarjeta de opción no admitida de la placa de control de la impresora y sustitúyala por una que sea compatible.
- 4 Conecte el cable de alimentación a una toma de alimentación eléctrica debidamente conectada a tierra.
- 5 Encienda la impresora de nuevo.

## Puerto USB [x] desactivado [56]

Realice al menos una de las acciones siguientes:

- En el panel de control de la impresora, pulse **Continuar** para borrar el mensaje y continuar con la impresión. La impresora descarta cualquier dato recibido a través del puerto serie especificado.
- Pulse **Restablecer salida activa** para restablecer la bandeja activa en un conjunto de bandejas enlazadas.
- Asegúrese de que el menú de la memoria intermedia del puerto USB está activado.

## Solución de problemas de la impresora

- “Problemas básicos de la impresora” en la página 184

- “Problemas de hardware y de opciones internas” en la página 186
- “Problemas de alimentación del papel” en la página 191

## Problemas básicos de la impresora

### La impresora no responde

Acción	Sí	No
<p><b>Paso 1</b> Asegúrese de que la impresora está encendida.</p> <p>¿La impresora está encendida?</p>	Vaya al paso 2.	Encienda la impresora.
<p><b>Paso 2</b> Compruebe si la impresora está en modo de suspensión o en modo de hibernación.</p> <p>¿Está la impresora en modo de suspensión o hibernación?</p>	Pulse el botón de suspensión para reactivar la impresora cuando esté en modo de suspensión o hibernación.	Vaya al paso 3.
<p><b>Paso 3</b> Compruebe si un extremo del cable de alimentación está enchufado a la impresora y el otro a una toma de alimentación eléctrica debidamente conectada a tierra.</p> <p>¿El cable de alimentación está enchufado a la impresora y a una toma de alimentación eléctrica debidamente conectada a tierra?</p>	Vaya al paso 4.	Enchufe un extremo del cable de alimentación a la impresora y el otro a una toma de alimentación eléctrica debidamente conectada a tierra.
<p><b>Paso 4</b> Compruebe el resto de equipos eléctricos enchufados a la toma de corriente.</p> <p>¿El resto de equipos eléctricos funciona?</p>	Desenchufe el resto de equipos eléctricos y encienda la impresora. Si la impresora no funciona, vuelva a conectar el resto de equipos eléctricos.	Vaya al paso 5.
<p><b>Paso 5</b> Compruebe si los cables que conectan la impresora con el equipo están insertados en los puertos correctos.</p> <p>¿Están los cables insertados en los puertos correctos?</p>	Vaya al paso 6.	<p>Asegúrese de que los siguientes elementos coinciden:</p> <ul style="list-style-type: none"> <li>• El símbolo USB del cable con el mismo símbolo de la impresora</li> <li>• El cable Ethernet adecuado con el puerto Ethernet.</li> </ul>
<p><b>Paso 6</b> Asegúrese de que la toma de corriente no se desconecta mediante ningún tipo de interruptor.</p> <p>¿La toma de corriente se desconecta mediante algún tipo de interruptor?</p>	Encienda o restablezca el interruptor.	Vaya al paso 7.



Acción	Sí	No
<p><b>Paso 7</b> Compruebe si la impresora está enchufada a algún protector de sobretensión, fuentes de alimentación permanentes o cables alargadores.</p> <p>¿Está la impresora enchufada a algún protector de sobretensión, fuentes de alimentación permanentes o cables alargadores?</p>	<p>Conecte el cable de alimentación de la impresora directamente a una toma de alimentación eléctrica debidamente conectada a tierra.</p>	<p>Vaya al paso 8.</p>
<p><b>Paso 8</b> Compruebe si un extremo del cable de la impresora está enchufado a un puerto de la impresora y el otro, al equipo, al servidor de impresión, a una opción o a otro dispositivo de red.</p> <p>¿El cable de la impresora está correctamente conectado a la misma y al equipo, servidor de impresión, opción u otro dispositivo de red?</p>	<p>Vaya al paso 9.</p>	<p>Conecte el cable de la impresora correctamente a la misma y al equipo, servidor de impresión, opción u otro dispositivo de red.</p>
<p><b>Paso 9</b> Asegúrese de instalar todas las opciones de hardware correctamente y de extraer el material de embalaje.</p> <p>¿Están todas las opciones de hardware instaladas correctamente y el material de embalaje extraído?</p>	<p>Vaya al paso 10.</p>	<p>Apague la impresora, extraiga todo el material de embalaje y, a continuación, vuelva a instalar las opciones de hardware y encienda la impresora.</p>
<p><b>Paso 10</b> Compruebe si ha seleccionado los valores de puerto correctos en el controlador de la impresora.</p> <p>¿Los valores de puerto son correctos?</p>	<p>Vaya al paso 11.</p>	<p>Utilice los valores del controlador de la impresora correctos.</p>
<p><b>Paso 11</b> Compruebe el controlador de impresora instalado.</p> <p>¿Está instalado el controlador de impresora correcto?</p>	<p>Vaya al paso 12.</p>	<p>Instale el controlador de impresora correcto.</p>
<p><b>Paso 12</b> Apague la impresora, espere 10 segundos aproximadamente y, a continuación, vuelva a encenderla.</p> <p>¿Funciona la impresora?</p>	<p>El problema se ha solucionado.</p>	<p>Póngase en contacto con <a href="#">técnica, asistencia</a>.</p>

## La pantalla de la impresora está en blanco

Acción	Sí	No
<p><b>Paso 1</b> Pulse el botón de suspensión en el panel de control de la impresora.</p> <p>¿Aparece el mensaje <b>Lista</b> en el panel de control de la impresora?</p>	El problema se ha solucionado.	Vaya al paso 2.
<p><b>Paso 2</b> Apague la impresora, espere 10 segundos aproximadamente y, a continuación, vuelva a encenderla.</p> <p>¿Aparecen los mensajes <b>Espere</b> y <b>Lista</b> en la pantalla de la impresora?</p>	El problema se ha solucionado.	Apague la impresora y, a continuación, póngase en contacto con <a href="#">asistencia técnica</a> .

## Problemas de hardware y de opciones internas

### Problemas de bandeja de 2100 hojas

Acción	Sí	No
<p><b>Paso 1</b></p> <p><b>a</b> Extraiga la bandeja y, a continuación, pruebe una o varias de las siguientes acciones:</p> <ul style="list-style-type: none"> <li>• Asegúrese de que el papel esté bien colocado en la bandeja.</li> <li>• Compruebe que el papel está bien introducido y que no hay atascos.</li> <li>• Compruebe que los indicadores de tamaño del papel de las guías están alineadas con los indicadores del tamaño de papel de la bandeja.</li> <li>• Compruebe que las guías de papel están alineadas con los bordes del papel.</li> <li>• Asegúrese de que el papel no exceda el indicador de capacidad máxima de papel.</li> <li>• Compruebe que está imprimiendo en un tipo y tamaño de papel recomendado.</li> <li>• Compruebe que el papel o el material de impresión especial cumple las especificaciones y que no está dañado.</li> </ul> <p><b>b</b> Inserte la bandeja correctamente.</p> <p><b>Nota:</b> Presione la pila de papel hacia abajo mientras inserta la bandeja.</p> <p>¿La bandeja funciona correctamente?</p>	El problema se ha solucionado.	Vaya al paso 2.
<p><b>Paso 2</b> Apague la impresora, espere 10 segundos aproximadamente y, a continuación, enciéndala de nuevo.</p> <p>¿La bandeja funciona correctamente?</p>	El problema se ha solucionado.	Vaya al paso 3.

Acción	Sí	No
<p><b>Paso 3</b></p> <p>Imprima una página de valores de menú y, a continuación, compruebe si la bandeja aparece en la lista Opciones instaladas.</p> <p><b>Nota:</b> Si la bandeja aparece en la página de valores de menú, pero el papel se atasca al entrar o salir de la impresora, es posible que ésta no se haya instalado correctamente.</p> <p>¿Aparece la bandeja en la página de valores de menú?</p>	Vaya al paso 4.	Para obtener más información, consulte la hoja de configuración que se facilita con la bandeja de 2100 hojas.
<p><b>Paso 4</b></p> <p>Compruebe si la bandeja está disponible en el controlador de la impresora.</p> <p><b>Nota:</b> Es posible que sea necesario añadir manualmente la bandeja en el controlador de la impresora para que esté disponible para los trabajos de impresión. Para obtener más información, consulte <a href="#">“Adición de opciones disponibles en el controlador de impresión” en la página 33.</a></p> <p>¿La bandeja está disponible en el controlador de la impresora?</p>	Vaya al paso 5.	Añada manualmente la bandeja en el controlador de la impresora.
<p><b>Paso 5</b></p> <p>Compruebe si la bandeja está seleccionada.</p> <p>Seleccione la bandeja desde la aplicación que esté utilizando. Si está utilizando Mac OS X versión 9, asegúrese de que la impresora está configurada en el Selector.</p> <p>¿La bandeja funciona correctamente?</p>	El problema se ha solucionado.	Póngase en contacto con <a href="#">técnica, asistencia.</a>

### No se puede detectar la opción interna

Acción	Sí	No
<p><b>Paso 1</b></p> <p>Apague la impresora, espere unos 10 segundos aproximadamente y, a continuación, encienda la impresora.</p> <p>¿Funciona correctamente la opción interna?</p>	El problema se ha solucionado.	Vaya al paso 2.
<p><b>Paso 2</b></p> <p>Compruebe si la opción interna está correctamente instalada en la placa de la controladora.</p> <ul style="list-style-type: none"> <li><b>a</b> Apague a impresora con el interruptor y desenchufe el cable de alimentación de la toma de corriente.</li> <li><b>b</b> Asegúrese de que la opción interna está instalada en el conector adecuado de la placa de la controladora.</li> <li><b>c</b> Conecte el cable de alimentación a la impresora y, a continuación, a un enchufe con toma de tierra. Encienda la impresora.</li> </ul> <p>¿Está bien conectada la opción interna en la placa de la controladora?</p>	Vaya al paso 3.	Conecte la opción interna a la placa de la controladora.

Acción	Sí	No
<p><b>Paso 3</b></p> <p>Imprima una página de valores de menú y compruebe si la opción interna aparece en la lista de Funciones instaladas.</p> <p>¿Aparece la opción interna en la página de valores del menú?</p>	Vaya al paso 4.	Vuelva a instalar la opción interna.
<p><b>Paso 4</b></p> <p><b>a</b> Compruebe si la opción interna está seleccionada.</p> <p>Es posible que sea necesario añadir manualmente la opción interna en el controlador de la impresora para que esté disponible para los trabajos de impresión. Para obtener más información, consulte <a href="#">“Adición de opciones disponibles en el controlador de impresión” en la página 33.</a></p> <p><b>b</b> Vuelva a enviar el trabajo de impresión.</p> <p>¿Funciona correctamente la opción interna?</p>	El problema se ha solucionado.	Póngase en contacto con <a href="#">técnica, asistencia.</a>

### El servidor de impresión interno no funciona correctamente

Acción	Sí	No
<p><b>Paso 1</b></p> <p>Vuelva a instalar el servidor de impresión interno.</p> <p><b>a</b> Desinstale y vuelva a instalar el servidor de impresión interno. Para obtener más información, consulte <a href="#">“Instalación de un puerto de soluciones interno” en la página 18.</a></p> <p><b>b</b> Imprima una página de valores de menú y, a continuación, compruebe si el servidor de impresión interno aparece en la lista Opciones instaladas.</p> <p>¿Aparece el servidor de impresión interno en la lista Opciones instaladas?</p>	Vaya al paso 2.	Compruebe si la impresora admite el servidor de impresión interno. <b>Nota:</b> Puede que un servidor de impresión interno de otra impresora no funcione en esta.
<p><b>Paso 2</b></p> <p>Compruebe el cable y la conexión del servidor de impresión interno.</p> <p>Utilice el cable correcto y, a continuación, compruebe que está conectado correctamente al servidor de impresión interno.</p> <p>¿El servidor de impresión interno funciona correctamente?</p>	El problema se ha solucionado.	Póngase en contacto con <a href="#">técnica, asistencia.</a>

## Problemas de bandeja

Acción	Sí	No
<p><b>Paso 1</b></p> <p><b>a</b> Abra la bandeja y pruebe una o varias de las siguientes acciones:</p> <ul style="list-style-type: none"> <li>• Compruebe que el papel está bien introducido y que no hay atascos.</li> <li>• Compruebe que los indicadores de tamaño del papel de las guías están alineadas con los indicadores del tamaño de papel de la bandeja.</li> <li>• Si está imprimiendo en papel de tamaño personalizado, asegúrese de que las guías de papel se apoyan en los bordes del papel.</li> <li>• Asegúrese de que el papel no exceda el indicador de capacidad máxima de papel.</li> <li>• Asegúrese de que el papel esté bien colocado en la bandeja.</li> </ul> <p><b>b</b> Compruebe si la bandeja se cierra correctamente.</p> <p>¿La bandeja funciona?</p>	El problema se ha solucionado.	Vaya al paso 2.
<p><b>Paso 2</b></p> <p><b>a</b> Apague la impresora, espere 10 segundos aproximadamente y, a continuación, enciéndala de nuevo.</p> <p><b>b</b> Vuelva a enviar el trabajo de impresión.</p> <p>¿La bandeja funciona?</p>	El problema se ha solucionado.	Vaya al paso 3.
<p><b>Paso 3</b></p> <p>Compruebe si se ha instalado la bandeja y la impresora la ha reconocido. Imprima una página de valores de menú y, a continuación, compruebe si la bandeja aparece en la lista Opciones instaladas.</p> <p>¿Aparece la bandeja en la página de valores de menú?</p>	Vaya al paso 4.	Vuelva a instalar la bandeja. Para obtener más información, consulte la documentación de instalación incluida con la bandeja.
<p><b>Paso 4</b></p> <p>Compruebe si la bandeja está disponible en el controlador de la impresora.</p> <p><b>Nota:</b> Si es necesario, añada manualmente la bandeja en el controlador de la impresora para que esté disponible para los trabajos de impresión. Para obtener más información, consulte <a href="#">“Adición de opciones disponibles en el controlador de impresión” en la página 33.</a></p> <p>¿La bandeja está disponible en el controlador de la impresora?</p>	Vaya al paso 5.	Añada manualmente la bandeja en el controlador de la impresora.
<p><b>Paso 5</b></p> <p>Compruebe si se ha seleccionado la opción.</p> <p><b>a</b> En la aplicación que esté utilizando, seleccione la opción. Los usuarios de Mac OS X versión 9 deben asegurarse de que la impresora está configurada en el Selector.</p> <p><b>b</b> Vuelva a enviar el trabajo de impresión.</p> <p>¿La bandeja funciona?</p>	El problema se ha solucionado.	Póngase en contacto con <a href="#">técnica, asistencia</a> .

## El puerto de soluciones interno no funciona adecuadamente





Acción	Sí	No
<p><b>Paso 1</b> Asegúrese de que el puerto de soluciones interno (ISP) está instalado.</p> <p><b>a</b> Instale el ISP. Para obtener más información, consulte <a href="#">“Instalación de un puerto de soluciones interno” en la página 18.</a></p> <p><b>b</b> Imprima una página de valores de menú y, a continuación, compruebe si el ISP aparece en la lista Opciones instaladas.</p> <p>¿Aparece el ISP en la lista Opciones instaladas?</p>	Vaya al paso 2.	<p>Compruebe si tiene un ISP admitido.</p> <p><b>Nota:</b> Puede que un ISP de otra impresora no funcione en esta.</p>
<p><b>Paso 2</b> Compruebe el cable y la conexión del ISP.</p> <p><b>a</b> Utilice el cable correcto y, a continuación, asegúrese de que está conectado correctamente al ISP.</p> <p><b>b</b> Compruebe si el cable de interfaz de la solución de ISP está conectado correctamente en el receptáculo de la placa del controlador.</p> <p><b>Nota:</b> El cable de interfaz de la solución de ISP y el receptáculo de la placa del controlador están identificados por colores.</p> <p>¿El puerto de soluciones interno funciona correctamente?</p>	El problema se ha solucionado.	Póngase en contacto con <a href="#">técnica, asistencia.</a>

## La tarjeta de interfaz paralelo/USB no funciona correctamente

Acción	Sí	No
<p><b>Paso 1</b> Asegúrese de que el USB o la tarjeta de interfaz paralelo están instalados.</p> <p><b>a</b> Instale el USB o la tarjeta de interfaz paralelo. Para obtener más información, consulte <a href="#">“Instalación de un puerto de soluciones interno” en la página 18.</a></p> <p><b>b</b> Imprima una página de valores de menú y, a continuación, compruebe si el USB o la tarjeta de interfaz paralelo aparecen en la lista Opciones instaladas.</p> <p>¿Aparecen el USB o la tarjeta de interfaz paralelo en la lista Opciones instaladas?</p>	Vaya al paso 2.	<p>Compruebe si tiene un USB o una tarjeta de interfaz paralelo admitidos.</p> <p><b>Nota:</b> Puede que un USB o una tarjeta de interfaz paralelo de otra impresora no funcionen en esta.</p>
<p><b>Paso 2</b> Compruebe la conexión del cable y del USB o de la tarjeta de interfaz paralelo. Utilice el cable correcto y, a continuación, asegúrese de que está conectado correctamente al USB o a la tarjeta de interfaz paralelo.</p> <p>¿Funciona correctamente el USB o la tarjeta de interfaz paralelo?</p>	El problema se ha solucionado.	Póngase en contacto con <a href="#">técnica, asistencia.</a>

## Problemas de alimentación del papel

### Las páginas atascadas no se vuelven a imprimir



Acción	Sí	No
<p><b>a</b> Active la recuperación de atascos.</p> <p><b>1</b> En el panel de control de la impresora, navegue hasta:</p> <p>Valores &gt;  &gt;Valores generales &gt;  &gt;Recuperación de impresión &gt;  &gt;Recuperación de atasco</p> <p><b>2</b> Pulse el botón de flecha hacia la izquierda o hacia la derecha para desplazarse a <b>Activado</b> o <b>Automático</b>, a continuación, pulse .</p> <p><b>b</b> Vuelva a enviar las páginas que no se han impreso.</p> <p>¿Se han vuelto a imprimir las páginas atascadas?</p>	El problema se ha solucionado.	Póngase en contacto con <a href="#">técnica, asistencia</a> .

### El papel se atasca frecuentemente

Acción	Sí	No
<p><b>Paso 1</b></p> <p><b>a</b> Extraiga la bandeja y, a continuación, pruebe una o varias de las siguientes acciones:</p> <ul style="list-style-type: none"> <li>• Asegúrese de que el papel esté bien colocado en la bandeja.</li> <li>• Compruebe que los indicadores de tamaño del papel de las guías están alineadas con los indicadores del tamaño de papel de la bandeja.</li> <li>• Compruebe que las guías de papel están alineadas con los bordes del papel.</li> <li>• Asegúrese de que el papel no exceda el indicador de capacidad máxima de papel.</li> <li>• Compruebe que está imprimiendo en un tipo y tamaño de papel recomendado.</li> </ul> <p><b>b</b> Inserte la bandeja correctamente.</p> <p>Si la recuperación de atasco está activada, entonces los trabajos de impresión se volverán a imprimir de forma automática.</p> <p>¿Se siguen produciendo atascos de papel con frecuencia?</p>	Vaya al paso 2.	El problema se ha solucionado.
<p><b>Paso 2</b></p> <p><b>a</b> Cargue papel de un paquete nuevo.</p> <p><b>Nota:</b> El papel está mojado debido al alto nivel de humedad. Guarde el papel en su embalaje original hasta que lo vaya a utilizar.</p> <p><b>b</b> Vuelva a enviar el trabajo de impresión.</p> <p>¿Se siguen produciendo atascos de papel con frecuencia?</p>	Vaya al paso 3.	El problema se ha solucionado.

Acción	Sí	No
<p><b>Paso 3</b></p> <p><b>a</b> Revise las sugerencias para evitar atascos de papel. para obtener más información, consulte <a href="#">“Cómo evitar atascos” en la página 146.</a></p> <p><b>b</b> Siga las recomendaciones y, a continuación, reenvíe el trabajo de impresión.</p> <p>¿Se siguen produciendo atascos de papel con frecuencia?</p>	<p>Póngase en contacto con <a href="#">técnica, asistencia.</a></p>	<p>El problema se ha solucionado.</p>

### El mensaje Atasco de papel permanece después de haber eliminado el atasco

Acción	Sí	No
<p><b>a</b> En el panel de control de la impresora, navegue hasta:</p> <p style="text-align: center;">Siguiente &gt;  &gt; Eliminar el atasco, pulse OK &gt; </p> <p><b>b</b> Siga las instrucciones que aparecen en la pantalla de la impresora.</p> <p>¿Sigue apareciendo el mensaje de atasco de papel?</p>	<p>Póngase en contacto con <a href="#">técnica, asistencia.</a></p>	<p>El problema se ha solucionado.</p>

## Solución de problemas de impresión

### Problemas de impresión

#### Los trabajos confidenciales u otro tipo de trabajos retenidos no se imprimen

Acción	Sí	No
<p><b>Paso 1</b></p> <p><b>a</b> En el panel de control de la impresora, abra la carpeta Trabajos en espera y, a continuación, compruebe que el trabajo de impresión aparece en la lista.</p> <p><b>b</b> Vuelva a enviar el trabajo de impresión.</p> <p>Para obtener más información, consulte <a href="#">“Impresión de trabajos confidenciales y otros trabajos retenidos” en la página 72.</a></p> <p>¿Se han imprimido los trabajos?</p>	<p>El problema se ha solucionado.</p>	<p>Vaya al paso 2.</p>
<p><b>Paso 2</b></p> <p>Realice al menos una de las acciones siguientes:</p> <ul style="list-style-type: none"> <li>• Elimine el trabajo de impresión y vuelva a enviarlo.</li> <li>• Si está imprimiendo archivos PDF, cree un nuevo archivo y, a continuación, imprímalo de nuevo.</li> </ul> <p>¿Se han imprimido los trabajos?</p>	<p>El problema se ha solucionado.</p>	<p>Vaya al paso 3.</p>



Acción	Sí	No
<p><b>Paso 3</b></p> <p><b>a</b> Aumente la memoria de la impresora. Realice al menos una de las acciones siguientes:</p> <ul style="list-style-type: none"> <li>• Elimine algunos trabajos de impresión.</li> <li>• Instale más memoria de impresora.</li> </ul> <p><b>b</b> Vuelva a enviar el trabajo de impresión.</p> <p>¿Se han imprimido los trabajos?</p>	El problema se ha solucionado.	Póngase en contacto con <a href="#">técnica, asistencia</a> .

### El sobre se cierra al imprimir

Acción	Sí	No
<p><b>a</b> Utilice sobres que se hayan almacenado en un entorno seco.</p> <p><b>Nota:</b> Imprimir en sobres con un alto nivel de humedad puede sellar las solapas.</p> <p><b>b</b> Vuelva a enviar el trabajo de impresión.</p> <p>¿El sobre se cierra al imprimir?</p>	Póngase en contacto con <a href="#">técnica, asistencia</a> .	El problema se ha solucionado.

### Aparición de un mensaje de error al leer la unidad flash

Acción	Sí	No
<p><b>Paso 1</b></p> <p>Compruebe que se ha introducido la unidad flash en el puerto USB frontal.</p> <p><b>Nota:</b> La unidad flash no funcionará si se introduce en el puerto USB posterior.</p> <p>¿Está introducida la unidad flash en el puerto USB frontal?</p>	Vaya al paso 2.	Inserte la unidad flash en el puerto USB frontal.
<p><b>Paso 2</b></p> <p>Compruebe si el indicador del panel de control de la impresora parpadea en verde.</p> <p><b>Nota:</b> Si la impresora está ocupada, el indicador parpadeará en verde.</p> <p>¿El indicador está parpadeando en verde?</p>	Espere hasta que la impresora esté preparada, consulte la lista de trabajos en espera.y, a continuación, imprima los documentos.	Vaya al paso 3.
<p><b>Paso 3</b></p> <p><b>a</b> Compruebe si hay algún mensaje de error en la pantalla.</p> <p><b>b</b> Borrar el mensaje.</p> <p>¿Continúa apareciendo el mensaje de error?</p>	Vaya al paso 4.	El problema se ha solucionado.

Acción	Sí	No
<p><b>Paso 4</b> Compruebe que la unidad flash es compatible. Para obtener más información sobre los dispositivos de memoria flash USB probados y aprobados, visite <a href="#">“Unidades flash y tipos de archivo admitidos” en la página 70.</a></p> <p>¿Continúa apareciendo el mensaje de error?</p>	Vaya al paso 5.	El problema se ha solucionado.
<p><b>Paso 5</b> Compruebe si el personal de asistencia técnica ha desactivado el puerto USB.</p> <p>¿Continúa apareciendo el mensaje de error?</p>	Póngase en contacto con <a href="#">técnica, asistencia.</a>	El problema se ha solucionado.

### Se imprimen caracteres incorrectos

Acción	Sí	No
<p><b>Paso 1</b> Asegúrese de que la impresora no está en modo Rastreo hexadecimal. <b>Nota:</b> Si aparece <b>Hex. preparado</b> en la pantalla de la impresora, apague la impresora y, a continuación, vuelva a encenderla para desactivar el modo Rastreo hexadecimal.</p> <p>¿Está la impresora en modo Rastreo hexadecimal?</p>	Desactive el modo Rastreo hexadecimal.	Vaya al paso 2.
<p><b>Paso 2</b> <b>a</b> En el panel de control de la impresora, seleccione <b>Red estándar</b> o <b>Red [x]</b> y, a continuación, establezca SmartSwitch como Activado. <b>b</b> Vuelva a enviar el trabajo de impresión.</p> <p>¿Se imprimen los caracteres incorrectos?</p>	Póngase en contacto con <a href="#">técnica, asistencia.</a>	El problema se ha solucionado.

### El trabajo se imprime desde la bandeja incorrecta o en el papel incorrecto

Acción	Sí	No
<p><b>Paso 1</b> <b>a</b> Compruebe que está imprimiendo en un papel admitido por la bandeja. <b>b</b> Vuelva a enviar el trabajo de impresión.</p> <p>¿El trabajo se ha impreso desde la bandeja correcta o en el papel correcto?</p>	El problema se ha solucionado.	Vaya al paso 2.
<p><b>Paso 2</b> <b>a</b> En el menú Papel del panel de control de la impresora, defina el tamaño y el tipo del papel para que coincidan con el papel cargado en la bandeja. <b>b</b> Vuelva a enviar el trabajo de impresión.</p> <p>¿El trabajo se ha impreso desde la bandeja correcta o en el papel correcto?</p>	El problema se ha solucionado.	Vaya al paso 3.

Acción	Sí	No
<p><b>Paso 3</b></p> <p><b>a</b> Según el sistema operativo, abra Preferencias de impresión o el cuadro de diálogo Imprimir y, a continuación, especifique el tipo de papel.</p> <p><b>b</b> Vuelva a enviar el trabajo de impresión.</p> <p>¿El trabajo se ha impreso desde la bandeja correcta o en el papel correcto?</p>	El problema se ha solucionado.	Vaya al paso 4.
<p><b>Paso 4</b></p> <p><b>a</b> Compruebe si las bandejas no se enlazan.</p> <p><b>b</b> Vuelva a enviar el trabajo de impresión.</p> <p>¿El trabajo se ha impreso desde la bandeja correcta o en el papel correcto?</p>	El problema se ha solucionado.	Póngase en contacto con <a href="#">técnica, asistencia</a> .

### Los trabajos grandes no se clasifican

Acción	Sí	No
<p><b>Paso 1</b></p> <p><b>a</b> En el menú Acabado del panel de control de la impresora, defina Clasificar como (1,2,3) (1,2,3).</p> <p><b>b</b> Vuelva a enviar el trabajo de impresión.</p> <p>¿El trabajo se ha impreso y clasificado correctamente?</p>	El problema se ha solucionado.	Vaya al paso 2.
<p><b>Paso 2</b></p> <p><b>a</b> En el software de la impresora, defina Clasificar como (1,2,3) (1,2,3).</p> <p><b>Nota:</b> Si define Clasificar como (1,1,1) (2,2,2) en el software, se anulará el valor del menú Acabado.</p> <p><b>b</b> Vuelva a enviar el trabajo de impresión.</p> <p>¿El trabajo se ha impreso y clasificado correctamente?</p>	El problema se ha solucionado.	Vaya al paso 3.
<p><b>Paso 3</b></p> <p>Reduzca la complejidad del trabajo de impresión al eliminar el número y el tamaño de las fuentes, el número y complejidad de imágenes y el número de páginas del trabajo.</p> <p>¿El trabajo se ha impreso y clasificado correctamente?</p>	El problema se ha solucionado.	Póngase en contacto con <a href="#">técnica, asistencia</a> .

### No se imprimen los archivos PDF en varios idiomas

Acción	Sí	No
<p><b>Paso 1</b></p> <p><b>a</b> Compruebe si las opciones de impresión de la salida PDF están definidas para incrustar todas las fuentes.</p> <p><b>b</b> Genere un nuevo archivo PDF y, a continuación, vuelva a enviar el trabajo de impresión.</p> <p>¿Los archivos se imprimen?</p>	El problema se ha solucionado.	Vaya al paso 2.

Acción	Sí	No
<p><b>Paso 2</b></p> <p><b>a</b> Abra el documento que desea imprimir en Adobe Acrobat.</p> <p><b>b</b> Haga clic en <b>Archivo &gt;Imprimir &gt;Avanzado &gt;Imprimir como imagen &gt;Aceptar &gt;Aceptar</b>.</p> <p>¿Los archivos se imprimen?</p>	El problema se ha solucionado.	Póngase en contacto con <a href="#">técnica, asistencia</a> .

## El trabajo de impresión tarda más de lo esperado

Acción	Sí	No
<p><b>Paso 1</b></p> <p>Cambiar los valores medioambientales de la impresora.</p> <p><b>a</b> En el panel de control de la impresora, navegue hasta: <b>Valores &gt;Valores generales</b></p> <p><b>b</b> Seleccione <b>Modo económico</b> o <b>Modo silencioso</b> y, a continuación, seleccione <b>Desactivado</b>.</p> <p><b>Nota:</b> La desactivación del Modo económico o del Modo silencioso puede aumentar el consumo de energía o de suministros, o ambos.</p> <p>¿Se ha impreso el trabajo?</p>	El problema se ha solucionado.	Vaya al paso 2.
<p><b>Paso 2</b></p> <p>Reduzca el número y el tamaño de las fuentes, el número y la complejidad de imágenes y el número de páginas del trabajo de impresión y, a continuación, vuelva a enviar el trabajo.</p> <p>¿Se ha impreso el trabajo?</p>	El problema se ha solucionado.	Vaya al paso 3.
<p><b>Paso 3</b></p> <p><b>a</b> Elimine los trabajos retenidos almacenados en la memoria de la impresora.</p> <p><b>b</b> Vuelva a enviar el trabajo de impresión.</p> <p>¿Se ha impreso el trabajo?</p>	El problema se ha solucionado.	Vaya al paso 4.
<p><b>Paso 4</b></p> <p><b>a</b> Desactive la función Protección de página. En el panel de control de la impresora, navegue hasta: <b>Valores &gt;Valores generales &gt;Recuperación de impresión &gt;Protección de página &gt;Desactivada</b></p> <p><b>b</b> Vuelva a enviar el trabajo de impresión.</p> <p>¿Se ha impreso el trabajo?</p>	El problema se ha solucionado.	Vaya al paso 5.
<p><b>Paso 5</b></p> <p>Instale memoria adicional en la impresora y, a continuación, vuelva a enviar el trabajo de impresión.</p> <p>¿Se ha impreso el trabajo?</p>	El problema se ha solucionado.	Póngase en contacto con <a href="#">técnica, asistencia</a> .

## No se imprimen los trabajos de impresión

Acción	Sí	No
<p><b>Paso 1</b></p> <p><b>a</b> En el documento que está intentando imprimir, abra el cuadro de diálogo Imprimir y compruebe si ha seleccionado la impresora correcta.</p> <p><b>Nota:</b> Si la impresora no es la predeterminada, debe seleccionar la impresora para cada documento que desee imprimir.</p> <p><b>b</b> Vuelva a enviar el trabajo de impresión.</p> <p>¿Los trabajos se imprimen?</p>	El problema se ha solucionado.	Vaya al paso 2.
<p><b>Paso 2</b></p> <p><b>a</b> Compruebe si la impresora está enchufada y encendida, y si aparece el mensaje <b>Listo</b> en la pantalla de la impresora.</p> <p><b>b</b> Vuelva a enviar el trabajo de impresión.</p> <p>¿Los trabajos se imprimen?</p>	El problema se ha solucionado.	Vaya al paso 3.
<p><b>Paso 3</b></p> <p>Si aparece un mensaje de error en la pantalla de la impresora, borre el mensaje.</p> <p><b>Nota:</b> La impresora continuará imprimiendo después de borrar el mensaje.</p> <p>¿Los trabajos se imprimen?</p>	El problema se ha solucionado.	Vaya al paso 4.
<p><b>Paso 4</b></p> <p><b>a</b> Compruebe si los puertos (USB, serie o Ethernet) funcionan y si los cables están bien conectados al equipo y a la impresora.</p> <p><b>Nota:</b> Para obtener más información, consulte la documentación de instalación incluida con la impresora.</p> <p><b>b</b> Vuelva a enviar el trabajo de impresión.</p> <p>¿Los trabajos se imprimen?</p>	El problema se ha solucionado.	Vaya al paso 5.
<p><b>Paso 5</b></p> <p><b>a</b> Apague la impresora, espere 10 segundos aproximadamente y, a continuación, enciéndala de nuevo.</p> <p><b>b</b> Vuelva a enviar el trabajo de impresión.</p> <p>¿Los trabajos se imprimen?</p>	El problema se ha solucionado.	Vaya al paso 6.
<p><b>Paso 6</b></p> <p><b>a</b> Desinstale el software de la impresora y vuelva a instalarlo. Para obtener más información, consulte <a href="#">“Instalación de la impresora” en la página 33.</a></p> <p><b>Nota:</b> El software de la impresora está disponible en <a href="http://www.dell.com/support/printers">www.dell.com/support/printers</a>.</p> <p><b>b</b> Vuelva a enviar el trabajo de impresión.</p> <p>¿Los trabajos se imprimen?</p>	El problema se ha solucionado.	Contacto <a href="#">asistencia técnica</a> .

## La impresión se ralentiza

### Notas:

- Al imprimir utilizando papel estrecho, la impresora imprime a una velocidad para evitar dañar el fusor.
- La velocidad de la impresora se puede ver reducida al imprimir durante largos periodos de tiempo o al imprimir a temperaturas elevadas.

Acción	Sí	No
<p><b>a</b> Asegúrese de que el tamaño del papel cargado en la bandeja coincida con el tipo de fusor.</p> <p><b>Nota:</b> Para identificar el tipo de fusor, consulte la etiqueta del fusor.</p> <p><b>b</b> Vuelva a enviar el trabajo de impresión.</p> <p>¿Aumenta la velocidad de impresión?</p>	El problema se ha solucionado.	Póngase en contacto con <a href="#">técnica, asistencia</a> o el proveedor de impresoras Dell.

## No funciona el enlace de bandejas

### Notas:

- Las bandejas pueden detectar la longitud del papel.
- El alimentador multiuso no detecta automáticamente el tamaño del papel. Debe configurar el tamaño del papel desde el menú Tamaño/Tipo de papel.

Acción	Sí	No
<p><b>Paso 1</b></p> <p><b>a</b> Abra las bandejas y, a continuación, compruebe si contienen papel del mismo tamaño y tipo.</p> <ul style="list-style-type: none"> <li>• Compruebe que las guías de papel están en la posición adecuada para el tamaño de papel cargado en cada bandeja.</li> <li>• Compruebe que los indicadores de tamaño del papel de las guías están alineadas con los indicadores del tamaño de papel de la bandeja.</li> </ul> <p><b>b</b> Vuelva a enviar el trabajo de impresión.</p> <p>¿Se enlazan las bandejas correctamente?</p>	El problema se ha solucionado.	Vaya al paso 2.
<p><b>Paso 2</b></p> <p><b>a</b> En el panel de control de la impresora, defina el tipo y tamaño del papel, en el menú Papel, para que coincidan con el papel cargado en las bandejas que se van a enlazar.</p> <p><b>Nota:</b> El tamaño y el tipo de papel deben coincidir para que las bandejas se enlacen.</p> <p><b>b</b> Vuelva a enviar el trabajo de impresión.</p> <p>¿Se enlazan las bandejas correctamente?</p>	El problema se ha solucionado.	Póngase en contacto con <a href="#">técnica, asistencia</a> .

## Se producen saltos de página inesperados

Acción	Sí	No
<p><b>Paso 1</b> Ajuste los valores de tiempo de espera de impresión.</p> <p><b>a</b> En el panel de control de la impresora, navegue hasta: <b>Valores &gt;Valores generales &gt;Tiempos de espera &gt;Tiempo de espera de impresión</b></p> <p><b>b</b> Seleccione un valor más alto y, a continuación, pulse .</p> <p><b>c</b> Vuelva a enviar el trabajo de impresión.</p> <p>¿El archivo se ha impreso correctamente?</p>	El problema se ha solucionado.	Vaya al paso 2.
<p><b>Paso 2</b> <b>a</b> Compruebe si el archivo original tiene saltos de página manuales. <b>b</b> Vuelva a enviar el trabajo de impresión.</p> <p>¿El archivo se ha impreso correctamente?</p>	El problema se ha solucionado.	Póngase en contacto con <a href="#">técnica, asistencia</a> .

## Problemas de calidad de impresión

### Los caracteres tienen bordes dentados o desiguales

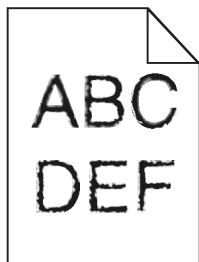

Acción	Sí	No
<p><b>Paso 1</b> <b>a</b> Imprima una lista de muestra de fuentes para comprobar que la impresora admita las fuentes que está utilizando.</p> <p><b>1</b> En el panel de control de la impresora, navegue hasta: <b>Menús &gt;Informes &gt;Imprimir fuentes</b></p> <p><b>2</b> Seleccione <b>Fuentes PCL</b> o <b>Fuentes PostScript</b>.</p> <p><b>b</b> Vuelva a enviar el trabajo de impresión.</p> <p>¿Está utilizando fuentes admitidas por la impresora?</p>	Vaya al paso 2.	Seleccione una fuente que la impresora admita.
<p><b>Paso 2</b> Compruebe que la impresora admita las fuentes instaladas en el equipo.</p> <p>¿Admite la impresora las fuentes instaladas en el equipo?</p>	El problema se ha solucionado.	Póngase en contacto con <a href="#">técnica, asistencia</a> .

## Páginas o imágenes recortadas

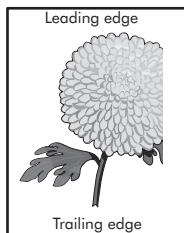
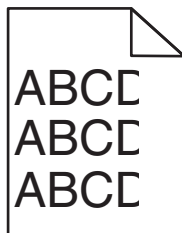

Acción	Sí	No
<p><b>Paso 1</b></p> <p><b>a</b> Mueva las guías de anchura y longitud de la bandeja hasta las posiciones correctas para el papel cargado.</p> <p><b>b</b> Vuelva a enviar el trabajo de impresión.</p> <p>¿Está recortada la página o la imagen?</p>	Vaya al paso 2.	El problema se ha solucionado.
<p><b>Paso 2</b></p> <p>En el panel de control de la impresora, en el menú Papel, defina el tipo y tamaño del papel para que coincidan con el papel cargado en la bandeja.</p> <p>¿Coinciden el tipo y el tamaño del papel con el papel cargado en la bandeja?</p>	Vaya al paso 3.	<p>Realice al menos una de las acciones siguientes:</p> <ul style="list-style-type: none"> <li>• Especifique el tamaño del papel en los valores de la bandeja para que coincida con el papel cargado en esta.</li> <li>• Cambie el papel cargado en la bandeja para que coincida con el tamaño de papel especificado en los valores de la bandeja.</li> </ul>
<p><b>Paso 3</b></p> <p><b>a</b> Según el sistema operativo, especifique el tamaño del papel en Preferencias de impresión o en el cuadro de diálogo Imprimir.</p> <p><b>b</b> Vuelva a enviar el trabajo de impresión.</p> <p>¿Está recortada la página o la imagen?</p>	Vaya al paso 4.	El problema se ha solucionado.
<p><b>Paso 4</b></p> <p><b>a</b> Vuelva a instalar la unidad de imagen.</p> <ol style="list-style-type: none"> <li>1 Extraiga el cartucho de tóner.</li> <li>2 Extraiga la unidad de imagen.</li> </ol> <p><b>Advertencia—Posibles daños:</b> No exponga la unidad de imagen a la luz directa durante más de diez minutos. Una exposición prolongada a la luz puede producir problemas de calidad de impresión.</p> <ol style="list-style-type: none"> <li>3 Instale la unidad de imagen y, a continuación, el cartucho.</li> </ol> <p><b>b</b> Vuelva a enviar el trabajo de impresión.</p> <p>¿Está recortada la página o la imagen?</p>	Póngase en contacto con <a href="#">técnica, asistencia</a> .	El problema se ha solucionado.



## Aparecen imágenes comprimidas en las impresiones

Acción	Sí	No
<p><b>Paso 1</b></p> <p><b>a</b> Asegúrese de que el tamaño del papel cargado en la bandeja coincida con el tipo de fusor.</p> <p><b>Nota:</b> Para identificar el tipo de fusor, consulte la etiqueta del fusor.</p> <p><b>b</b> Vuelva a enviar el trabajo de impresión.</p> <p>¿Siguen apareciendo imágenes comprimidas?</p>	El problema se ha solucionado.	Vaya al paso 2.
<p><b>Paso 2</b></p> <p><b>a</b> Sustituya el fusor.</p> <p>Para obtener más información, consulte la hoja de instrucciones que se suministra con la pieza de repuesto.</p> <p><b>b</b> Vuelva a enviar el trabajo de impresión.</p> <p>¿Siguen apareciendo imágenes comprimidas?</p>	El problema se ha solucionado.	Póngase en contacto con <a href="#">técnica, asistencia</a> .

## Se imprime un fondo gris

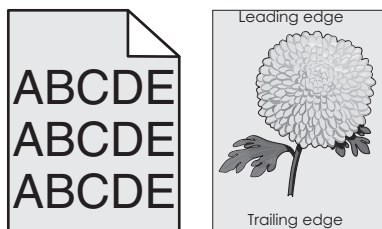

Acción	Sí	No
<p><b>Paso 1</b></p> <p><b>a</b> En el menú Calidad del panel de control de la impresora, disminuya la intensidad del tóner.</p> <p><b>Nota:</b> El valor predeterminado de fábrica es 8.</p> <p><b>b</b> Vuelva a enviar el trabajo de impresión.</p> <p>¿Ha desaparecido el fondo gris de las impresiones?</p>	El problema se ha solucionado.	Vaya al paso 2.
<p><b>Paso 2</b></p> <p>Vuelva a instalar la unidad de imagen y el cartucho de tóner.</p> <p><b>a</b> Extraiga el cartucho de tóner.</p> <p><b>b</b> Extraiga la unidad de imagen.</p> <p><b>Advertencia—Posibles daños:</b> No exponga la unidad de imagen a la luz directa durante más de diez minutos. Una exposición prolongada a la luz puede producir problemas de calidad de impresión.</p> <p><b>c</b> Instale la unidad de imagen y, a continuación, el cartucho.</p> <p><b>d</b> Vuelva a enviar el trabajo de impresión.</p> <p>¿Ha desaparecido el fondo gris de las impresiones?</p>	El problema se ha solucionado.	Vaya al paso 3.

Acción	Sí	No
<p><b>Paso 3</b> Sustituya la unidad de imagen y vuelva a enviar el trabajo de impresión.</p> <p>¿Ha desaparecido el fondo gris de las impresiones?</p>	El problema se ha solucionado.	Póngase en contacto con <a href="#">técnica, asistencia</a> .

## Aparecen espacios en blanco horizontales en las impresiones

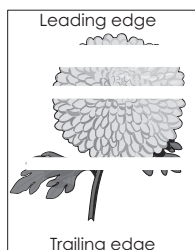

Acción	Sí	No
<p><b>Paso 1</b></p> <p><b>a</b> Compruebe que el programa de software utilice un modelo de relleno correcto.</p> <p><b>b</b> Vuelva a enviar el trabajo de impresión.</p> <p>¿Aparecen espacios en blanco horizontales en las impresiones?</p>	Vaya al paso 2.	El problema se ha solucionado.
<p><b>Paso 2</b></p> <p><b>a</b> Cargue la bandeja o alimentador especificado con un tipo de papel recomendado.</p> <p><b>b</b> Vuelva a enviar el trabajo de impresión.</p> <p>¿Aparecen espacios en blanco horizontales en las impresiones?</p>	Vaya al paso 3.	El problema se ha solucionado.
<p><b>Paso 3</b></p> <p><b>a</b> Redistribuya el tóner en la unidad de imagen.</p> <ol style="list-style-type: none"> <li>1 Extraiga el cartucho de tóner y, a continuación, la unidad de imagen.</li> <li>2 Agite firmemente la unidad de imagen.</li> </ol> <p><b>Advertencia—Posibles daños:</b> No exponga la unidad de imagen a la luz directa durante más de diez minutos. Una exposición prolongada a la luz puede producir problemas de calidad de impresión.</p> <ol style="list-style-type: none"> <li>3 Vuelva a instalar la unidad de imagen y, a continuación, el cartucho.</li> </ol> <p><b>b</b> Vuelva a enviar el trabajo de impresión.</p> <p>¿Aparecen espacios en blanco horizontales en las impresiones?</p>	Vaya al paso 4.	El problema se ha solucionado.
<p><b>Paso 4</b> Sustituya la unidad de imagen y vuelva a enviar el trabajo de impresión.</p> <p>¿Aparecen espacios en blanco horizontales en las impresiones?</p>	Póngase en contacto con <a href="#">técnica, asistencia</a> .	El problema se ha solucionado.

## Márgenes incorrectos en las impresiones

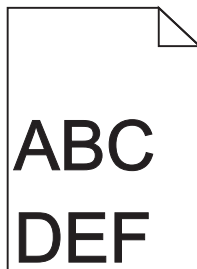

Acción	Sí	No
<p><b>Paso 1</b></p> <p><b>a</b> Mueva las guías de anchura y longitud de la bandeja hasta las posiciones correctas para el tamaño del papel cargado.</p> <p><b>b</b> Vuelva a enviar el trabajo de impresión.</p> <p>¿Son correctos los márgenes?</p>	<p>El problema se ha solucionado.</p>	<p>Vaya al paso 2.</p>
<p><b>Paso 2</b></p> <p>En el panel de control de la impresora, en el menú Papel, defina el tamaño del papel para que coincida con el papel cargado en la bandeja.</p> <p>¿Coincide el tamaño del papel con el papel cargado en la bandeja?</p>	<p>Vaya al paso 3.</p>	<p>Realice al menos una de las acciones siguientes:</p> <ul style="list-style-type: none"> <li>• Especifique el tamaño del papel en los valores de la bandeja para que coincida con el papel cargado en esta.</li> <li>• Cambie el papel cargado en la bandeja para que coincida con el tamaño de papel especificado en los valores de la bandeja.</li> </ul>
<p><b>Paso 3</b></p> <p><b>a</b> Según el sistema operativo, especifique el tamaño del papel en Preferencias de impresión o en el cuadro de diálogo Imprimir.</p> <p><b>b</b> Vuelva a enviar el trabajo de impresión.</p> <p>¿Son correctos los márgenes?</p>	<p>El problema se ha solucionado.</p>	<p>Póngase en contacto con <a href="#">técnica, asistencia</a>.</p>

## Curvatura del papel

Acción	Sí	No
<p><b>Paso 1</b> Mueva las guías de anchura y longitud de la bandeja hasta las posiciones correctas para el tamaño del papel cargado.</p> <p>¿Están colocadas correctamente las guías de anchura y longitud?</p>	Vaya al paso 2.	Ajuste las guías de anchura y longitud.
<p><b>Paso 2</b> En el panel de control de la impresora, en el menú Papel, defina el tipo y el peso del papel para que coincidan con el papel cargado en la bandeja.</p> <p>¿Coinciden el tipo y el peso del papel con el tipo y el peso del papel cargado en la bandeja?</p>	Vaya al paso 3.	Especifique el tipo y el peso del papel en los valores de la impresora para que coincidan con el papel cargado en la bandeja.
<p><b>Paso 3</b></p> <p><b>a</b> Según el sistema operativo, especifique el tipo y el peso del papel en Preferencias de impresión o en el cuadro de diálogo Imprimir.</p> <p><b>b</b> Vuelva a enviar el trabajo de impresión.</p> <p>¿Sigue curvado el papel?</p>	Vaya al paso 4.	El problema se ha solucionado.
<p><b>Paso 4</b></p> <p><b>a</b> Retire el papel de la bandeja de salida y dele la vuelta.</p> <p><b>b</b> Vuelva a enviar el trabajo de impresión.</p> <p>¿Sigue curvado el papel?</p>	Vaya al paso 5.	El problema se ha solucionado.
<p><b>Paso 5</b></p> <p><b>a</b> Cargue papel de un paquete nuevo.</p> <p><b>Nota:</b> El papel está mojado debido al alto nivel de humedad. Guarde el papel en su embalaje original hasta que lo vaya a utilizar.</p> <p><b>b</b> Vuelva a enviar el trabajo de impresión.</p> <p>¿Sigue curvado el papel?</p>	Póngase en contacto con <a href="#">técnica, asistencia</a> .	El problema se ha solucionado.

## Irregularidades de impresión

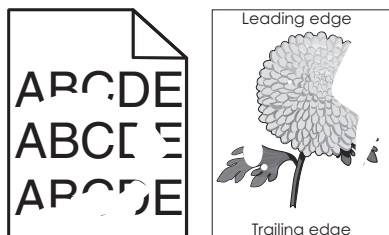

Acción	Sí	No
<p><b>Paso 1</b></p> <p><b>a</b> Mueva las guías de anchura y longitud de la bandeja hasta las posiciones correctas para el tamaño del papel cargado en la bandeja.</p> <p><b>b</b> Vuelva a enviar el trabajo de impresión.</p> <p>¿Siguen apareciendo irregularidades de impresión?</p>	Vaya al paso 2.	El problema se ha solucionado.
<p><b>Paso 2</b></p> <p>En el panel de control de la impresora, en el menú Papel, defina el tipo y tamaño del papel para que coincidan con el papel cargado en la bandeja.</p> <p>¿Coinciden los valores de la impresora con el tipo y el peso del papel cargado en la bandeja?</p>	Vaya al paso 3.	Especifique el tipo y el tamaño del papel en los valores de la impresora para que coincidan con el papel cargado en la bandeja.
<p><b>Paso 3</b></p> <p><b>a</b> Según el sistema operativo, especifique el tipo y el peso del papel en Preferencias de impresión o en el cuadro de diálogo Imprimir.</p> <p><b>b</b> Vuelva a enviar el trabajo de impresión.</p> <p>¿Siguen apareciendo irregularidades de impresión?</p>	Vaya al paso 4.	El problema se ha solucionado.
<p><b>Paso 4</b></p> <p>Revise el papel cargado en la bandeja para comprobar si las terminaciones tienen una textura áspera o rugosa.</p> <p>¿Está imprimiendo en papel de textura áspera o rugosa?</p>	En el panel de control de la impresora, en el menú Papel, defina la textura del papel para que coincida con el papel cargado en la bandeja.	Vaya al paso 5.
<p><b>Paso 5</b></p> <p><b>a</b> Cargue papel de un paquete nuevo.</p> <p><b>Nota:</b> El papel está mojado debido al alto nivel de humedad. Guarde el papel en su embalaje original hasta que lo vaya a utilizar.</p> <p><b>b</b> Vuelva a enviar el trabajo de impresión.</p> <p>¿Siguen apareciendo irregularidades de impresión?</p>	Vaya al paso 6.	El problema se ha solucionado.
<p><b>Paso 6</b></p> <p>Sustituya la unidad de imagen y vuelva a enviar el trabajo de impresión.</p> <p>¿Siguen apareciendo irregularidades de impresión?</p>	Póngase en contacto con <a href="#">técnica, asistencia</a> o el proveedor de impresoras Dell.	El problema se ha solucionado.

## La impresión es demasiado oscura

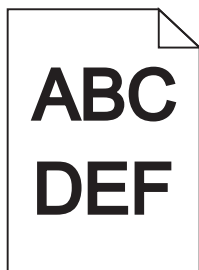

Acción	Sí	No
<p><b>Paso 1</b></p> <p><b>a</b> En el menú Calidad del panel de control de la impresora, reduzca la intensidad del tóner.</p> <p><b>Nota:</b> El valor predeterminado de fábrica es 8.</p> <p><b>b</b> Vuelva a enviar el trabajo de impresión.</p> <p>¿Sigue siendo demasiado oscura la impresión?</p>	Vaya al paso 2.	El problema se ha solucionado.
<p><b>Paso 2</b></p> <p><b>a</b> En el panel de control de la impresora, en el menú Papel, defina el tipo, la textura y el peso del papel para que coincidan con el papel cargado en la bandeja.</p> <p><b>b</b> Vuelva a enviar el trabajo de impresión.</p> <p>¿Se ha definido en la bandeja el tipo, la textura y el peso del papel cargado?</p>	Vaya al paso 3.	<p>Realice al menos una de las acciones siguientes:</p> <ul style="list-style-type: none"> <li>• Especifique el tipo, la textura y el peso del papel en los valores de la impresora para que coincidan con el papel cargado en la bandeja.</li> <li>• Cambie el papel cargado en la bandeja para que coincida con el tipo, la textura y el peso de papel especificados en los valores de la bandeja.</li> </ul>
<p><b>Paso 3</b></p> <p><b>a</b> Según el sistema operativo, especifique el tipo, la textura y el peso del papel en Preferencias de impresión o en el cuadro de diálogo Imprimir.</p> <p><b>b</b> Vuelva a enviar el trabajo de impresión.</p> <p>¿Sigue siendo demasiado oscura la impresión?</p>	Vaya al paso 4.	El problema se ha solucionado.
<p><b>Paso 4</b></p> <p>Revise el papel cargado en la bandeja para comprobar si las terminaciones tienen una textura áspera o rugosa.</p> <p>¿Está imprimiendo en papel de textura áspera o rugosa?</p>	En el panel de control de la impresora, en el menú Textura del papel, cambie el valor de la textura para que coincida con el papel en el que está imprimiendo.	Vaya al paso 5.
<p><b>Paso 5</b></p> <p><b>a</b> Cargue papel de un paquete nuevo.</p> <p><b>Nota:</b> El papel está mojado debido al alto nivel de humedad. Guarde el papel en su embalaje original hasta que lo vaya a utilizar.</p> <p><b>b</b> Vuelva a enviar el trabajo de impresión.</p> <p>¿Sigue siendo demasiado oscura la impresión?</p>	Vaya al paso 6.	El problema se ha solucionado.
<p><b>Paso 6</b></p> <p>Sustituya la unidad de imagen y vuelva a enviar el trabajo de impresión.</p> <p>¿Sigue siendo demasiado oscura la impresión?</p>	Póngase en contacto con <a href="#">técnica, asistencia</a> .	El problema se ha solucionado.

## La impresión es demasiado clara



Acción	Sí	No
<p><b>Paso 1</b></p> <p><b>a</b> En el menú Calidad del panel de control de la impresora, aumente la intensidad del tóner.</p> <p><b>Nota:</b> El valor predeterminado de fábrica es 8.</p> <p><b>b</b> Vuelva a enviar el trabajo de impresión.</p> <p>¿Sigue siendo demasiado clara la impresión?</p>	Vaya al paso 2.	El problema se ha solucionado.
<p><b>Paso 2</b></p> <p>En el panel de control de la impresora, en el menú Papel, defina el tipo, la textura y el peso del papel para que coincidan con el papel cargado en la bandeja.</p> <p>¿Se ha definido en la bandeja el tipo, la textura y el peso del papel cargado?</p>	Vaya al paso 3.	Cambie el tipo, la textura y el peso del papel para que coincidan con los del papel cargado en la bandeja.
<p><b>Paso 3</b></p> <p><b>a</b> Según el sistema operativo, especifique el tipo, la textura y el peso del papel en Preferencias de impresión o en el cuadro de diálogo Imprimir.</p> <p><b>b</b> Vuelva a enviar el trabajo de impresión.</p> <p>¿Sigue siendo demasiado clara la impresión?</p>	Vaya al paso 4.	El problema se ha solucionado.
<p><b>Paso 4</b></p> <p>Compruebe que los acabados del papel no sean ásperos ni rugosos.</p> <p>¿Está imprimiendo en papel de textura áspera o rugosa?</p>	En el panel de control de la impresora, en el menú Textura del papel, cambie el valor de la textura para que coincida con el papel en el que está imprimiendo.	Vaya al paso 5.
<p><b>Paso 5</b></p> <p><b>a</b> Cargue papel de un paquete nuevo.</p> <p><b>Nota:</b> El papel está mojado debido al alto nivel de humedad. Guarde el papel en su embalaje original hasta que lo vaya a utilizar.</p> <p><b>b</b> Vuelva a enviar el trabajo de impresión.</p> <p>¿Sigue siendo demasiado clara la impresión?</p>	Vaya al paso 6.	El problema se ha solucionado.

Acción	Sí	No
<p><b>Paso 6</b></p> <p><b>a</b> Redistribuya el tóner en la unidad de imagen.</p> <ol style="list-style-type: none"> <li>1 Extraiga el cartucho de tóner y, a continuación, la unidad de imagen.</li> <li>2 Agite firmemente la unidad de imagen.</li> </ol> <p><b>Advertencia—Posibles daños:</b> No exponga la unidad de imagen a la luz directa durante más de diez minutos. Una exposición prolongada a la luz puede producir problemas de calidad de impresión.</p> <ol style="list-style-type: none"> <li>3 Instale la unidad de imagen y, a continuación, el cartucho.</li> </ol> <p><b>b</b> Vuelva a enviar el trabajo de impresión.</p> <p>¿Sigue siendo demasiado clara la impresión?</p>	Vaya al paso 7.	El problema se ha solucionado.
<p><b>Paso 7</b></p> <p>Sustituya la unidad de imagen y vuelva a enviar el trabajo de impresión.</p> <p>¿Sigue siendo demasiado clara la impresión?</p>	Póngase en contacto con <a href="#">técnica, asistencia</a> .	El problema se ha solucionado.

## La impresora imprime páginas en blanco

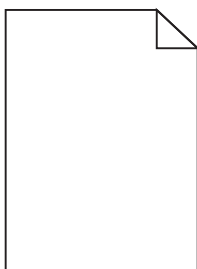

Acción	Sí	No
<p><b>Paso 1</b></p> <p><b>a</b> Asegúrese de que no queden restos de material de embalaje en la unidad de imagen.</p> <ol style="list-style-type: none"> <li>1 Extraiga el cartucho de tóner y, a continuación, la unidad de imagen.</li> <li>2 Asegúrese de que el material de embalaje se haya extraído correctamente de la unidad de imagen.</li> </ol> <p><b>Advertencia—Posibles daños:</b> No exponga la unidad de imagen a la luz directa durante más de diez minutos. Una exposición prolongada a la luz puede producir problemas de calidad de impresión.</p> <ol style="list-style-type: none"> <li>3 Vuelva a instalar la unidad de imagen y, a continuación, el cartucho.</li> </ol> <p><b>b</b> Vuelva a enviar el trabajo de impresión.</p> <p>¿Siguen imprimiéndose páginas en blanco?</p>	Vaya al paso 2.	El problema se ha solucionado.



Acción	Sí	No
<p><b>Paso 2</b></p> <p><b>a</b> Redistribuya el tóner en la unidad de imagen.</p> <p><b>1</b> Extraiga el cartucho de tóner y, a continuación, la unidad de imagen.</p> <p><b>2</b> Agite firmemente la unidad de imagen.</p> <p><b>Advertencia—Posibles daños:</b> No exponga la unidad de imagen a la luz directa durante más de diez minutos. Una exposición prolongada a la luz puede producir problemas de calidad de impresión.</p> <p><b>3</b> Vuelva a instalar la unidad de imagen y, a continuación, el cartucho.</p> <p><b>b</b> Vuelva a enviar el trabajo de impresión.</p> <p>¿Siguen imprimiéndose páginas en blanco?</p>	Vaya al paso 3.	El problema se ha solucionado.
<p><b>Paso 3</b></p> <p>Sustituya la unidad de imagen y vuelva a enviar el trabajo de impresión.</p> <p>¿Siguen imprimiéndose páginas en blanco?</p>	Póngase en contacto con <a href="#">técnica, asistencia</a> .	El problema se ha solucionado.

## La impresora imprime páginas completamente negras



Acción	Sí	No
<p><b>Paso 1</b></p> <p><b>a</b> Vuelva a instalar la unidad de imagen.</p> <p><b>1</b> Extraiga el cartucho de tóner y, a continuación, la unidad de imagen.</p> <p><b>Advertencia—Posibles daños:</b> No exponga la unidad de imagen a la luz directa durante más de diez minutos. Una exposición prolongada a la luz puede producir problemas de calidad de impresión.</p> <p><b>2</b> Instale la unidad de imagen y, a continuación, el cartucho.</p> <p><b>b</b> Vuelva a enviar el trabajo de impresión.</p> <p>¿Está imprimiendo la impresora páginas completamente negras?</p>	Vaya al paso 2.	El problema se ha solucionado.
<p><b>Paso 2</b></p> <p>Sustituya la unidad de imagen y vuelva a enviar el trabajo de impresión.</p> <p>¿Está imprimiendo la impresora páginas completamente negras?</p>	Póngase en contacto con <a href="#">técnica, asistencia</a> .	El problema se ha solucionado.

### Defectos repetitivos en las impresiones

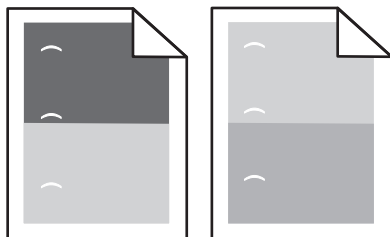

Acción	Sí	No
<p><b>Paso 1</b></p> <p><b>a</b> Sustituya la unidad de imagen si la distancia entre los defectos es igual a cualquiera de los siguientes valores:</p> <ul style="list-style-type: none"> <li>• 47,8 mm (1,88 pulg.)</li> <li>• 96,8 mm (3,81 pulg.)</li> <li>• 28,5 mm (1,12 pulg.)</li> </ul> <p><b>b</b> Vuelva a enviar el trabajo de impresión.</p> <p>¿Siguen apareciendo los defectos repetitivos en las impresiones?</p>	<p>Vaya al paso 2.</p>	<p>El problema se ha solucionado.</p>
<p><b>Paso 2</b></p> <p><b>a</b> Sustituya el fusor si la distancia entre los defectos es igual a cualquiera de los siguientes valores:</p> <ul style="list-style-type: none"> <li>• 94,25 mm (3,71 pulg.)</li> <li>• 95,2 mm (3,75 pulg.)</li> </ul> <p><b>b</b> Vuelva a enviar el trabajo de impresión.</p> <p>¿Siguen apareciendo los defectos repetitivos en las impresiones?</p>	<p>Póngase en contacto con <a href="#">técnica, asistencia</a>.</p>	<p>El problema se ha solucionado.</p>

### Imágenes borrosas en las impresiones

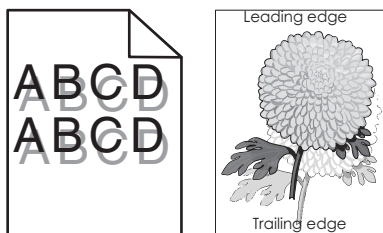

Acción	Sí	No
<b>Paso 1</b> Cargue en la bandeja papel de tipo y peso correctos.  ¿Se ha cargado en la bandeja papel de tipo y peso correctos?	Vaya al paso 2.	Cargue en la bandeja papel de tipo y peso correctos.
<b>Paso 2</b> En el panel de control de la impresora, en el menú Papel, defina el tipo y el peso del papel para que coincidan con el papel cargado en la bandeja.  ¿Se ha definido en la bandeja el tipo y el peso del papel cargado?	Vaya al paso 3.	Cambie el papel cargado en la bandeja para que coincida con el tipo y el peso de papel especificados en los valores de la bandeja.
<b>Paso 3</b> <b>a</b> Según el sistema operativo, especifique el tipo y el peso del papel en Preferencias de impresión o en el cuadro de diálogo Imprimir. <b>b</b> Vuelva a enviar el trabajo de impresión.  ¿Siguen apareciendo imágenes borrosas en las impresiones?	Vaya al paso 4.	El problema se ha solucionado.
<b>Paso 4</b> Sustituya la unidad de imagen y vuelva a enviar el trabajo de impresión.  ¿Siguen apareciendo imágenes borrosas en las impresiones?	Póngase en contacto con <a href="#">técnica, asistencia</a> .	El problema se ha solucionado.

## Impresión sesgada

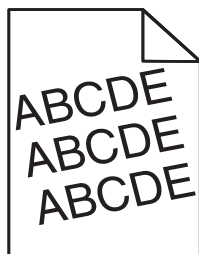

Acción	Sí	No
<b>Paso 1</b> <b>a</b> Mueva las guías de anchura y longitud de la bandeja hasta las posiciones correctas para el tamaño del papel cargado. <b>b</b> Vuelva a enviar el trabajo de impresión.  ¿Sigue estando sesgada la impresión?	Vaya al paso 2.	El problema se ha solucionado.
<b>Paso 2</b> <b>a</b> Compruebe si la impresión se efectúa en el papel que admite la impresora. <b>b</b> Vuelva a enviar el trabajo de impresión.  ¿Sigue estando sesgada la impresión?	Póngase en contacto con <a href="#">técnica, asistencia</a> .	El problema se ha solucionado.

## Líneas horizontales a trazos en las impresiones

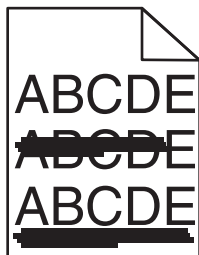

Acción	Sí	No
<p><b>Paso 1</b></p> <p><b>a</b> Según el sistema operativo, especifique la bandeja o el alimentador en Preferencias de impresión o en el cuadro de diálogo Imprimir.</p> <p><b>b</b> Vuelva a enviar el trabajo de impresión.</p> <p>¿Aparecen líneas horizontales a trazos en las impresiones?</p>	Vaya al paso 2.	El problema se ha solucionado.
<p><b>Paso 2</b></p> <p>En el panel de control de la impresora, en el menú Papel, defina el tipo y el peso del papel para que coincidan con el papel cargado en la bandeja.</p> <p>¿Coinciden el tipo y el peso del papel con el tipo y el peso del papel cargado en la bandeja?</p>	Vaya al paso 3.	Cambie el tipo y el peso del papel para que coincidan con los del papel cargado en la bandeja.
<p><b>Paso 3</b></p> <p><b>a</b> Cargue papel de un paquete nuevo.</p> <p><b>Nota:</b> El papel está mojado debido al alto nivel de humedad. Guarde el papel en su embalaje original hasta que lo vaya a utilizar.</p> <p><b>b</b> Vuelva a enviar el trabajo de impresión.</p> <p>¿Aparecen líneas horizontales a trazos en las impresiones?</p>	Vaya al paso 4.	El problema se ha solucionado.
<p><b>Paso 4</b></p> <p><b>a</b> Vuelva a instalar la unidad de imagen.</p> <p><b>1</b> Extraiga el cartucho de tóner y, a continuación, la unidad de imagen.</p> <p><b>Advertencia—Posibles daños:</b> No exponga la unidad de imagen a la luz directa durante más de diez minutos. Una exposición prolongada a la luz puede producir problemas de calidad de impresión.</p> <p><b>2</b> Instale la unidad de imagen y, a continuación, el cartucho.</p> <p><b>b</b> Vuelva a enviar el trabajo de impresión.</p> <p>¿Aparecen líneas horizontales a trazos en las impresiones?</p>	Vaya al paso 5.	El problema se ha solucionado.
<p><b>Paso 5</b></p> <p>Sustituya la unidad de imagen y vuelva a enviar el trabajo de impresión.</p> <p>¿Aparecen líneas horizontales a trazos en las impresiones?</p>	Póngase en contacto con <a href="#">técnica, asistencia</a> .	El problema se ha solucionado.

## Líneas verticales a trazos en las impresiones

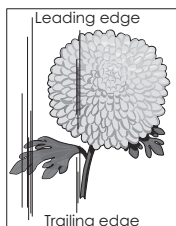
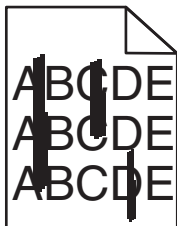

Acción	Sí	No
<p><b>Paso 1</b></p> <p><b>a</b> Según el sistema operativo, especifique el tipo, la textura y el peso del papel en Preferencias de impresión o en el cuadro de diálogo Imprimir.</p> <p><b>b</b> Vuelva a enviar el trabajo de impresión.</p> <p>¿Aparecen líneas verticales a trazos en las impresiones?</p>	Vaya al paso 2.	El problema se ha solucionado.
<p><b>Paso 2</b></p> <p>En el panel de control de la impresora, en el menú Papel, defina la textura, el tipo y el peso del papel para que coincidan con el papel cargado en la bandeja.</p> <p>¿Coinciden la textura, el tipo y el peso del papel con el papel de la bandeja?</p>	Vaya al paso 3.	<p>Realice al menos una de las acciones siguientes:</p> <ul style="list-style-type: none"> <li>• Especifique el la textura, el tipo y el peso del papel en los valores de la impresora para que coincidan con el papel cargado en la bandeja.</li> <li>• Cambie el papel cargado en la bandeja para que coincida con la textura, el tipo y el peso de papel especificados en los valores de la bandeja.</li> </ul>
<p><b>Paso 3</b></p> <p><b>a</b> Cargue papel de un paquete nuevo.</p> <p><b>Nota:</b> El papel está mojado debido al alto nivel de humedad. Guarde el papel en su embalaje original hasta que lo vaya a utilizar.</p> <p><b>b</b> Vuelva a enviar el trabajo de impresión.</p> <p>¿Aparecen líneas verticales a trazos en las impresiones?</p>	Vaya al paso 4.	El problema se ha solucionado.

Acción	Sí	No
<p><b>Paso 4</b></p> <p><b>a</b> Vuelva a instalar la unidad de imagen.</p> <p><b>1</b> Extraiga el cartucho de tóner y, a continuación, la unidad de imagen.</p> <p><b>Advertencia—Posibles daños:</b> No exponga la unidad de imagen a la luz directa durante más de diez minutos. Una exposición prolongada a la luz puede producir problemas de calidad de impresión.</p> <p><b>2</b> Instale la unidad de imagen y, a continuación, el cartucho.</p> <p><b>b</b> Vuelva a enviar el trabajo de impresión.</p> <p>¿Aparecen líneas verticales a trazos en las impresiones?</p>	Vaya al paso 5.	El problema se ha solucionado.
<p><b>Paso 5</b></p> <p>Sustituya la unidad de imagen y vuelva a enviar el trabajo de impresión.</p> <p>¿Aparecen líneas verticales a trazos en las impresiones?</p>	Póngase en contacto con <a href="#">técnica, asistencia</a> o el proveedor de impresoras Dell.	El problema se ha solucionado.

### La impresión de transparencias es de baja calidad

Acción	Sí	No
<p><b>Paso 1</b></p> <p>En el panel de control de la impresora, en el menú Papel, defina el tipo de papel para que coincida con el papel cargado en la bandeja.</p> <p>¿Se ha definido en Transparencia el tipo de papel de la bandeja?</p>	Vaya al paso 2.	Defina el tipo de papel en Transparencia.
<p><b>Paso 2</b></p> <p><b>a</b> Compruebe que utilice un tipo de transparencia recomendado.</p> <p><b>b</b> Vuelva a enviar el trabajo de impresión.</p> <p>¿Sigue siendo mala la calidad de impresión?</p>	Póngase en contacto con <a href="#">técnica, asistencia</a> .	El problema se ha solucionado.

### Aparecen manchas de tóner en las impresiones

Acción	Sí	No
<p>Sustituya la unidad de imagen y vuelva a enviar el trabajo de impresión.</p> <p>¿Aparecen manchas de tóner en las impresiones?</p>	Póngase en contacto con <a href="#">técnica, asistencia</a> .	El problema se ha solucionado.

### Aparecen manchas de fondo o tóner borroso en las impresiones

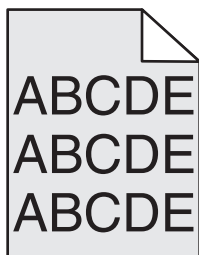

Acción	Sí	No
<p><b>Paso 1</b></p> <p><b>a</b> Vuelva a instalar la unidad de imagen.</p> <p><b>1</b> Extraiga el cartucho de tóner y, a continuación, la unidad de imagen.</p> <p><b>Advertencia—Posibles daños:</b> No exponga la unidad de imagen a la luz directa durante más de diez minutos. Una exposición prolongada a la luz puede producir problemas de calidad de impresión.</p> <p><b>2</b> Instale la unidad de imagen y, a continuación, el cartucho.</p> <p><b>b</b> Vuelva a enviar el trabajo de impresión.</p> <p>¿Han desaparecido las manchas de fondo o el tóner borroso de las impresiones?</p>	El problema se ha solucionado.	Vaya al paso 2.
<p><b>Paso 2</b></p> <p>Sustituya la unidad de imagen y vuelva a enviar el trabajo de impresión.</p> <p>¿Han desaparecido las manchas de fondo o el tóner borroso de las impresiones?</p>	El problema se ha solucionado.	Póngase en contacto con <a href="#">técnica, asistencia</a> .

## El tóner se difumina

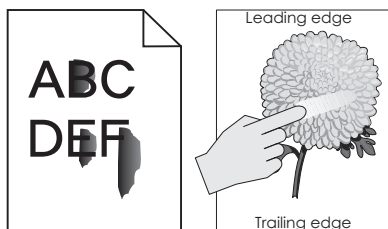

Acción	Sí	No
<p><b>Paso 1</b></p> <p>En el menú Papel del panel de control de la impresora, compruebe el tipo y el peso del papel.</p> <p>¿El tipo de papel y peso del papel coinciden con el papel cargado en la bandeja?</p>	Vaya al paso 2.	Especifique el tipo y el peso del papel en los valores de la impresora para que coincidan con el papel cargado en la bandeja.
<p><b>Paso 2</b></p> <p>Compruebe que no esté imprimiendo en papel con acabados de textura áspera o rugosa.</p> <p>¿Está imprimiendo en papel de textura áspera o rugosa?</p>	En el menú Papel del panel de control de la impresora, defina la textura del papel.	Vaya al paso 3.
<p><b>Paso 3</b></p> <p><b>a</b> En el menú Peso del papel del panel de control de la impresora, defina Peso pesado en Pesado.</p> <p><b>b</b> Vuelva a enviar el trabajo de impresión.</p> <p>¿Roza el tóner?</p>	Vaya al paso 4.	El problema se ha solucionado.

Acción	Sí	No
<p><b>Paso 4</b></p> <p><b>a</b> Habilite el modo silencioso. En el panel de control de la impresora, navegue hasta: <b>Valores &gt;Valores generales &gt;Modo silencioso &gt;Activado</b></p> <p><b>b</b> Vuelva a enviar el trabajo de impresión.</p> <p>¿Roza el tóner?</p>	<p>Póngase en contacto con <a href="#">técnica, asistencia</a> o el proveedor de impresoras Dell.</p>	<p>El problema se ha solucionado.</p>

## Densidad de impresión desigual

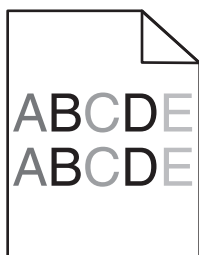

Acción	Sí	No
<p>Sustituya la unidad de imagen y vuelva a enviar el trabajo de impresión.</p> <p>¿Es desigual la densidad de impresión?</p>	<p>Póngase en contacto con <a href="#">técnica, asistencia</a>.</p>	<p>El problema se ha solucionado.</p>

## Aparecen espacios en blanco verticales en las impresiones

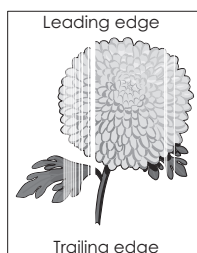

Acción	Sí	No
<p><b>Paso 1</b></p> <p><b>a</b> Compruebe que el programa de software utilice un modelo de relleno correcto.</p> <p><b>b</b> Vuelva a enviar el trabajo de impresión.</p> <p>¿Aparecen espacios en blanco verticales en las impresiones?</p>	<p>Vaya al paso 2.</p>	<p>El problema se ha solucionado.</p>
<p><b>Paso 2</b></p> <p><b>a</b> En el panel de control de la impresora, en el menú Papel, defina el tipo y el peso del papel para que coincidan con el papel cargado en la bandeja.</p> <p><b>b</b> Vuelva a enviar el trabajo de impresión.</p> <p>¿Aparecen espacios en blanco verticales en las impresiones?</p>	<p>Vaya al paso 3.</p>	<p>El problema se ha solucionado.</p>



Acción	Sí	No
<p><b>Paso 3</b></p> <p>Compruebe que utilice un tipo de papel recomendado.</p> <p><b>a</b> Cargue la bandeja o alimentador especificado con un tipo de papel recomendado.</p> <p><b>b</b> Vuelva a enviar el trabajo de impresión.</p> <p>¿Aparecen espacios en blanco verticales en las impresiones?</p>	Vaya al paso 4.	El problema se ha solucionado.
<p><b>Paso 4</b></p> <p><b>a</b> Redistribuya el tóner en la unidad de imagen.</p> <p><b>1</b> Extraiga el cartucho de tóner y, a continuación, la unidad de imagen.</p> <p><b>2</b> Agite firmemente la unidad de imagen.</p> <p><b>Advertencia—Posibles daños:</b> No exponga la unidad de imagen a la luz directa durante más de diez minutos. Una exposición prolongada a la luz puede producir problemas de calidad de impresión.</p> <p><b>3</b> Vuelva a instalar la unidad de imagen y, a continuación, el cartucho.</p> <p><b>b</b> Vuelva a enviar el trabajo de impresión.</p> <p>¿Aparecen espacios en blanco verticales en las impresiones?</p>	Vaya al paso 5.	El problema se ha solucionado.
<p><b>Paso 5</b></p> <p>Sustituya la unidad de imagen y vuelva a enviar el trabajo de impresión.</p> <p>¿Aparecen espacios en blanco verticales en las impresiones?</p>	Póngase en contacto con <a href="#">técnica, asistencia</a> .	El problema se ha solucionado.

## No se abre el servidor Web incorporado

Acción	Sí	No
<p><b>Paso 1</b></p> <p><b>a</b> Encienda la impresora.</p> <p><b>b</b> Abra un explorador web y, a continuación, escriba la dirección IP de la impresora.</p> <p><b>c</b> Pulse <b>Intro</b>.</p> <p>¿Se abre Embedded Web Server?</p>	El problema se ha solucionado.	Vaya al paso 2.

Acción	Sí	No
<p><b>Paso 2</b> Asegúrese de que la dirección IP de la impresora es correcta.</p> <p><b>a</b> Verá la dirección IP de la impresora:</p> <ul style="list-style-type: none"> <li>• En la sección TCP/IP en el menú Red/Puertos</li> <li>• Imprimir una página de configuración de red o la página de valores del menú y, después, localizar la sección TCP/IP</li> </ul> <p><b>Nota:</b> Una dirección IP aparece como cuatro grupos de números separados por puntos, como 123.123.123.123.</p> <p><b>b</b> Abra un explorador web y, a continuación, escriba la dirección IP.</p> <p><b>Nota:</b> En función de la configuración de la red, puede que tenga que escribir "https://" en lugar de "http://" antes de la dirección IP de la impresora para acceder a Embedded Web Server.</p> <p><b>c</b> Pulse <b>Intro</b>.</p> <p>¿Se abre Embedded Web Server?</p>	El problema se ha solucionado.	Vaya al paso 3.
<p><b>Paso 3</b> Compruebe si la red funciona.</p> <p><b>a</b> Imprima una página de configuración de la red.</p> <p><b>b</b> Consulte la primera sección de la página de configuración de red y confirme que el estado es Conectado.</p> <p><b>Nota:</b> Si el estado es Sin conexión, es posible que la conexión sea intermitente o que el cable de red esté defectuoso. Póngase en contacto con el personal de soporte del sistema para obtener una solución y, a continuación, imprima otra página de configuración de la red.</p> <p><b>c</b> Abra un explorador web y, a continuación, escriba la dirección IP de la impresora.</p> <p><b>d</b> Pulse <b>Intro</b>.</p> <p>¿Se abre Embedded Web Server?</p>	El problema se ha solucionado.	Vaya al paso 4.
<p><b>Paso 4</b> Compruebe si las conexiones de los cables con la impresora y el servidor de impresión están bien fijadas.</p> <p><b>a</b> Conecte los cables correctamente. Para obtener más información, consulte la documentación de instalación incluida con la impresora.</p> <p><b>b</b> Abra un explorador web y, a continuación, escriba la dirección IP de la impresora.</p> <p><b>c</b> Pulse <b>Intro</b>.</p> <p>¿Se abre Embedded Web Server?</p>	El problema se ha solucionado.	Vaya al paso 5.
<p><b>Paso 5</b> Desactive temporalmente los servidores proxy web.</p> <p>Es posible que los servidores proxy bloqueen o limiten el acceso a ciertos sitios web, como Embedded Web Server.</p> <p>¿Se abre Embedded Web Server?</p>	El problema se ha solucionado.	Póngase en contacto con el personal de asistencia técnica.

## Contactar con el departamento de asistencia técnica

Cuando llame al servicio de asistencia técnica, describa el problema que tiene, el mensaje de la pantalla de la impresora y los pasos que ya ha realizado para encontrar una solución.

Debe conocer el tipo de modelo de impresora y el número de etiqueta de servicio o el código de servicio rápido. Para obtener más información, consulte la etiqueta de la cubierta superior frontal interna o en la parte posterior de la impresora. El número de etiqueta de servicio aparece también en la página de valores del menú.

Para obtener más información, visite el sitio web de asistencia de Dell en [www.dell.com/support/printers](http://www.dell.com/support/printers).

# Apéndice

## Política de asistencia técnica de Dell

La prestación de asistencia técnica por parte de un técnico precisa de la colaboración y participación del cliente durante el proceso de solución de problemas. Este proceso conlleva el restablecimiento del sistema operativo, el software de aplicaciones y los controladores de hardware a la configuración original predeterminada con la que Dell proporciona dichos elementos. También se lleva a cabo la comprobación del funcionamiento adecuado de la impresora y de todo el hardware instalado por Dell. Además de este tipo de asistencia con la ayuda de un técnico, también puede obtener asistencia técnica en línea en el Servicio de atención al cliente de Dell. Existen otras opciones adicionales de asistencia técnica previo pago de dichos servicios.

Dell proporciona asistencia técnica limitada para la impresora y cualquier periférico y software de Dell que esté instalado. La asistencia técnica para componentes de software y dispositivos periféricos de otras empresas corre a cargo de los fabricantes originales, entre los que se incluyen aquellos componentes adquiridos e instalados mediante Software y Peripherals (DellWare), ReadyWare y Custom Factory Integration (CFI/DellPlus).

## Información de contacto de Dell

Puede acceder al servicio de atención al cliente de Dell en [www.dell.com/support/printers](http://www.dell.com/support/printers).

Puede ponerse en contacto con Dell electrónicamente a través de las siguientes direcciones:

- Internet

[www.dell.com/](http://www.dell.com/)

[www.dell.com/ap/](http://www.dell.com/ap/) (solo para países de Asia y el Pacífico)

[www.dell.com/jp/](http://www.dell.com/jp/) (solo para Japón)

[www.euro.dell.com](http://www.euro.dell.com) (solo para Europa)

[www.dell.com/la/](http://www.dell.com/la/) (solo para países de Latinoamérica y el Caribe)

[www.dell.ca](http://www.dell.ca) (solo para Canadá)

- Protocolo de transferencia de archivos (FTP) anónimo

[ftp.dell.com](ftp://ftp.dell.com)

Conéctese como usuario: anónimo y utilice su dirección de correo electrónico como contraseña.

- Servicio de asistencia electrónica

[mobile\\_support@us.dell.com](mailto:mobile_support@us.dell.com)

[support@us.dell.com](mailto:support@us.dell.com)

[la-techsupport@dell.com](mailto:la-techsupport@dell.com) (solo para países de Latinoamérica y el Caribe)

[apsupport@dell.com](mailto:apsupport@dell.com) (solo para países de Asia y el Pacífico)

[support.jp.dell.com](mailto:support.jp.dell.com) (solo para Japón)

[support.euro.dell.com](mailto:support.euro.dell.com) (solo para Europa)

- Servicio de presupuesto electrónico

[apmarketing@dell.com](mailto:apmarketing@dell.com) (solo para países de Asia y el Pacífico)

[sales\\_canada@dell.com](mailto:sales_canada@dell.com) (solo para Canadá)

## **Política de garantía y devolución**

Dell Inc. ("Dell") fabrica sus productos de hardware a partir de partes y componentes nuevos o equivalentes a los nuevos de acuerdo con las prácticas estándar de la industria. Para obtener más información acerca de la garantía Dell para su impresora, consulte la *Guía de información del producto*.

# Índice alfabético

## ¿

¿Restaurar trabajos en espera? 181

## [

[31.xy] Reinstalar cartucho que falta o no responde 178

[31.xy] Reinstalar unidad de imagen que falta o no responde 179

[31.xy] Sustituir fusor que falta o no responde 179

[31.xy] Sustituir unidad de imagen defectuosa 180

[32.xy] Sustituir el fusor no admitido 180

[32.xy] Sustituir fusor no admitido 180

[32.xy] Sustituir unidad de imagen no admitida 181

[33.xy] Para [consumibles] que no sean de Dell, consulte la guía del usuario 176

[34] Tamaño de papel incorrecto, abrir [origen del papel] 170

[35] Memoria insuficiente para admitir característica Guardar recursos 172

[37] Memoria insuficiente para clasificar trabajo 172

[37] Memoria insuficiente para desfragmentar memoria flash 172

[37] Memoria insuficiente, se han eliminado algunos trabajos en espera 172

[37] Memoria insuficiente; algunos trabajos en espera no se restaurarán 172

[38] Memoria llena 175

[39] Página compleja; puede que algunos datos no se hayan imprimido 168

[50] Error de fuente PPDS 177

[51] Flash defectuosa detectada 168

[52] No hay suficiente espacio en memoria flash para recursos 176

[53] Flash sin formato detectado 183

[54] Error [x] de software en red 175

[54] Error de software en red estándar 181

[55] Opción no admitida en la ranura [x] 183

[56] Puerto paralelo [x] desactivado 177

[56] Puerto serie [x] desactivado 181

[56] Puerto USB [x] desactivado 183

[56] Puerto USB estándar desactivado 181

[57] Cambio en configuración; algunos trabajos en espera no se han restaurado 168

[58] Demasiadas bandejas de salida instaladas 182

[58] Demasiadas bandejas instaladas 182

[58] Demasiadas opciones flash instaladas 182

[58] Demasiados discos instalados 182

[59] Bandeja [x] incompatible 170

[59] Bandeja de salida [x] incompatible 170

[61] Extraer disco defectuoso 179

[62] Disco lleno 168

[80.xy] Kit de mantenimiento agotado 175

[80.xy] Kit de mantenimiento casi agotado 175

[80.xy] Kit de mantenimiento muy bajo, [x] número de páginas aproximadas 175

[80.xy] Sustituir kit de mantenimiento, 0 páginas restantes aproximadas 180

[84.xy] Sustituir unidad de imagen, 0 páginas restantes aproximadas 180

[84.xy] Unidad de imagen agotada. 169

[84.xy] Unidad de imagen casi agotada 169

[84.xy] Unidad de imagen muy baja, [x] páginas restantes aproximadas 169

[88.xy] Cartucho bajo 166

[88.xy] Cartucho casi agotado 166

[88.xy] Cartucho muy bajo, [x] páginas restantes aproximadas 166

[88.xy] Sustituir cartucho, 0 páginas restantes aproximadas 180

[x] páginas atascadas, eliminar atasco en bandeja estándar.

[203] 153

[x]-páginas atascadas, abrir bandeja [x]. [24x] 157

[x]-páginas atascadas, abrir la puerta posterior superior e inferior.

[231–234] 154

[x]-páginas atascadas, abrir la puerta posterior superior.

[202] 152

[x]-páginas atascadas, levantar cubierta frontal para extraer cartucho. [200–201] 150

[x]-páginas atascadas, retirar la bandeja 1 para limpiar el dúplex.

[235–239] 156

[x]-páginas atascadas, retirar papel, abrir la puerta posterior de la unidad. Dejar papel en salida.

[43y.xx] 161

[x]-páginas atascadas, retirar papel, abrir puerta de grapadora. Dejar papel en salida. [455–457] 163

[x]-páginas atascadas, retirar papel, abrir puerta posterior de buzón. Dejar papel en salida.

[41y.xx] 159

[x]-páginas atascadas, retirar papel, abrir puerta posterior de grapadora. Dejar papel en salida.

[451] 162

[x]-páginas atascadas, vaciar alimentador manual. [250] 157

## A

Acabado, menú 112

acceso al Centro de monitor de estado 143

administración de los mensajes de la impresora 143  
 admitidas, unidades flash 70  
 admitidos, tipos y pesos de papel  
 opciones de salida 65  
 agregar opciones de hardware  
 controlador de impresora 33  
 AirPrint  
 uso 71  
 ajuste de intensidad del tóner 68  
 ajuste de modo de suspensión 126  
 ajuste del brillo de la pantalla de la impresora 127  
 Algunos trabajos en espera no se han restaurado 181  
 alimentador multiuso  
 carga 52  
 almacenamiento  
 papel 63  
 suministros 134  
 almacenamiento de trabajos de impresión 72  
 anulación de enlace de bandejas 56  
 aparecen imágenes comprimidas en las impresiones 201  
 AppleTalk, menú 92  
 asistente de configuración inalámbrica  
 uso 35  
 atascos  
 acceso 148  
 cómo evitar 146  
 descripción de los mensajes 148  
 atascos de papel  
 cómo evitar 146  
 atascos de papel, borrado  
 dentro de la impresora 150  
 detrás de la puerta  
 posterior 152, 154  
 en el alimentador multiuso 157  
 en el área del dúplex 156  
 en la bandeja 157  
 en la bandeja estándar 153  
 en la grapadora 163  
 en la puerta posterior de la grapadora 162  
 en la puerta posterior de la unidad 161  
 en la puerta posterior del buzón 159  
 atascos, borrado  
 dentro de la impresora 150

detrás de la puerta  
 posterior 152, 154  
 en el alimentador multiuso 157  
 en el área del dúplex 156  
 en la bandeja 157  
 en la bandeja estándar 153  
 en la grapadora 163  
 en la puerta posterior de la grapadora 162  
 en la puerta posterior de la unidad 161  
 en la puerta posterior del buzón 159  
 atascos, evitar 63

## B

Bandeja de 2100 hojas  
 carga 46  
 instalación 30  
 Bandeja de 550 hojas  
 instalación 30  
 bandeja estándar  
 carga 40  
 bandeja estándar de 550 hojas  
 carga 40  
 bandeja opcional de 550 hojas  
 carga 40  
 bandejas  
 desenlace 56  
 enlace 56  
 bloqueo de seguridad 128  
 bloqueo, seguridad 128  
 borrado de la memoria del disco duro 130  
 borrado de la memoria del disco duro de la impresora  
 borrar 130  
 borrado de la memoria no volátil 129  
 borrado de la memoria volátil 129  
 borrado del disco duro de la impresora 130  
 botón de pulsación, método de configuración  
 uso 36  
 Botón Inicio  
 panel de control de la impresora 11  
 Botón Parar o Cancelar  
 panel de control de la impresora 11

Botón Reposo  
 panel de control de la impresora 11  
 botones, panel de control de la impresora 11  
 búsqueda de más información sobre la impresora 7

## C

cables  
 Ethernet 31  
 USB 31  
 caja del perforador  
 vaciado 133  
 Cambiar [origen del papel] a [cadena personalizada], cargar [orientación] 166  
 Cambiar [origen del papel] a [nombre de tipo personalizado], cargar [orientación] 166  
 Cambiar [origen del papel] a [tamaño del papel] cargar [orientación] 167  
 cambiar de [origen] a [tipo de papel] [tamaño del papel], cargar [orientación] 167  
 cancelación de un trabajo de impresión  
 desde el panel de control de la impresora 74  
 desde un equipo 74  
 características del papel 59  
 carga  
 alimentador multiuso 52  
 Bandeja de 2100 hojas 46  
 bandeja estándar de 550 hojas 40  
 bandeja opcional de 550 hojas 40  
 cabecera en alimentador multiuso 52  
 cabecera en bandeja de 2100 hojas 46  
 cabecera en bandejas 40  
 cartulina 52  
 sobres 52  
 transparencias 52  
 Cargar [origen del papel] con [cadena personalizada] [orientación] 173  
 Cargar [origen del papel] con [nombre de tipo personalizado] [orientación del papel] 173

- Cargar [origen del papel] con [tamaño del papel] [orientación del papel] 173
  - Cargar [origen del papel] con [tipo de papel] [tamaño del papel] [orientación del papel] 174
  - Cargar alimentador manual [tipo del papel] [tamaño del papel] [orientación del papel] 175
  - Cargar alimentador manual con [cadena personalizada] [orientación del papel] 174
  - Cargar alimentador manual con [nombre de tipo personalizado] [orientación del papel] 174
  - Cargar alimentador manual con [tamaño del papel] [orientación del papel] 174
  - Cargar grapas 173
  - cartucho de grapas
    - sustitución 139
  - cartucho de tóner
    - sustitución 135, 137
  - cartulina
    - carga 52
    - consejos 58
  - Centro de control de estado
    - acceso 143
  - Cerrar la puerta posterior 168
  - Cerrar puerta o insertar cartucho. 167
  - codificación del disco duro de la impresora 130
  - compresión de datos
    - dirección TCP/IP 89
    - tamaño del papel 40
    - tipo de papel 40
  - comprobación de la pantalla virtual mediante Embedded Web Server 143
  - comprobación de una impresora que no responde 184
  - comprobación del estado de suministros y piezas 133, 134
  - Compruebe conexión bandeja [x] 167
  - Concentrador USB no compatible, retírelo 169
  - conectando a una red inalámbrica mediante Embedded Web Server 37
  - utilización del asistente de configuración inalámbrica 35
  - utilización del método de configuración del botón de pulsación 36
  - utilización del método de PIN (número de identificación personal) 36
  - conexión de cables 31
  - configuración
    - varias impresoras 144
  - configuración de impresión por puerto serie 38
  - configuración de los valores de puerto 37
  - Configuración de SMTP, menú 98
  - configuración del tamaño del papel Universal 40
  - Configuración universal, menú 84
  - Configuración, menú 110
  - configuraciones
    - impresora 10
  - Configurar multiuso, menú 79
  - consejos
    - cartulina 58
    - etiquetas, papel 59
    - sobre el uso de sobres 58
    - transparencias 59
  - Consumibles necesarios para completar el trabajo 182
  - consumibles y piezas, estado de
    - comprobar en el panel de control de la impresora 133
  - contactar con el departamento de asistencia técnica 219
  - controlador de impresora
    - opciones de hardware, agregar 33
- D**
- datos confidenciales
    - información sobre seguridad 131
  - declaración de volatilidad 128
  - Dell, impresión móvil
    - uso 71
  - densidad de impresión desigual 216
  - Disco casi lleno. Liberando espacio con seguridad. 169
  - disco duro de la impresora
    - codificar 130
    - eliminar 128
    - extracción 27
  - instalación 23
  - limpiar 130
  - disco duro de la impresora, codificación 130
  - disco, limpieza 130
  - disponibles, opciones internas 13
  - documentos, impresión
    - desde Macintosh 68
    - desde Windows 68
- E**
- eliminación de un disco duro de la impresora 128
  - Embedded Web Server
    - ajuste de brillo 127
    - comprobación del estado de los piezas 134
    - comprobación del estado de los suministros 134
    - copia de valores a otras impresoras 144
    - modificación de los valores de impresión confidencial 144
    - problemas al acceder 217
  - Embedded Web Server — Seguridad: Guía del administrador
    - dónde encontrar 131
  - Emulación PCL, menú 118
  - enlace de bandejas 56
  - envío de la impresora 142
  - Error al leer el concentrador USB. Extraiga el concentrador. 169
  - Error al leer unidad USB. Extraiga la unidad USB. 169
  - Es necesario formatear el disco para utilizarlo en este dispositivo 168
  - espacios en blanco, aparecen 216
  - estado de consumibles y piezas
    - comprobación 133
  - Ethernet, configuración
    - preparación para 34
  - Ethernet, red
    - preparación para configurar impresión Ethernet 34
  - etiquetas, papel
    - consejos 59
  - exterior de la impresora
    - limpieza 132
  - extracción del disco duro de la impresora 27
  - Extraer material de embalaje, [nombre de zona] 179



Extraer papel de [nombre del conjunto de bandejas enlazadas] 179  
 Extraer papel de bandeja [x] 179

## H

HTML, menú 121

## I

Imagen, menú 122

impresión

cancelar desde el panel de control de la impresora 74  
 desde Macintosh 68  
 desde un dispositivo móvil a través de la aplicación de impresión móvil de Dell 71  
 desde un dispositivo móvil con AirPrint 71  
 desde una unidad flash 69  
 desde Windows 68  
 lista de directorios 73  
 lista de muestra de fuentes 73  
 página de configuración de red 39  
 página de valores de menú 38  
 Impresión confidencial, menú 100  
 impresión confidencial, trabajos 72  
 impresión desde Windows 72  
 imprimir desde un equipo Macintosh 72  
 impresión de documentos 68  
 impresión de trabajos confidenciales y otros trabajos en espera  
 desde un equipo Macintosh 72  
 desde Windows 72  
 impresión de una página de configuración de red 39  
 impresión desde una unidad flash 69  
 impresión por puerto serie configuración 38  
 impresora 33  
 configuraciones 10  
 envío 142  
 espacios mínimos 8  
 modelos 10  
 opciones de salida 65  
 selección de una ubicación 8  
 traslado 8, 141, 142

impresora, imprime páginas en blanco 208  
 impresora, información  
 dónde encontrar 7  
 imprimir se ralentiza 198  
 Inalámbrico, menú 91  
 indicador  
 panel de control de la impresora 11  
 información de configuración red inalámbrica 34  
 información de seguridad 5, 6  
 Insertar cartucho grapas 171  
 instalación de bandeja de 2100 hojas 30  
 instalación de bandeja de 550 hojas 30  
 instalación de disco duro de la impresora 23  
 instalación de impresora 33  
 instalación de opciones orden de instalación 29  
 instalación de un puerto de soluciones interno 18  
 instalación de una tarjeta opcional 22  
 Instalar bandeja [x] 171  
 Instalar bandeja de salida [x] 171  
 Intensidad del tóner ajustando 68  
 Introducir bandeja [x] 171  
 Introduzca la caja del perforador 170  
 IPv6, menú 90  
 irregularidades de impresión 204

## L

limpieza  
 exterior de la impresora 132  
 limpieza de la impresora 132  
 líneas horizontales a trazos en las impresiones 212  
 líneas verticales a trazos en las impresiones 213  
 líneas, aparecen 216  
 lista de directorios impresión 73  
 lista de muestra de fuentes impresión 73

## M

memoria  
 tipos instalados en la impresora 128  
 mensajes de la impresora  
 ¿Restaurar trabajos en espera? 181  
 [31.xy] Reinstalar cartucho que falta o no responde 178  
 [31.xy] Reinstalar unidad de imagen que falta o no responde 179  
 [31.xy] Sustituir fusor que falta o no responde 179  
 [31.xy] Sustituir unidad de imagen defectuosa 180  
 [32.xy] Sustituir el fusor no admitido 180  
 [32.xy] Sustituir fusor no admitido 180  
 [32.xy] Sustituir unidad de imagen no admitida 181  
 [33.xy] Para [consumibles] que no sean de Dell, consulte la guía del usuario 176  
 [34] Tamaño de papel incorrecto, abrir [origen del papel] 170  
 [35] Memoria insuficiente para admitir característica Guardar recursos 172  
 [37] Memoria insuficiente para clasificar trabajo 172  
 [37] Memoria insuficiente para desfragmentar memoria flash 172  
 [37] Memoria insuficiente, se han eliminado algunos trabajos en espera 172  
 [37] Memoria insuficiente; algunos trabajos en espera no se restaurarán 172  
 [38] Memoria llena 175  
 [39] Página compleja; puede que algunos datos no se hayan imprimido 168  
 [50] Error de fuente PPDS 177  
 [51] Flash defectuosa detectada 168  
 [52] No hay suficiente espacio en memoria flash para recursos 176

- [53] Flash sin formato detectado 183
- [54] Error [x] de software en red 175
- [54] Error de software en red estándar 181
- [55] Opción no admitida en la ranura [x] 183
- [56] Puerto paralelo [x] desactivado 177
- [56] Puerto serie [x] desactivado 181
- [56] Puerto USB [x] desactivado 183
- [56] Puerto USB estándar desactivado 181
- [57] Cambio en configuración; algunos trabajos en espera no se han restaurado 168
- [58] Demasiadas bandejas de salida instaladas 182
- [58] Demasiadas bandejas instaladas 182
- [58] Demasiadas opciones flash instaladas 182
- [58] Demasiados discos instalados 182
- [59] Bandeja [x] incompatible 170
- [59] Bandeja de salida [x] incompatible 170
- [61] Extraer disco defectuoso 179
- [62] Disco lleno 168
- [80.xy] Kit de mantenimiento agotado 175
- [80.xy] Kit de mantenimiento casi agotado 175
- [80.xy] Kit de mantenimiento muy bajo, [x] número de páginas aproximadas 175
- [80.xy] Sustituir kit de mantenimiento, 0 páginas restantes aproximadas 180
- [84.xy] Sustituir unidad de imagen, 0 páginas restantes aproximadas 180
- [84.xy] Unidad de imagen agotada. 169
- [84.xy] Unidad de imagen casi agotada 169
- [84.xy] Unidad de imagen muy baja, [x] páginas restantes aproximadas 169
- [88.xy] Cartucho bajo 166
- [88.xy] Cartucho casi agotado 166
- [88.xy] Cartucho muy bajo, [x] páginas restantes aproximadas 166
- [88.xy] Sustituir cartucho, 0 páginas restantes aproximadas 180
- [x] páginas atascadas, eliminar atasco en bandeja estándar. [203] 153
- [x]-páginas atascadas, abrir bandeja [x]. [24x] 157
- [x]-páginas atascadas, abrir la puerta posterior superior e inferior. [231–234] 154
- [x]-páginas atascadas, abrir la puerta posterior superior. [202] 152
- [x]-páginas atascadas, levantar cubierta frontal para extraer cartucho. [200–201] 150
- [x]-páginas atascadas, retirar la bandeja 1 para limpiar el dúplex. [235–239] 156
- [x]-páginas atascadas, retirar papel, abrir la puerta posterior de la unidad. Dejar papel en salida. [43y.xx] 161
- [x]-páginas atascadas, retirar papel, abrir puerta de grapadora. Dejar papel en salida. [455–457] 163
- [x]-páginas atascadas, retirar papel, abrir puerta posterior de buzón. Dejar papel en salida. [41y.xx] 159
- [x]-páginas atascadas, retirar papel, abrir puerta posterior de grapadora. Dejar papel en salida. [451] 162
- [x]-páginas atascadas, vaciar alimentador manual. [250] 157
- administración 143
- Algunos trabajos en espera no se han restaurado 181
- Cambiar [origen del papel] a [cadena personalizada], cargar [orientación] 166
- Cambiar [origen del papel] a [nombre de tipo personalizado], cargar [orientación] 166
- Cambiar [origen del papel] a [tamaño del papel] cargar [orientación] 167
- cambiar de [origen] a [tipo de papel] [tamaño del papel], cargar [orientación] 167
- Cargar [origen del papel] con [cadena personalizada] [orientación] 173
- Cargar [origen del papel] con [nombre de tipo personalizado] [orientación del papel] 173
- Cargar [origen del papel] con [tamaño del papel] [orientación del papel] 173
- Cargar [origen del papel] con [tipo de papel] [tamaño del papel] [orientación del papel] 174
- Cargar alimentador manual [tipo del papel] [tamaño del papel] [orientación del papel] 175
- Cargar alimentador manual con [cadena personalizada] [orientación del papel] 174
- Cargar alimentador manual con [nombre de tipo personalizado] [orientación del papel] 174
- Cargar alimentador manual con [tamaño del papel] [orientación del papel] 174
- Cargar grapas 173
- Cerrar la puerta posterior 168
- Cerrar puerta o insertar cartucho. 167
- Compruebe conexión bandeja [x] 167
- Concentrador USB no compatible, retírelo 169
- Consumibles necesarios para completar el trabajo 182
- Disco casi lleno. Liberando espacio con seguridad. 169
- Disco no admitido 183
- Error al leer el concentrador USB. Extraiga el concentrador. 169
- Error al leer unidad USB. Extraiga la unidad USB. 169
- Es necesario formatear el disco para utilizarlo en este dispositivo 168
- Extraer material de embalaje, [nombre de zona] 179

Extraer papel de [nombre del conjunto de bandejas enlazadas] 179  
 Extraer papel de bandeja [x] 179  
 Insertar cartucho grapas 171  
 Instalar bandeja [x] 171  
 Instalar bandeja de salida [x] 171  
 Introducir bandeja [x] 171  
 Introduzca la caja del perforador 170  
 papel, cambios necesarios 177  
 Reiniciar impresora. Comprobar el último trabajo. 177  
 Retirar papel de la bandeja de salida estándar 180  
 Retirar papel de todas las bandejas 179  
 Tamaño del papel de bandeja [x] no admitido 183  
 Vaciar la caja del perforador 169  
 Volver a conectar la bandeja de salida [x] 177  
 Volver a conectar las bandejas de salida [x] – [y] 178  
 Menú Ayuda 122  
 Menú Calidad 114  
 Menú Carga de papel 83  
 Menú de borrado de archivos temporales 100  
 Menú Fijar fecha y hora 101  
 Menú Informes 86  
 Menú Informes de red 88  
 Menú Instalación de salida 85  
 Menú Red estándar 87  
 Menú Tamaño/tipo de papel 76  
 Menú TCP/IP 89  
 Menú Textura del papel 79  
 Menú USB estándar 92  
 Menú Utilidades 116  
 Menú Valores de impresión 108  
 menús  
   Acabado 112  
   AppleTalk 92  
   Ayuda 122  
   Borrar arch. datos tempor. 100  
   Calidad 114  
   Carga de papel 83  
   Conf. multiusuario 79  
   Configuración 110  
   Configuración de salida 85  
   Configuración de SMTP, menú 98  
   Configuración universal 84

Emulación PCL 118  
 Fijar fecha y hora 101  
 HTML 121  
 Imagen 122  
 Impresión confidencial 100  
 Inalámbrico 91  
 Informes 86  
 Informes de red 88  
 IPv6 90  
 lista de 75  
 NIC activo 87  
 Origen predeterminado 76  
 Paralelo [x] 94  
 PDF 117  
 Peso del papel 81  
 PostScript 118  
 Red [x] 87  
 Red estándar 87  
 Registro de auditoría de seguridad 101  
 Seguimiento trab. 115  
 Serie [x] 96  
 Sustituir tamaño 79  
 Tamaño/tipo de papel 76  
 Tarjeta de red 89  
 TCP/IP 89  
 Textura papel 79  
 Tipos personali. 84  
 USB estándar 92  
 Utilidades 116  
 Valores de impresión 108  
 Varios 99  
 XPS 117  
 modo de evitar atascos de papel 146  
 modo de suspensión ajustando 126  
 móvil, dispositivo impresión desde 71  
**N**  
 NIC activo, menú 87  
 no se puede abrir Embedded Web Server 217  
 no volátil, memoria 128 borrar 129  
 nombre de tipo de papel personalizado creando 56  
 número de identificación personal, método uso 36

número de páginas restantes estimación 132

## O

opciones  
   extraer el disco duro de la impresora 27  
   instalar disco duro de la impresora 23  
   instalar la bandeja de 2100 hojas 30  
   instalar la bandeja de 550 hojas 30  
   instalar puerto de soluciones interno 18  
   tarjeta de memoria 13, 16  
   tarjetas de firmware 13  
 opciones de hardware, agregar controlador de impresora 33  
 opciones de impresora, solución de problemas  
   problemas de la bandeja de 2100 hojas 186  
 opciones de salida admitidos, tipos y pesos de papel 65  
   tamaños de papel soportados 65  
 opciones internas 13  
 Origen predeterminado, menú 76

## P

página de configuración de red impresión 39  
 página de valores de menú impresión 38  
 panel de control de la impresora ajuste de brillo 127  
   indicador 12  
   Luz del botón Reposo 12  
   partes 11  
   uso 11  
   valores predeterminados de fábrica, restauración 145  
 panel de control de la impresora, pantalla virtual mediante Embedded Web Server 143  
 pantalla virtual comprobar mediante Embedded Web Server 143

pantalla, panel de control de la impresora 11  
   ajuste de brillo 127  
 papel  
   almacenamiento 59, 63  
   características 59  
   establecimiento de tamaño 40  
   establecimiento de tipo 40  
   formularios preimpresos 61  
   no aceptado 61  
   papel con cabecera 61  
   reciclado 61  
   selección 60  
   utilizar papel reciclado 124  
   valor de tamaño Universal 40  
 papel con cabecera  
   carga, alimentador multiuso 52  
   carga, bandeja de 2100 hojas 46  
   carga, bandejas 40  
 papel reciclado  
   uso 61, 124  
 papel, cambios necesarios 177  
 papel, selección 60  
 Paralelo [x], menú 94  
 partes  
   comprobar estado 134  
   comprobar mediante Embedded Web Server 134  
 PDF, menú 117  
 peso del papel  
   admitido 63  
 Peso del papel, menú 81  
 pesos de papel admitidos 63  
 placa del controlador  
   acceso 13  
 PostScript, menú 118  
 preparación para configurar la impresora en una red Ethernet 34  
 problemas básicos de la impresora, solución 184  
 publicaciones  
   dónde encontrar 7  
 Puerto de soluciones interno  
   cambio de valores de puerto 37  
   instalación 18  
   solución de problemas 190  
 Puerto Ethernet 31  
 Puerto USB 31  
   panel de control de la impresora 11

## R

reciclaje  
   Productos de Dell 127  
 Recuento de trabajos, menú 115  
 Red [x], menú 87  
 red inalámbrica  
   información de configuración 34  
 red inalámbrica, configuración mediante Embedded Web Server 37  
 reducir ruido 125  
 Registro de auditoría de seguridad, menú 101  
 Reiniciar impresora. Comprobar el último trabajo. 177  
 repetir trabajos de impresión 72  
   impresión desde Windows 72  
   imprimir desde un equipo  
     Macintosh 72  
 repetitivos, defectos en las impresiones 210  
 reserva de trabajos de impresión 72  
   impresión desde Windows 72  
   imprimir desde un equipo  
     Macintosh 72  
 Retirar papel de la bandeja de salida estándar 180  
 Retirar papel de todas las bandejas 179  
 ruido, impresora  
   reducir 125

## S

seguridad  
   modificación de los valores de impresión confidencial 144  
 seguridad de la impresora  
   información acerca de 131  
 seguridad, página web  
   dónde encontrar 131  
 selección de una ubicación para la impresora 8  
 Serie [x], menú 96  
 servidor de impresión interno  
   solución de problemas 188  
 Silencioso, modo 125  
 sobres  
   carga 52  
   consejos de uso 58  
 software  
   Centro de control de estado 143  
   Mensajería de estado 143  
   Utilidad de pedidos de suministros 134  
 solicitud de suministros  
   uso de Inicio de la impresora 134  
 solución de problemas  
   comprobación de una impresora que no responde 184  
   contactar con el departamento de asistencia técnica 219  
   no se puede abrir Embedded Web Server 217  
   solución de problemas básicos de la impresora 184  
   solución de problemas de alimentación del papel  
     el mensaje permanece después de haber eliminado el atasco 192  
   solución de problemas de calidad de impresión  
     aparecen imágenes comprimidas en las impresiones 201  
     caracteres con bordes dentados 199  
     densidad de impresión desigual 216  
     espacios en blanco horizontales en las impresiones 202  
     imágenes borrosas en las impresiones 210  
     impresión de transparencias de baja calidad 214  
     impresión demasiado clara 207  
     impresión demasiado oscura 205  
     impresión sesgada 211  
     irregularidades de impresión 204  
   la impresora imprime páginas completamente negras 209  
   líneas blancas 216  
   líneas horizontales a trazos en las impresiones 212  
   líneas verticales a trazos 213  
   manchas de tóner en las impresiones 214  
   Páginas en blanco 208  
   páginas o imágenes recortadas 200  
   repetitivos, defectos en las impresiones 210  
   se imprime un fondo gris 201

- tóner borroso o manchas de fondo en las impresiones 214
  - tóner difuminado 215
  - solución de problemas de impresión
    - atascos de papel frecuentes 191
    - caracteres incorrectos impresos 194
    - curvatura del papel 204
    - el sobre se cierra al imprimir 193
    - el trabajo de impresión tarda más de lo esperado 196
    - enlace de bandejas, no funciona 198
    - error de lectura de la unidad flash 193
    - las páginas atascadas no se vuelven a imprimir 191
    - Los trabajos grandes no se clasifican 195
    - márgenes incorrectos en las impresiones 203
    - no se imprimen los archivos PDF en varios idiomas 195
    - saltos de página inesperados 199
    - Trabajo impreso desde la bandeja incorrecta 194
    - trabajo impreso en el papel incorrecto 194
    - trabajos en espera, no se imprimen 192
    - trabajos, no se imprimen 197
  - solución de problemas de opciones de impresora
    - opción interna no detectada 187
    - problemas de bandeja 189
    - problemas de la bandeja de 2100 hojas 186
    - Puerto de soluciones interno 190
    - servidor de impresión interno 188
    - tarjeta de interfaz paralelo/USB 190
  - solución de problemas de pantalla
    - la pantalla de la impresora está en blanco 186
  - solución de problemas, alimentación del papel
    - el mensaje permanece después de haber eliminado el atasco 192
  - solución de problemas, calidad de impresión
    - aparecen imágenes comprimidas en las impresiones 201
    - caracteres con bordes dentados 199
    - densidad de impresión desigual 216
    - espacios en blanco horizontales en las impresiones 202
    - imágenes borrosas en las impresiones 210
    - impresión de transparencias de baja calidad 214
    - impresión demasiado clara 207
    - impresión demasiado oscura 205
    - impresión sesgada 211
    - irregularidades de impresión 204
    - la impresora imprime páginas completamente negras 209
    - líneas blancas en la página 216
    - líneas horizontales a trazos en las impresiones 212
    - líneas verticales a trazos 213
    - manchas de tóner en las impresiones 214
    - Páginas en blanco 208
    - páginas o imágenes recortadas 200
    - repetitivos, defectos en las impresiones 210
    - se imprime un fondo gris 201
    - tóner borroso o manchas de fondo en las impresiones 214
    - tóner difuminado 215
  - solución de problemas, impresión
    - imprimir se ralentiza 198
  - solución de problemas, pantalla
    - la pantalla de la impresora está en blanco 186
  - soluciones incorporadas
    - borrar 129
  - sugerencias sobre el uso de sobres 58
  - suministros
    - almacenamiento 134
    - comprobar estado 134
    - comprobar mediante Embedded Web Server 134
    - solicitud 134
    - uso de papel reciclado 124
  - sustitución de suministros
    - cartucho de grapas 139
  - sustitución de un cartucho de grapas 139
  - sustitución del cartucho de tóner 135, 137
  - Sustituir tamaño, menú 79
- T**
- tamaño de papel Universal
    - compresión de datos 40
  - Tamaño del papel de bandeja [x] no admitido 183
  - tamaños de papel
    - admitido 63
  - tamaños de papel soportados 63
    - opciones de salida 65
  - tarjeta de firmware 13
  - tarjeta de interfaz paralelo/USB
    - solución de problemas 190
  - tarjeta de memoria 13
    - instalación 16
  - Tarjeta de red, menú 89
  - tarjeta opcional
    - instalación 22
  - teclado numérico
    - panel de control de la impresora 11
  - tipo de papel personalizado
    - asignar 57
  - Tipo personalizado [x]
    - asignación de un tipo de papel 57
  - Tipo personalizado [x], nombre creando 56
  - Tipo personalizado, menú 84
  - tipos de papel
    - admitido 63
  - tipos permitidos de papel 63
  - trabajo de impresión
    - cancelar desde el equipo 74
  - trabajos confidenciales
    - modificación de los valores de impresión 144
  - trabajos en espera 72
    - impresión desde Windows 72
    - imprimir desde un equipo Macintosh 72
  - transparencias
    - carga 52
    - consejos 59
  - traslado de la impresora 8, 141, 142

**U**

- unidad flash
  - impresión desde 69
- unidades flash
  - formatos de archivo admitidos 70
- uso de papel reciclado 124
- uso del panel de control de la impresora 11
- Utilidad de pedidos de suministros
  - solicitud de suministros 134

**V**

- vaciado de la caja del perforador 133
- Vaciar la caja del perforador 169
- valor Eco Mode 125
- valores de conservación
  - brillo, ajuste 127
  - Eco Mode 125
  - modo de suspensión 126
  - Silencioso, modo 125
- valores de dispositivo y red
  - borrar 129
- valores de menú
  - cargar en varias impresoras 144
- valores de puerto
  - configuración 37
- valores de seguridad
  - borrar 129
- valores ecológicos
  - Eco Mode 125
  - Silencioso, modo 125
- valores individuales
  - borrar 129
- valores medioambientales
  - brillo de la pantalla de la impresora, ajustar 127
  - Eco Mode 125
  - modo de suspensión 126
  - Silencioso, modo 125
- valores predeterminados de fábrica, restauración 145
- Varios, menú 99
- verificar trabajos de impresión 72
  - impresión desde Windows 72
  - imprimir desde un equipo
    - Macintosh 72
- verticales, aparecen espacios en blanco 216
- volátil, memoria 128
  - borrar 129

volatilidad

- declaración de 128
- Volver a conectar la bandeja de salida [x] 177
- Volver a conectar las bandejas de salida [x] – [y] 178

**X**

XPS, menú 117